

RG91 - RG92 - RG93
RG510 - RG515
RG520 - RG525

Brûleurs à gaz au fioul

Progressif, modulant

MANUEL D'INSTALLATION - UTILISATION - ENTRETIEN



BURNERS - BRUCIATORI - BRULERS - BRENNER - QUEMADORES - ГОРЕЛКИ

DANGERS, AVERTISSEMENTS ET MISES EN GARDE

Le manuel d'installation, d'utilisation et de maintenance fait partie intégrante et essentielle du produit et doit être remis à l'utilisateur.

Les avertissements illustrés dans ce chapitre s'adressent à l'utilisateur et au personnel chargé de l'installation et de la maintenance du produit.

L'utilisateur trouvera des informations complémentaires sur le fonctionnement et les limites d'utilisation dans la 2ème partie de ce manuel que nous recommandons de lire attentivement.

Ce manuel doit être soigneusement conservé pour toute consultation.

:
Ce qui est reporté ci-après :

- Suppose la connaissance et l'acceptation par le Client des Conditions Générales de Vente de la Société, en vigueur à la date de la confirmation de commande et disponibles en annexe des Tarifs actualisés ;
- Est destiné exclusivement à des utilisateurs spécialisés, avisés et instruits ; permet d'intervenir dans des conditions sûres pour les personnes, le dispositif et l'environnement ; doit être effectué dans le plein respect des dispositions contenues dans les pages suivantes et des réglementations en matière d'hygiène et de sécurité en vigueur.

Les informations concernant le montage/l'installation, la maintenance, le remplacement et le rétablissement sont destinées - et donc exécutables - exclusivement par du personnel spécialisé et/ou directement par l'Assistance Technique Agréée.

IMPORTANT :

La fourniture a été effectuée aux meilleures conditions sur la base de la commande du Client et des indications techniques concernant l'état des sites et des installations ; ainsi que sur la nécessité de rédiger des certifications particulières et/ou des ajustements supplémentaires par rapport à la norme observée et transmis à chaque Produit. Pour ce faire, le Fabricant décline toute responsabilité pour les réclamations, dysfonctionnements, criticités, dommages et/ou autres dérivant d'informations incomplètes, inexactes et/ou absentes ; ainsi que le non-respect des exigences techniques et réglementaires d'installation, de mise en service, de gestion opérationnelle et de maintenance.

Pour une relation correcte avec le dispositif, il convient de garantir la lisibilité et la conservation du manuel - également pour de futures références - . En cas de détérioration ou simplement pour des raisons techniques et opérationnelles, s'adresser directement au Fabricant. Les textes, descriptions, images, exemples et autres éléments contenus dans ce document sont la propriété exclusive du Fabricant. Toute reproduction est interdite.

ANALYSE DES RISQUES

Le manuel d'utilisation remis avec le brûleur :

Fait partie intégrante et essentielle du produit et ne doit pas en être séparé ; il doit être soigneusement conservé pour toute consultation et doit accompagner le brûleur même en cas de transfert à un autre propriétaire ou utilisateur, ou en cas de transfert à un autre système. En cas de dommage ou de perte, une autre copie doit être demandée au Service d'Assistance Technique de la Zone;

Remise du système et du manuel d'utilisation

Le fournisseur du système est tenu d'informer précisément l'utilisateur sur.

- l'utilisation du système;
- les éventuels autres tests nécessaires avant la mise en service du système;
- maintenance et la nécessité de faire vérifier le système au moins une fois par an par un préposé du Fabricant ou par un autre technicien spécialisé.

Afin d'assurer des contrôles périodiques, le Fabricant recommande d'établir un Contrat de Maintenance.

RESPONSABILITÉ ET GARANTIE

En particulier, les droits de garantie et de responsabilité expirent en cas de dommages aux personnes et/ou aux biens, si le dommage en question est imputable à une ou plusieurs des causes suivantes :

- installation, mise en service, utilisation et maintenance incorrectes du brûleur ;
- utilisation impropre, erronée et déraisonnable du brûleur ;
- intervention de personnel non agréé ;
- exécution de modifications non autorisées sur l'appareil ;
- utilisation du brûleur avec des dispositifs de sécurité défectueux, mal appliqués et/ou non fonctionnants ;
- installation de composants supplémentaires non testés avec le brûleur ;
- alimentation du brûleur avec des combustibles inadaptés ;
- défauts dans le système d'alimentation en carburant ;
- utilisation du brûleur malgré la survenance d'une erreur et/ou d'une anomalie ;
- réparations et/ou révisions effectuées de manière incorrecte ;
- modification de la chambre de combustion en introduisant des inserts qui empêchent le développement régulier de la flamme établi au moment de la construction ;
- surveillance et maintenance insuffisantes et inappropriées des composants du brûleur les plus sujets à l'usure ;
- utilisation de composants non originaux, de pièces détachées, de kits, accessoires et options ;
- causes de force majeure.

De plus, le Fabricant décline toute responsabilité en cas de non-respect des indications reportées dans ce manuel.



ATTENTION : Le non-respect de ce qui est décrit dans ce manuel, une négligence opérationnelle, une installation incorrecte et l'exécution de modifications non autorisées entraînent l'annulation par le Fabricant de la garantie sur le brûleur.

Formation du personnel

L'utilisateur est la personne, l'entité ou l'entreprise qui a acheté la machine et qui a l'intention de l'utiliser pour les usages prévus à cet effet. L'utilisateur est responsable de la machine et de la formation de ceux qui y travaillent.

L'utilisateur:

- s'engage à confier la machine exclusivement à un personnel qualifié et formé pour ce faire ;
- est tenu de prendre toutes les mesures nécessaires pour empêcher les personnes non autorisées d'accéder à la machine ;
- s'engage à informer promptement son personnel sur l'application et le respect des prescriptions de sécurité. À cet effet, il s'engage à ce que toute personne connaisse, dans son rôle professionnel, les consignes d'utilisation et de sécurité ;
- doit informer le Fabricant en cas de détection de défauts ou de dysfonctionnements des systèmes de prévention des accidents, ainsi que de toute situation de danger présumé.
- Le personnel doit systématiquement utiliser les équipements de protection individuelle prévus par la législation et suivre les instructions de ce manuel.
- Le personnel doit respecter toutes les indications de danger et de prudence indiquées sur la machine.
- Le personnel ne doit pas effectuer d'opérations ou d'interventions de sa propre initiative qui ne relèvent pas de sa compétence.
- Le personnel doit obligatoirement signaler à son supérieur tout problème ou situation dangereuse susceptible de survenir.
- Le montage de pièces d'autres marques ou toute modification peut modifier les caractéristiques de la machine et donc compromettre sa sécurité de fonctionnement.
- Le Fabricant décline toute responsabilité pour tous les dommages dus à l'utilisation de pièces non originales.

AVERTISSEMENTS GÉNÉRAUX

- L'installation doit être effectuée dans le respect de la réglementation en vigueur, des instructions du Fabricant et par un personnel professionnellement qualifié.
- Un personnel professionnellement qualifié est un personnel qui possède la compétence technique dans le secteur d'application de l'appareil (privé ou industriel) et notamment, les centres d'assistance agréés par le Fabricant.
- Une installation incorrecte peut causer des dommages aux personnes, aux animaux ou aux biens pour lesquels le Fabricant n'est pas responsable.
- Après avoir retiré tous les emballages, s'assurer que le contenu est intact.

En cas de doute, ne pas utiliser l'appareil et s'adresser au fournisseur.

Les éléments d'emballage (caisses en bois, clous, agrafes, sacs en plastiques, polystyrène expansé...) ne doivent pas être laissés à la portée des enfants car ils représentent des sources potentielles de danger.

- Avant d'effectuer toute opération de nettoyage ou de maintenance, débrancher l'appareil de l'alimentation électrique par le biais de l'interrupteur de l'installation et/ou des dispositifs d'interception dédiés.
- Ne pas obstruer les grilles d'aspiration ou de dissipation.
- En cas de panne et/ou de dysfonctionnement de l'appareil, le désactiver en s'abstenant de toute tentative de réparation ou d'intervention directe.

Contactez uniquement un personnel professionnellement qualifié.

Toute réparation des produits doit être effectuée uniquement par un centre d'assistance agréé par le Fabricant, en utilisant uniquement des pièces de rechange et des accessoires originaux.

Le non-respect de ce qui précède peut compromettre la sécurité de l'appareil.

Pour garantir l'efficacité de l'appareil et son bon fonctionnement, faire appel périodiquement à un personnel de maintenance professionnellement qualifié, dans le respect des instructions du Fabricant.

- Si l'on décide de ne plus utiliser l'appareil, les parties susceptibles de représenter des sources potentielles de danger doivent être rendues inoffensives ;
- Si l'appareil est vendu ou transféré à un autre propriétaire, en cas de déménagement ou d'abandon de l'appareil, s'assurer systématiquement que ce manuel accompagne l'appareil pour être consulté par le nouveau propriétaire et/ou l'installateur ;
- Cet appareil doit être utilisé exclusivement pour les usages prévus lors de sa conception. Toute autre utilisation doit être considérée comme impropre et par conséquent dangereuse.

Toute responsabilité contractuelle et extra contractuelle du Fabricant est exclue pour les dommages causés par des erreurs d'installation et d'utilisation, et en tout cas par le non-respect des instructions fournies par le Fabricant.

La survenance de l'une des circonstances suivantes peut causer des dommages même graves aux personnes, aux animaux et aux biens, des explosions, des imbrûlés toxiques (par exemple le monoxyde de carbone CO) et des brûlures :

- non-respect de l'un des AVERTISSEMENTS reportés dans ce chapitre;
- non-respect des bonnes pratiques applicables;
- mauvaises manutention, installation, maintenance, mauvais réglage;
- mauvaise utilisation du brûleur et de ses pièces ou fournitures en option.

AVERTISSEMENTS PARTICULIERS POUR LES BRÛLEURS

- Le brûleur doit être installé dans un local dédié avec des ouvertures de ventilation minimales, dans le respect de la réglementation en vigueur et en tout cas suffisantes pour obtenir une combustion parfaite.
- Seuls des brûleurs fabriqués dans le respect de la réglementation en vigueur doivent être utilisés.
- Ce brûleur doit être utilisé exclusivement pour les usages prévus lors de sa conception.
- Avant de brancher le brûleur, s'assurer que les données de la plaque correspondent à celles de l'alimentation (électrique, gaz, gasoil ou autre combustible).
- Ne pas toucher les parties chaudes du brûleur.

Ces parties, normalement situées près de la flamme et des systèmes de préchauffage du combustible, deviennent chaudes pendant le fonctionnement et le restent même après l'arrêt du brûleur.

En cas d'inutilisation définitive du brûleur, les opérations suivantes doivent être effectuées par un personnel professionnellement qualifié :

- a couper l'alimentation électrique en débranchant le câble d'alimentation de l'interrupteur principal ;
- b fermer le robinet d'arrêt manuel d'alimentation en combustible en retirant les volants de commande de leur siège.

Avertissements particuliers

- S'assurer que l'installateur du brûleur l'a solidement fixé au générateur de chaleur pour que la flamme se génère dans la chambre de combustion du générateur.
- Avant de démarrer le brûleur, et au moins une fois par an, faire effectuer les opérations suivantes par un personnel professionnellement qualifié :
 - a calibrer le débit de combustible du brûleur en fonction de la puissance nécessaire au générateur de chaleur ;
 - b régler le débit d'air de combustion pour obtenir une valeur de rende-

ment de combustion au moins égale au minimum requis par la réglementation en vigueur ;

- c effectuer le contrôle de combustion afin d'éviter la formation d'imbrûlés nocifs ou polluants en dehors des limites autorisées par la réglementation en vigueur ;
 - d vérifier la fonctionnalité des dispositifs de régulation et de sécurité ; et vérifier le bon fonctionnement du conduit d'évacuation des produits de combustion ;
 - e après avoir effectué les réglages, vérifier que tous les systèmes de verrouillage mécaniques des dispositifs de réglage sont bien fermés ;
 - g s'assurer que dans le local de la chaudière se trouvent également les instructions relatives à l'utilisation et à la maintenance du brûleur.
- En cas de blocage, déverrouiller l'équipement en appuyant sur le bouton RESET dédié. En cas de persistance du blocage, s'adresser à l'Assistance Technique, sans effectuer d'autres tentatives.
 - L'exploitation et la maintenance doivent être effectués exclusivement par un personnel professionnellement qualifié, dans le respect des dispositions en vigueur.

AVERTISSEMENTS GÉNÉRAUX EN FONCTION DU TYPE D'ALIMENTATION

ALIMENTATION ÉLECTRIQUE

- La sécurité électrique de l'appareil n'est complète que s'il est correctement branché à un système de mise à la terre efficace, réalisé dans le respect des normes de sécurité en vigueur.
- Il convient de vérifier cette exigence fondamentale de sécurité. En cas de doute, demander un contrôle précis de l'installation électrique par un personnel professionnellement qualifié, car le Fabricant n'est pas responsable des dommages causés par l'absence de mise à la terre de l'installation.
- Faire vérifier par un personnel professionnellement qualifié que l'installation électrique correspond à la puissance maximale absorbée par l'appareil, reportée sur la plaque, en s'assurant que la section des câbles de l'installation est adaptée à la puissance absorbée par l'appareil.
- Pour l'alimentation générale de l'appareil par le réseau électrique, l'utilisation d'adaptateurs, de multiprises et/ou de rallonges est interdite.
- Pour le raccordement au secteur, un interrupteur omnipolaire doit être prévu dans le respect des normes de sécurité en vigueur.
- L'utilisation de tout composant alimenté à l'électricité nécessite le respect de certaines règles fondamentales telles que :
 - ne pas toucher l'appareil avec des parties du corps mouillées ou humides et/ou pieds nus ;
 - ne pas tirer les câbles électriques ;
 - ne pas laisser l'appareil exposé aux agents atmosphériques (pluie, soleil, etc.) sauf si cela est expressément prévu ;
 - ne pas permettre que l'appareil soit être utilisé par des enfants ou des personnes inexpérimentées.
- Le câble d'alimentation de l'appareil ne doit pas être remplacé par l'utilisateur. Si le câble est endommagé, arrêter l'appareil et, pour son remplacement, faire appel uniquement à un personnel professionnellement qualifié.

En cas d'inutilisation de l'appareil pendant une certaine période, il est conseillé d'éteindre l'interrupteur d'alimentation électrique de tous les composants de l'installation fonctionnant à l'électricité.

APPROVISIONNEMENT EN GAZ, GASOIL OU AUTRES COMBUSTIBLES

Avertissements généraux

- Le brûleur doit être installé par du personnel professionnellement qualifié et dans le respect des normes et des réglementations en vigueur, car une installation incorrecte peut causer des dommages aux personnes, aux animaux ou aux biens, pour lesquels le fabricant ne peut être tenu responsable.
- Avant l'installation, il convient d'effectuer un nettoyage interne approfondi de tous les conduits du système d'adduction de combustible afin d'éliminer les résidus susceptibles de compromettre le bon fonctionnement du brûleur.
- Pour la première mise en service du brûleur, faire effectuer les contrôles suivants par un personnel professionnellement qualifié :

- a contrôle de l'étanchéité interne et externe du système d'alimentation en carburant ;
 - b réglage du débit de combustible en fonction de la puissance requise par le brûleur ;
 - c le brûleur doit être alimenté par le type de combustible pour lequel il est conçu ;
 - d la pression d'alimentation en carburant doit se situer dans les valeurs indiquées sur la plaque ;
 - e le système d'alimentation en combustible est dimensionné pour le débit requis par le brûleur et prévision de tous les dispositifs de sécurité et de contrôle prescrits par la réglementation en vigueur.
- En cas d'inutilisation du brûleur pendant un certain temps, fermer le ou les robinets d'alimentation en combustible.

Avertissements particuliers pour l'utilisation du gaz

- Faire vérifier uniquement par un personnel professionnellement qualifié :
- a que la ligne d'alimentation et la rampe gaz sont conformes aux normes et réglementations en vigueur ;
 - b que toutes les connexions de gaz sont étanches ;
 - c que les orifices de ventilation de la chaudière sont dimensionnés de manière à garantir le débit d'air établi par la réglementation en vigueur et en tout cas suffisants pour obtenir une combustion parfaite.
- Ne pas utiliser de conduits de gaz pour mettre à la terre des appareils électriques.
 - Ne pas laisser le brûleur inutilement allumé en cas d'inutilisation et fermer toujours le robinet de gaz.
 - En cas d'absence prolongée de l'utilisateur, fermer le robinet principal d'alimentation en gaz du brûleur.

En cas de détection d'odeur de gaz :

- a ne pas actionner les interrupteurs électriques, le téléphone ou tout autre objet pouvant provoquer des étincelles ;
 - b ouvrir immédiatement les portes et les fenêtres pour former un courant d'air et ainsi purifier la pièce ;
 - c fermer les robinets de gaz ;
 - d faire intervenir un personnel professionnellement qualifié.
- Ne pas obstruer les ouvertures de ventilation de la pièce où un appareil à gaz est installé, pour éviter des situations dangereuses telles que la formation de mélanges toxiques et explosifs.

Utilisation des manomètres d'huile

Généralement, les manomètres sont équipés d'une vanne manuelle. Ouvrir la vanne uniquement pour effectuer la lecture et la refermer immédiatement après.

Sécurité et prévention

- Il est interdit d'ouvrir ou d'altérer les composants du brûleur, exception faite des pièces prévues lors de l'entretien.
- Les seules pièces pouvant être remplacées sont celles désignées par le constructeur.

SYMBOLES UTILISÉS

	ATTENTION	Ce symbole identifie des avertissements dont le non-respect peut causer des dommages irréparables à l'appareil ou à l'environnement.
	DANGER!	Ce symbole indique des avertissements qui, s'ils ne sont pas respectés, peuvent entraîner de graves dommages pour la santé, voire la mort.
	NOTE	Ce symbole distingue les avertissements de nature annotative, de rappel, générale

SÉCURITÉ DES BRÛLEURS

Les brûleurs - et les configurations décrites ci-après - sont conformes aux normes de sécurité, de santé et d'environnement en vigueur. Pour toute information complémentaire, consulter les déclarations de conformité qui

font partie intégrante de ce Manuel.



DANGER! Une rotation incorrecte du moteur peut causer de graves dommages aux personnes et aux biens.



Il est **interdit** de toucher les éléments mécaniques en mouvement avec les mains ou toute autre partie du corps. Risque d'accidents.

Éviter le contact direct avec les pièces contenant du carburant (exemple : réservoir et tubes). Risque de brûlures.

Il est **interdit** d'utiliser le brûleur dans des situations autres que celles prévues sur la plaque reportant les données.

Il est **interdit** d'utiliser le brûleur avec des combustibles autres que ceux indiqués.

Il est **strictement interdit** d'utiliser le brûleur dans des environnements potentiellement explosifs.

Il est **interdit** d'enlever ou d'exclure des éléments de sécurité de la machine.

Il est **interdit** de retirer les dispositifs de protection ou d'ouvrir le brûleur ou l'un de ses composants pendant son fonctionnement.

Il est **interdit** de déconnecter des parties du brûleur ou de ses composants pendant son fonctionnement.

Il est **interdit** d'intervenir sur l'effet de levier par un personnel non compétent/non formé.

- Après toute maintenance, il est important de restaurer les dispositifs de protection avant de redémarrer la machine.

- Tous les dispositifs de sécurité doivent être maintenus en parfait état de fonctionnement.

- Le personnel autorisé à entretenir la machine doit toujours disposer de protections appropriées

ATTENTION: en cours de fonctionnement, les parties du brûleur près du générateur (bride d'accouplement) sont sujettes à une surchauffe. Si nécessaire, éviter tout risque de contact en portant un EPI approprié



Brûleurs au fioul

Directives européennes:

2014/35/UE (Directive Basse Tension)

2014/30/UE (Directive Compatibilité électromagnétique)

2006/42/CE (Directive Machines)

Normes harmonisées:

UNI EN 267-2011 (Brûleurs automatiques à air soufflé pour combustibles liquides)

EN 55014-1 (Compatibilité - Exigences pour les appareils électrodomestiques, outillages électriques et appareils analogues) ;

EN 60204-1:2006 (Sécurité des machines-équipement électrique

CEI EN 60335-1 (Sécurité des appareils électriques pour environnement domestique et analogues)

CEI EN 60335-2-102 Sécurité des appareils électriques pour environnement domestique et analogues - Partie 2 : Règles particulières pour les appareils à combustion au gaz, Au mazout et à combustible solide comportant des raccordements électriques.

UNI EN ISO 12100:2010 (Sécurité des machines, Principes généraux de conception, Appréciation du risque et réduction du risque)

Brûleurs industriels

Directives européennes:

2006/42/CE (Directive Machines)

2014/35/UE (Directive Basse Tension)

2014/30/UE (Directive Compatibilité électromagnétique)

2006/42/CE (Directive Machines)

Normes harmonisées:

EN 746-2 (Équipement de thermoprocessage industriel - Partie 2: exigences de sécurité pour le système de combustion et de manutention du combustible)

EN 55014-1 (Compatibilité - Exigences pour les appareils électrodomestiques, outillages électriques et appareils analogues) ;

EN 60204-1:2006 (Sécurité des machines-équipement électrique

CEI EN 60335-1 (Sécurité des appareils électriques pour environnement domestique et analogues)

UNI EN ISO 12100:2010 (Sécurité des machines, Principes généraux de conception, Appréciation du risque et réduction du risque)

PARTIE I: DONNÉES TECHNIQUES

CARACTÉRISTIQUES GÉNÉRALES

Les brûleurs de cette série sont des brûleurs monoblocs en fonte d'aluminium d'une puissance maximale de 2100 à 8000 kW (selon le modèle). Ils sont disponibles en version progressive et modulante.

Note: Le dessin est indicatif

- 1 Tableau synoptique avec interrupteur de puissance - tableau électrique
- 2 Couvercle
- 3 Bride du brûleur
- 4 Gueulard + tête de combustion
- 5 Boîte entrée air avec silencieux
- 6 Pressostat d'air
- 7 Secteur variable
- 8 Régulateur de pression d'huile
- 9 Servomoteur
- 10 Pompe
- 11 Commutateur de pression d'huile
- 12 Distributeur d'huile
- 13 Bague de réglage de la tête

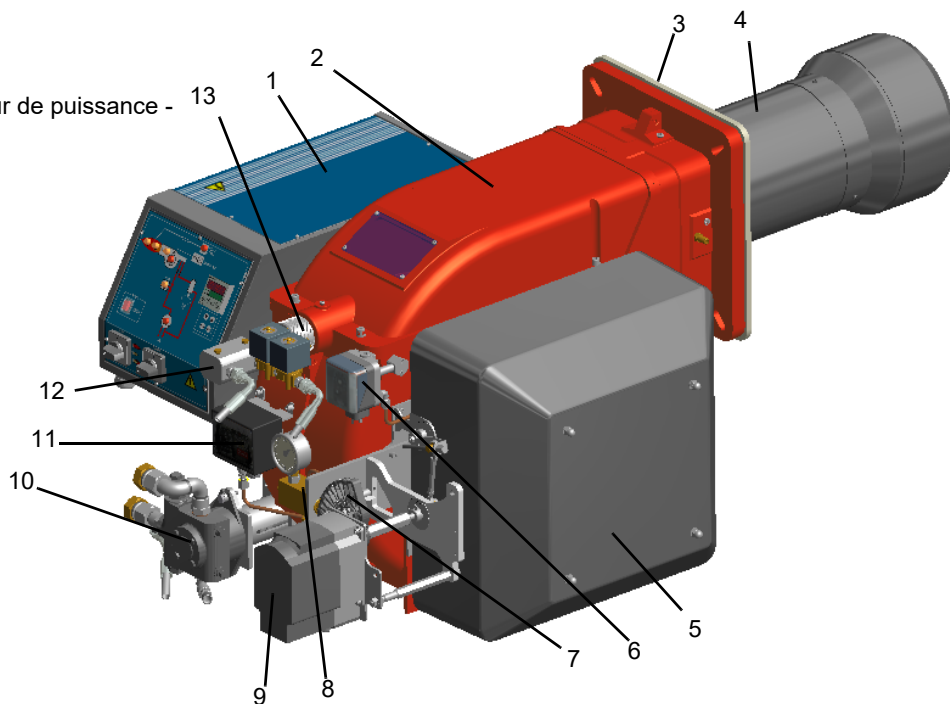

Le combustible, provenant du réseau de distribution, est envoyé par la pompe à la buse et de la buse à la chambre de combustion où il est mélangé à l'air de combustion et où la flamme se développe.

Le combustible, provenant du réseau de distribution, est envoyé par la pompe à la buse et de celle-ci à la chambre de combustion où il est mélangé à l'air de combustion et où la flamme se développe. Dans les brûleurs, le mélange entre l'huile et l'air, qui est essentiel pour obtenir une combustion propre et efficace, est activé grâce à en pulvérisant l'huile en minuscules particules. Ce processus est réalisé en faisant passer l'huile sous pression à travers la buse. La fonction principale de la pompe est de transférer l'huile du réservoir au gicleur dans la quantité et la pression souhaitées. Pour réguler cette pression, les pompes intègrent un régulateur de pression. Le servocontrôle électrique agit sur les volets de régulation du débit d'air et permet d'optimiser les valeurs de gaz et permet d'optimiser les valeurs des gaz d'échappement. Le positionnement de la tête de combustion détermine la puissance maximale du moteur.

brûleur. Dans la chambre de combustion, il y a une introduction forcée de comburant (air) et de carburant (diesel) pour obtenir le développement de la flamme.

Comment interpréter la « plage de travail » du brûleur

Pour vérifier si le brûleur est approprié au générateur de chaleur sur lequel il doit être monté, il faut avoir les paramètres suivants:

- Puissance au foyer de la chaudière en kW ou kcal/h ($\text{kW} = \text{kcal/h} / 860$);
- Pression dans la chambre de combustion, appelée également perte de charge (D_p) côté fumées (cette donnée est à rechercher sur la plaquette de l'appareil ou sur le manuel du générateur de chaleur).

Exemple:

Puissance au foyer du générateur: 600 kW

Pression dans la chambre de combustion: 4 mbar

Tracer, sur le diagramme « Plage de travail » du brûleur (Fig. 4), une droite verticale à la hauteur de la puissance au foyer et une droite horizontale à la hauteur de la valeur de la pression désirée.

Le brûleur n'est approprié que si le point d'intersection A des deux droites se trouve à l'intérieur de la plage de travail.

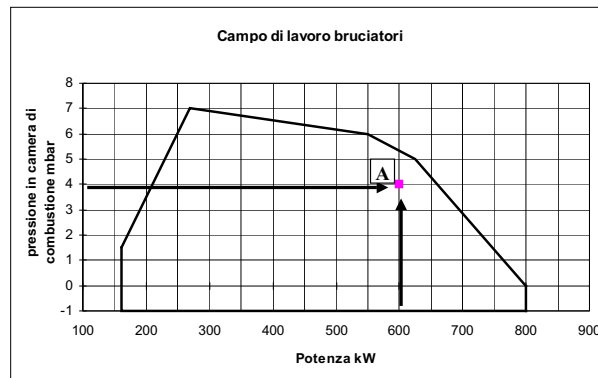

Fig. 4

Les données se réfèrent à des conditions standards: pression atmosphérique égale à 1013 mbar, température ambiante égale à 15°C..

Identification des brûleurs

La dénomination du brûleur est identifiée par le type et le modèle. La description du modèle est expliquée ci-dessous.

Type **RG91** Modèle **G-. MD. S. *. A.**
(1) (2) (3) (4) (5) (6)

1	BRULEUR TYPE	RG91, RG92, RG93, RG512, RG515, RG520, RG525
2	COMBUSTIBLE	G- Fuel, A- biodiesel
3	FONCTIONNEMENT (versions disponibles)	PR - Progressiv , MD - Modulant
4		S - L - Longue
5		FR - France
6		A - , Y -

Performance du brûleur

		RG91	RG92	RG93	RG510	RG515	RG520	RG525
Puissance		698 - 2093	849 - 2558	550 - 4100	1314 - 3953	1628 - 4884	2326 - 6977	2000 - 8000
Combustible		G - Fuel						
Protection		IP40						
Type de réglage		Progressives - Modulants						
Température de fonctionnement	°C	-10 ÷ +50						
Température de stockage	°C	-20 ÷ +60						
Type de service*		(5)						

Données électriques 50 Hz

Tensions possibles, vérifier la tension d'alimentation triphasée et monophasée réelle sur la plaque signalétique du brûleur.

Alimentation électrique	V	380 400 415 +/-10% 50HZ 3 a.c.						
Tension auxiliaire	V	110 120 230V +/-10% 50HZ 2 a.c.						
	Hz	50						
Moteur ventilateur	kW	4,0	5,5	7,5	7,5	11,0	15,0	18,5
Moteur pompe	kW	1,1	1,1	1,1	1,1	1,5	1,5	3,0
Puissance électrique	kW	5,6	7,1	9,1	9,1	13,0	17,0	22,0

Données électriques 60 Hz

Tensions possibles, vérifier la tension d'alimentation triphasée et monophasée réelle sur la plaque signalétique du brûleur.

Alimentation électrique	V	220 / 230 / 265 / 277 / 380 / 440 / 460 / 480 / 525 / 690 3 a.c.						
Tension auxiliaire	V	110 / 120 / 220 / 230 2 a.c.						
	Hz	60						
Moteur ventilateur	kW	4,8	6,6	9,0	9	13,2	18	22,2
Moteur pompe	kW	1,32	1,32	1,32	1,32	1,8	1,8	3,6
Puissance électrique	kW	6,62	8,42	10,82	10,82	15,5	20,3	26,3

Données sur les carburants

Débit gasoil min.- max.	(Stm ³ /h)	59 - 176	72 - 215	46 - 345	111 - 333	137 - 411	196 - 588	169 - 674
BiodieselDébit gasoilmin.- max.	(Stm ³ /h)	67 - 201	67 - 246	53 - 394	126 - 380	156 - 469	224 - 670	192 - 769
Pression gaz (2)	mbar	()						

Nota 1:	Tous les débits gaz sont en Stm ³ / h (pression 1.013 mbar et température 15 °C) et valent pour le Gaz G20 (pouvoir calorifique inférieur H _i = 34,02 MJ / Stm ³); per G.P.L. (pouvoir calorifique inférieur H _i = 93,5 MJ / Stm ³).	
Nota 2:	Pression maximale du gaz360 mbar (avec vannes Dungs MBDLE).	360 mbar (avec vannes Dungs MBDLE).
	Pression minimale gaz	500 mbar (avec vannes Siemens VGD o Dungs MultiBloc MBE). voir courbes
Nota 3:	Le brûleur doit être installé dans un endroit fermé où l'humidité ambiante ne dépasse pas 80%.	
Nota 4:	Avec électrode : pour des raisons de sécurité le brûleur doit s'arrêter automatiquement toutes les 24 heures.	
Nota 5:	Le type de service peut être continu (présence du signal de flamme pendant plus de 24 heures sans aucun arrêt) ou intermittent (au moins une fois toutes les 24 heures, il y a un arrêt de travail et la flamme est éteinte) en fonction de la configuration commandée. Le fonctionnement peut être continu en présence d'une détection de flamme par ionisation ION ou Siemens QRI..., QRA5..., QRA7... ou Lamtec FSS... avec équipement de contrôle de flamme Siemens LMV37x ou LMV5x (BMS) et Lamtec BT3...	

PLAGES DE TRAVAIL

CONTRE-PRESSION EN CHAMBRE DE COMBUSTION mbar

RG91

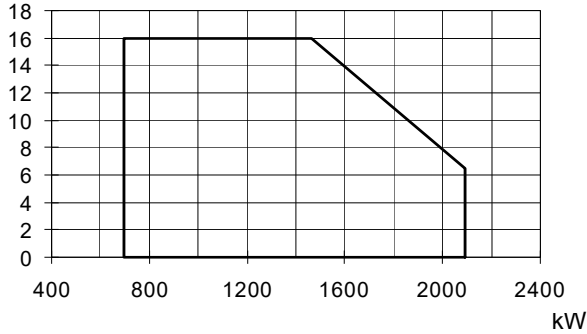

RG92

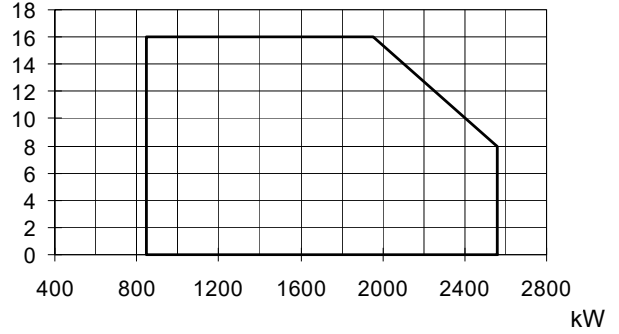

RG93

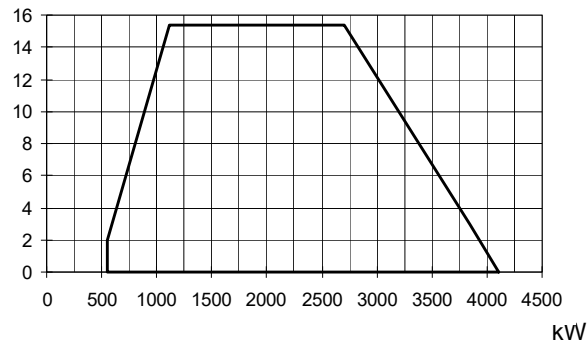

RG510

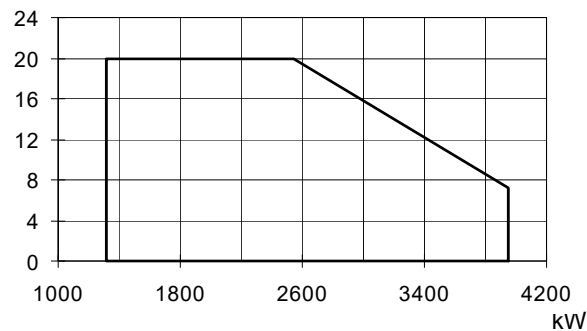

RG515

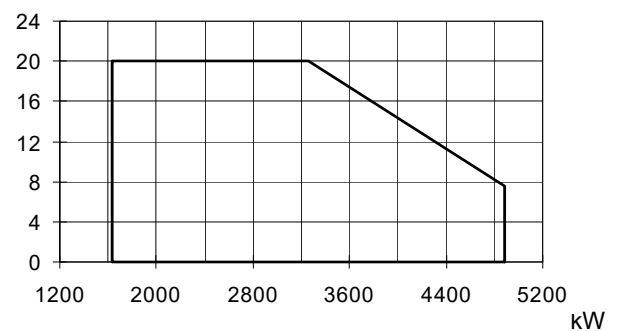

RG520

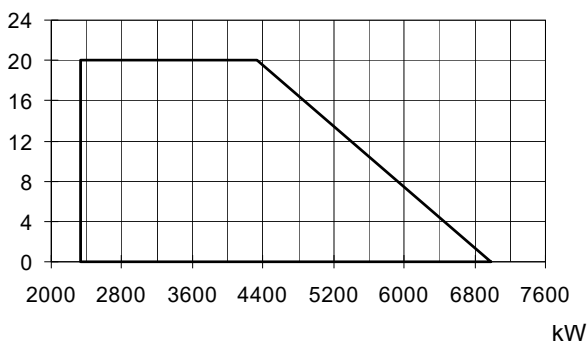

RG525

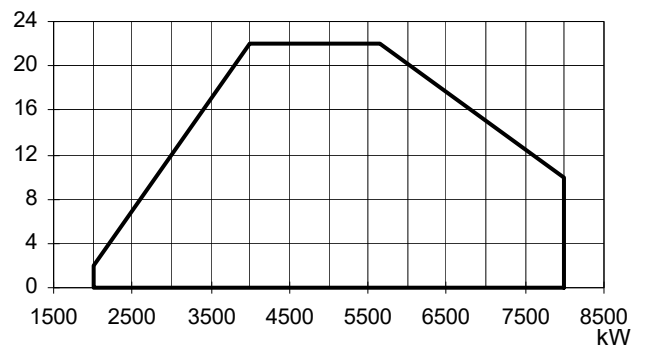

Pour obtenir la puissance en Kcal/h (kilocalories/heure), multiplier la valeur par 860..

AVERTISSEMENT: La plage de travail est un diagramme qui représente les performances obtenues lors de l'homologation ou des tests de laboratoire mais ne représentent pas la plage de réglage de la machine. On obtient généralement le point de puissance maximale de ce diagramme en mettant la tête de combustion sur la position «max.» (voir paragraphe «Réglage de la tête de combustion»); on obtient au contraire le point de puissance minimale en mettant la tête sur la position «min». Vu que la tête est positionnée une fois pour toutes au cours du premier allumage de façon à trouver le juste compromis entre la puissance brûlée et les caractéristiques du générateur, il n'est pas dit que la puissance minimale d'utilisation soit la puissance minimale lue sur la plage de travail.

COTES D'ENCOMBREMENT EN mm

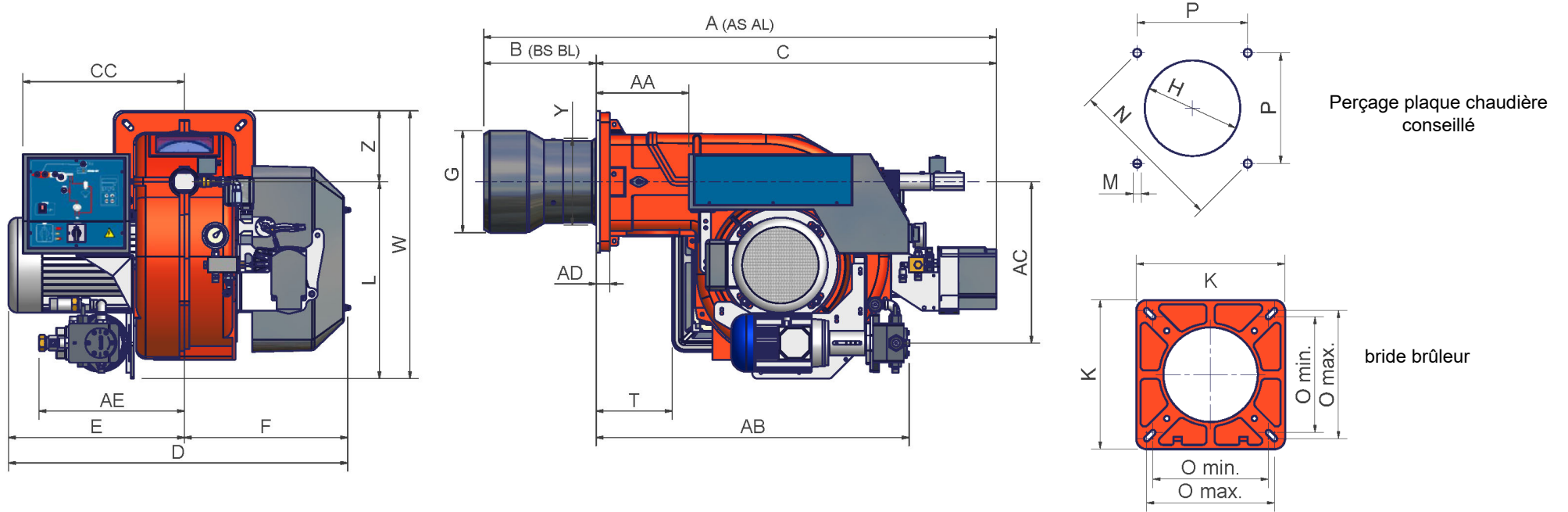

Perçage plaque chaudière
conseillé

bride brûleur

	A (AS)	A (AL)	AA	AB	AC	AD	AE	B (BS)	B (BL)	BB	C	CC	E	F	G	H	K	L	M	N	Omin	Omax	P	W	Y	Z
RG91	1345	1518	242	820	421	35	380	300	473	419	1045	422	419	434	238	268	360	513	M12	417	280	310	295	698	228	185
RG92	1339	1512	242	820	421	35	380	294	467	419	1045	422	419	434	266	296	360	513	M12	417	280	310	295	698	228	185
RG93	1339	1512	242	820	421	35	380	301	491	460	1045	422	460	434	292	322	360	513	M12	417	280	310	295	698	228	185

*AS/BS: Le quota se réfère à un brûleur avec un gicleur standard

*AL/BL: dimension se référant au brûleur avec gicleur long

COTES D'ENCOMBREMENT EN mm

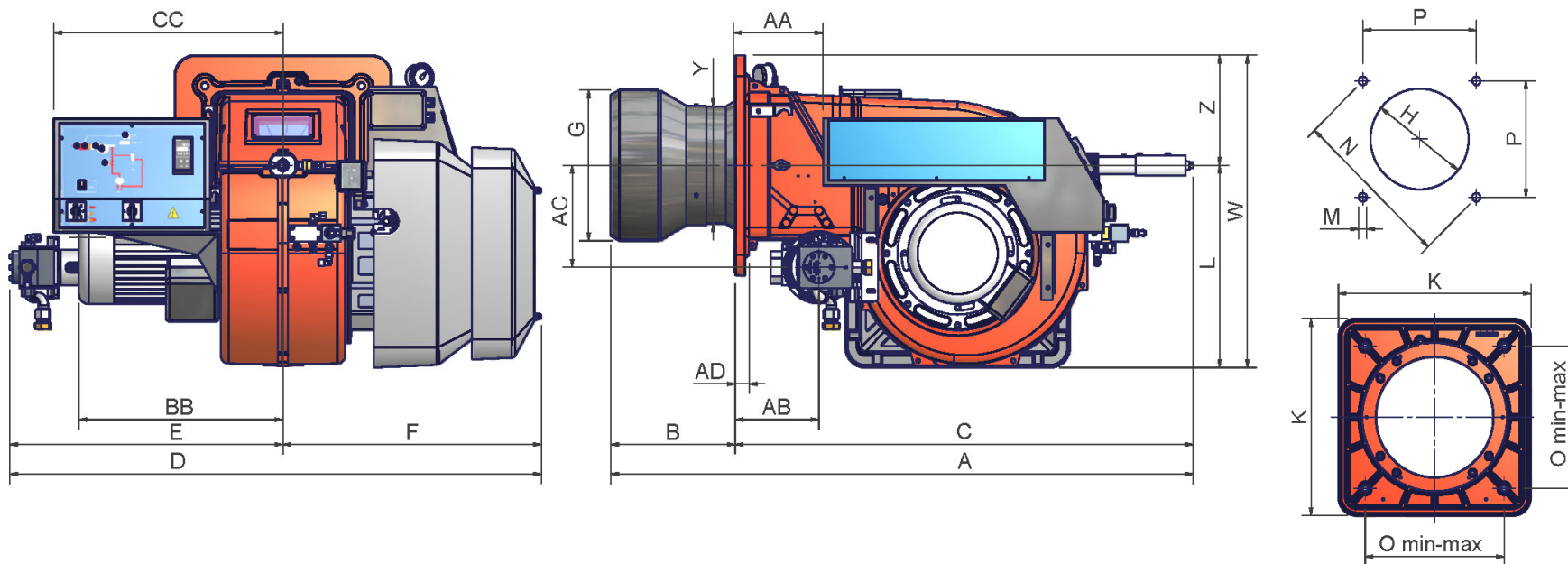

	A (AS)	A (AL)	AA	AB	AC	AD	B (BS)	B (BL)	BB	C	CC	D	E	F	G	H	K	L	M	N	O	P	UU	W	Y	Z
RG510	1451	1671	219	217	246	35	310	530	468	1141	571	1313	671	642	329	369	540	496	M14	552	390	390	x	766	328	270
RG515	1451	1671	219	217	246	35	310	530	508	1141	571	1323	681	642	350	390	540	496	M14	552	390	390	x	766	328	270
RG520	1451	1671	219	207	250	35	310	530	508	1141	571	1323	681	642	370	410	540	496	M14	552	390	390	114	880	328	270
RG525	1511	1691	219	197	275	35	350	530	650	1161	571	1341	698	642	434	484	540	496	M14	552	390	390	172	938	434	270

*AS/BS: Le quota se réfère à un brûleur avec un gicleur standard

*AL/BL: dimension se référant au brûleur avec gicleur long

MONTAGE ET RACCORDEMENTS

Transport et stockage

Les colis contenant les brûleurs doivent être verrouillés à l'intérieur du moyen de transport de manière à garantir l'absence de mouvements dangereux et à éviter tout dommage éventuel.

En cas de stockage, les brûleurs doivent être entreposés à l'intérieur de leur emballage, dans des locaux protégés des intempéries. Évitez les endroits humides ou corrosifs et respectez les températures indiquées dans le tableau des données du brûleur au début de ce manuel.

Emballage

Les brûleurs sont livrés dans des cages avec les encombrements suivants:

9x: 1720 x 1270 x 1020 (L x P x H)

5xx: 1800 x 1500 x 1300 (L x P x H)

Ces emballages craignent l'humidité. Ne pas en superposer plus que le nombre maximum indiqué à l'extérieur de l'emballage

Chaque emballage comprend à l'intérieur:

- 1 brûleur;
- 2 tuyaux flexibles;
- 1 filtre;
- 1 joint à interposer entre la chaudière et le brûleur;
- 1 enveloppe avec ces instructions.

Pour l'élimination de l'emballage du brûleur et pour l'enlèvement du brûleur ancien suivre les modalités prévues par la loi en vigueur sur l'élimination des matériaux.

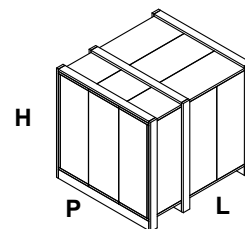

Montage du brûleur à la chaudière

Cette opération terminée, sceller l'espace entre la buse et le joint réfractaire avec un matériau isolant (cordon en fibre céramique).

Pour installer le brûleur sur la chaudière, procéder comme suit:

forer la plaque de fermeture de la chambre de combustion comme décrit au paragraphe "Dimensions d'encombrement";
 approcher le brûleur à la plaque de la chaudière: lever et manutentionner le brûleur en utilisant un chariot élévateur à fourches (voir paragraphe "Levage et manutention");

placer les 4 goujons selon le gabarit de perçage décrit au paragraphe "Dimensions d'encombrement" en regard du trou sur la porte de la chaudière;

visser les goujons (5) sur la plaque;

placer le joint sur la bride du brûleur;

monter le brûleur sur la chaudière;

le fixer aux goujons de la chaudière avec les écrous selon le schéma indiqué en figure.

lorsque le montage du brûleur sur la chaudière est terminé, sceller l'espace entre l'embout et le pisé avec du matériau isolant approprié (cordon en fibre résistant à la température ou ciment réfractaire).

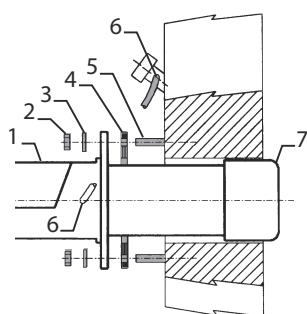
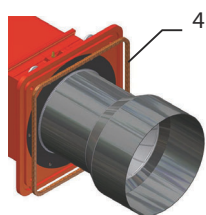

Légende

- 1 Brûleur
- 2 Ecrou de fixation
- 3 Rondelle
- 4 Joint
- 5 Goujon
- 6 Tube nettoyage hublot
- 7 Buse

Accouplement du brûleur à la chaudière

Les brûleurs décrits dans ces instructions ont été essayés dans des chambres de combustion correspondant à la norme EN676, dont les dimensions sont reportées dans le diagramme. En cas d'accouplement du brûleur avec des chaudières dont la chambre de combustion résulte avoir un diamètre mineur ou une longueur inférieure de celle mentionnées dans le diagramme, prière de contacter le constructeur afin de pouvoir vérifier que le brûleur soit convenable à l'installation pour laquelle il est prévu. Afin de correctement coupler le brûleur et la chaudière, vérifier que la puissance demandée et la pression dans la chambre de combustion soient comprises dans la plage de travail. En cas contraire, le choix du brûleur devra être réexaminé avec le constructeur. Le choix de la longueur de la buse doit suivre les consignes du constructeur de la chaudière. Si ces informations manquaient, les suivantes directions seront suivies:

- Chaudières en fonte, chaudière à trois parcours de fumées (avec le premier parcours de fumées dans la partie arrière) la buse doit entrer dans la chambre de combustion sans dépasser les **Dist** = 100 mm.
- Chaudières pressurisées avec inversion de flamme: dans ce cas la buse devra pénétrer en chambre de combustion pour **Dm** 50 - 100 mm par rapport à la plaque du faisceau tubulaire.

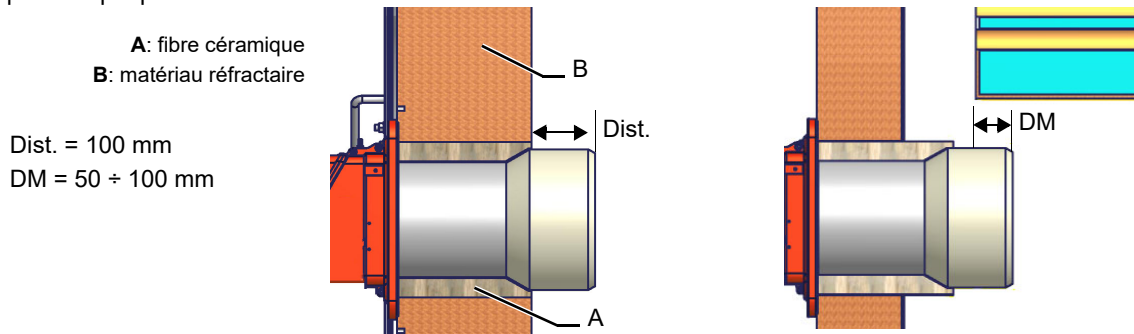

ATTENTION! Remplir soigneusement l'espace libre entre le gueulard et le tampon réfractaire de la chaudière au moyen d'un câble en fibre céramique ou d'un autre moyen approprié.

La longueur des buses ne répond pas toujours à ce critère et donc il pourrait se présenter la nécessité d'employer une entretoise de la mesure convenable apte à faire reculer le brûleur de façon à satisfaire les mesures sus mentionnées.

Levage et manutention du brûleur



ATTENTION : Les opérations de levage et de manutention doivent être effectuées par du personnel spécialisé et ayant suffisamment d'expérience dans le déplacement de charges. Si ces opérations ne sont pas faites correctement, l'appareil risque de basculer et de tomber.

Pour la manutention (déplacement), utiliser des engins de levage ayant une charge adéquate au poids à soutenir (consulter le paragraphe « Caractéristiques techniques »).

Ne lever et ne déplacer l'appareil déballé qu'avec un chariot élévateur à fourches.

Le brûleur est monté sur un support prévu pour le déplacement avec un chariot élévateur à fourches : les fourches doivent être introduites dans les guides A et B. N'enlever le support qu'après avoir fixé le brûleur à la chaudière.

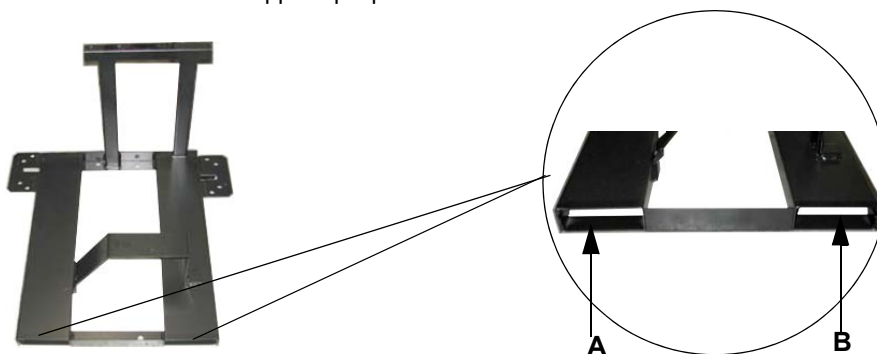

CONNEXION DE LA RAMPE D'HUILE

Schemas indicatifs d'installation avec alimentation au fioul

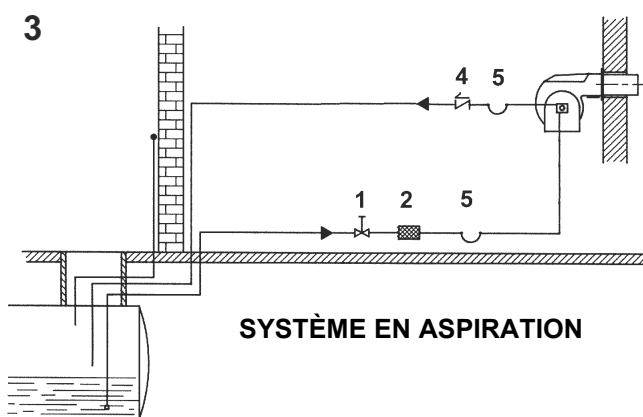
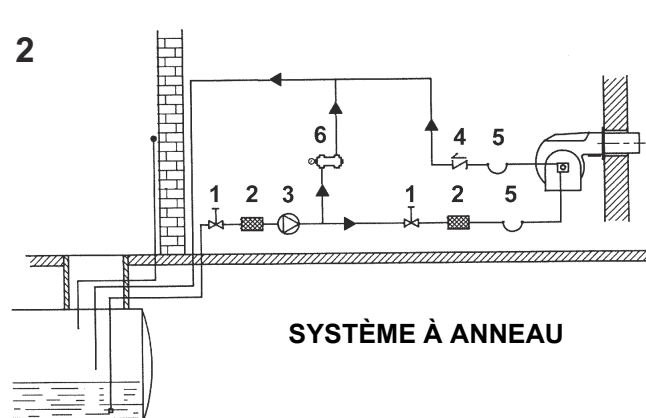
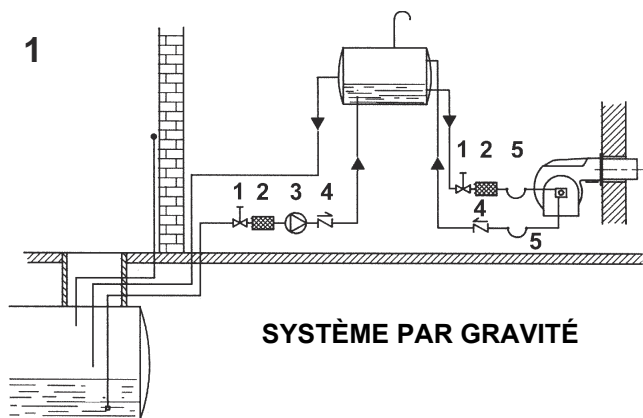

Légende

- 1 Vanne manuelle d'arrêt
- 2 Filtre fioul
- 3 Pompe d'alimentation fioul
- 4 Vanne anti retour
- 5 Flexibles fioul
- 6 Vanne d'effleurement

REMARQUE: dans les installations de levage à gravité et à anneau, insérer un dispositif d'interception automatique.

Schema d'installation des conduits d'alimentation en fioul

ATTENTION: LIRE SCRUPULEUSEMENT LES INSTRUCTIONS INDIQUEES AU DEBUT DU MANUEL.

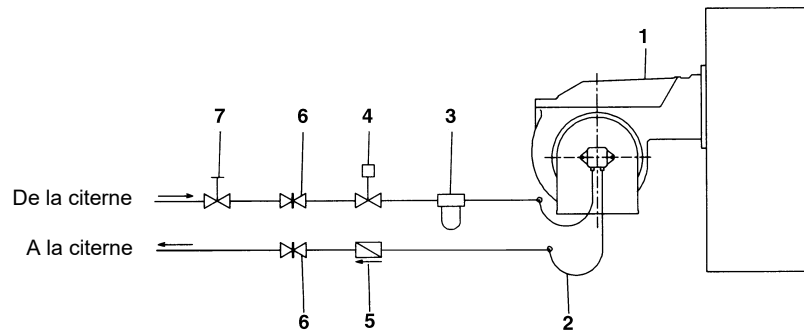

Installation bitube

Рис. 5

La fourniture prévoit le filtre et les tuyaux, toute la partie en amont du filtre et après le flexible de retour doit être prévue par l'utilisateur. Pour le raccordement des tuyaux, consulter le paragraphe correspondant.

Légende

- 1 Brûleur
- 2 Tuyaux flexibles (fournis)
- 3 Filtre fioul (fourni)
- 4 Vanne d'arrêt (*)
- 5 Clapet anti-retour (*)
- 6 Vanne
- 7 Vanne à fermeture rapide (à l'extérieur des pièces où se trouvent le réservoir et chaudière)

(*) Obligatoire uniquement pour les installations à alimentation par gravité, à siphon ou à circulation forcée.

En fonction de la pompe installée, il est possible de concevoir l'installation pour une conduite d'alimentation en tube simple ou double.

Système à canal unique: une seule conduite entraîne le fuel du réservoir vers l'entrée de la pompe.

Ensuite, à partir de la pompe, le fuel sous pression est entraînée vers le gicleur : une partie sort de la gicleur tandis que la autre partie retourne à la pompe. Dans ce système, la fiche de dérivation, si elle est fournie, Doit être retirée et le port de retour optionnel, sur le corps de la pompe, doit être scellé par une fiche en acier et une rondelle.

Système à deux tuyaux: comme pour le système à canal unique, un tuyau reliant le réservoir à l'entrée de la pompe est utilisé en plus d'un autre tuyau reliant l'orifice de retour de la pompe au réservoir. L'excès de fuel remonte au réservoir: cette installation peut être considérée comme auto-saignante. Le cas échéant, la fiche de dérivation intérieure doit être installée pour éviter que l'air et le carburant ne traversent la pompe. Les brûleurs quittent l'usine préparés pour être alimentés par un système à deux tuyaux.

Pour l'alimentation avec un système monotube (recommandé dans le cas d'une alimentation par gravité), la conversion peut être effectuée comme décrit ci-dessus. Pour passer d'un système monotube à un système bitube, la vis de réglage du by-pass doit être insérée en G (pompe avec rotation dans le sens inverse des aiguilles d'une montre - en regardant l'arbre).

Attention: En changeant le sens de rotation, toutes les connexions sur le dessus et sur le côté sont inversées.

Installation monotube

Les brûleurs que nous construisons sont prévus pour l'alimentation à 2 tubes.

Il est toutefois possible de les adapter aux installations monotube (que l'on conseille en cas d'alimentation par gravité).

Consulter l'appendice qui illustre en détail les opérations à exécuter.

Pompe Suntec TA

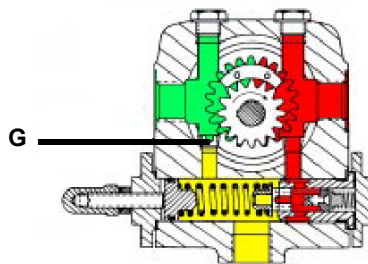

- **Suntec T**

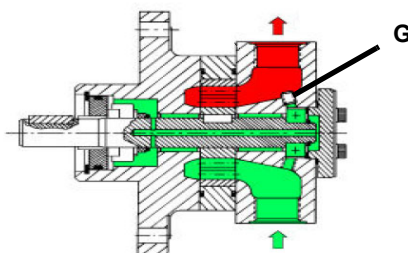

Instructions pour l'emploi des pompes pour le combustible

- N'utilisez pas de fuel avec des additifs pour éviter la formation éventuelle dans le temps de composés qui peuvent se déposer entre les dents d'engrenage, les obstruant ainsi.
- Après avoir rempli le réservoir, attendre avant de démarrer le brûleur. Cela donnera à toutes les impuretés en suspension le temps de déposer sur le fond de la évitant ainsi la possibilité qu'ils puissent être aspirés dans la pompe.
- Lors de la mise en service initiale, une opération "sèche" est prévue pendant une durée considérable (par exemple, lorsqu'il ya une longue aspiration ligne à saigner). Pour éviter les dommages, injectez de fuel de graissage dans l'entrée de vide.
- Lors de l'installation de la pompe, il faut prendre soin de ne pas forcer l'arbre de la pompe le long de son axe ou latéralement pour éviter une usure excessive de la pompe. Joint, le bruit et la surcharge des engrenages.
- Les tuyaux ne doivent pas contenir de poches d'air. Il convient donc d'éviter le joint d'accouplement rapide et les joints filetés ou mécaniques d'étanchéité préféré. Les fils de jonction, les joints de coude et les accouplements doivent être scellés avec un composant sg amovible. Le nombre de jonctions devraient être réduites au minimum car elles constituent une source possible de fuite.
- N'utilisez pas de ruban en PTFE sur les tuyaux d'aspiration et de retour pour éviter la pénétration de particules dans la circulation. Ils pourraient déposer sur le filtre de la pompe ou la buse, ce qui réduit l'efficacité. Utilisez toujours des joints toriques ou joints mécaniques (joints en cuivre ou en aluminium) si possible.
- Un filtre externe doit toujours être installé dans la conduite d'aspiration en amont de l'unité de combustible .



AVERTISSEMENT : avant de mettre en marche le brûleur, il est obligatoire de remplir les tuyaux d'adduction avec du gasoil et de purger les éventuelles bulles d'air résiduelles. Avant de démarrer le brûleur, vérifier le sens de rotation du moteur de la pompe en appuyant brièvement sur l'interrupteur de démarrage ; s'assurer qu'il n'y a pas de bruits anormaux pendant le fonctionnement et seulement ensuite allumer le brûleur. Le non-respect de cette consigne annule la garantie du brûleur.

RG525: .

Suntec TA..	
Viscosité	3 ÷ 75 cSt
Température de l'huile	0 ÷ 150°C
Pression entrée min.	- 0.45 bar pour éviter la formation de gaz
Pression entrée max.Pression d'aspiration	5 bar
Pression de retour max.	5 bar
Vitesse de rotation	3600 rpm max.

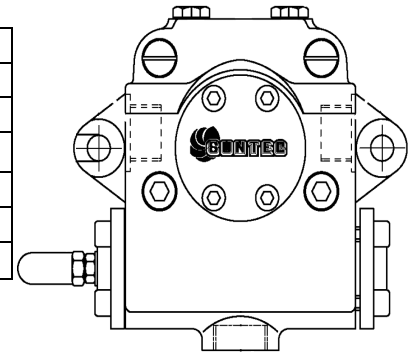

- 1 Entrée G1/2
- 2 Au gliceur G1/2
- 3 Retour G1/2
- 4 Raccord manomètre G1/4
- 5 Raccord vacuomètre G1/4
- 6 Régulateur de pression

Suntec T..	
Viscosité	3 - 75 cSt
Température de fuel	0 - 150 °C
Pression d'aspiration minimale	- 0.45 bar pour éviter la formation du gaz
Pression d'aspiration maximale	5 bar
Vitesse	3600 rpm max.

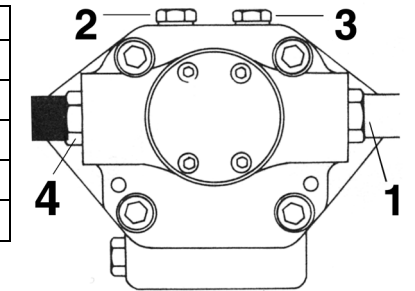

Clé

- 1) Entrée G3/4
- 2) Port de jauge de pression G1/4
- 3) Port de jauge à vide pour mesurer le vide d'entrée G1/4
- 4) Vers la vanne de réglage de la pression G3/4

Remarque: pompe avec rotation "C "

Régulateur de pression Suntec TV

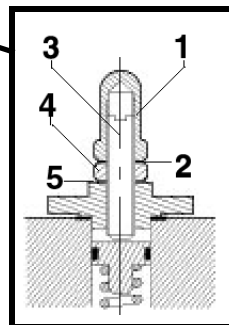
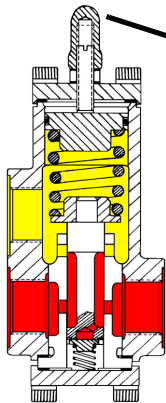

Réglage de la pression

Déposer l'écrou-écrou 1 et le joint d'étanchéité 2, dévisser l'écrou de blocage 4. Pour augmenter la pression, Tourner la vis de réglage 3 dans le sens des aiguilles d'une montre. Pour diminuer la pression, tourner la vis dans le sens inverse des aiguilles d'une montre. Serrer l'écrou de blocage 4, Joint 2 et l'écrou borgne 1.

Clé

- 1 Ecrou borgne
- 2 Joint
- 3 Vis de réglage
- 4 Écrou de blocage
- 5 Joint

Raccordement des flexibles de fuel à la pompe

- Pour raccorder les flexibles de fuel à la pompe, procédez comme suit, en fonction de la pompe fournie:
retirer les écrous de fermeture A et R sur les raccords d'entrée et de retour de la pompe;
- visser l'écrou tournant des deux tuyaux flexibles sur la pompe en évitant d'échanger les lignes: voir les flèches marquées De la pompe.

Pour de plus amples informations, consulter la documentation technique de la pompe.

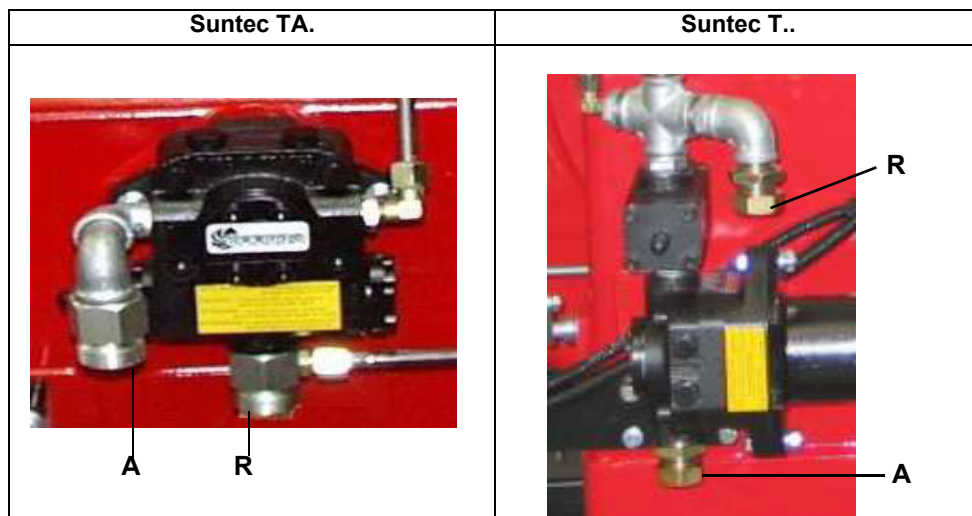

Filtres à fuel diesel



	Tapez	Notes	Attaques	Pression de travail Max	Temp. Durée de fonctionnement max.	Degré de filtration	Degré de protection
5	20151PE (*)	-	3/8"	1 bar	-20, 60 °C	100 μ	-
6	20201PL (*)	-	3/8"	1 bar	-20, 60 °C	100 μ	-
7	GA70501	-	1"	4 bar	90 °C	100 μ	IP65

(*) Fourni par fuel diesel pilote si présent

Circonvenu huile

Le carburant, à la pression réglée par le régulateur de pression de refoulement, est poussé par la pompe 1 vers le gicleur 3. L'électrovanne 2 bloque l'arrivée du carburant dans la chambre de combustion.

La buse de reflux est alimentée à une pression constante, tandis que la pression sur la ligne de retour est réglée par le régulateur, qui à son tour est actionné par la servocommande par l'intermédiaire d'une came à profil variable. Le flux d'huile non brûlée retourne dans le réservoir par la conduite de retour. La quantité de combustible à brûler est réglée par l'intermédiaire de la servocommande du brûleur, comme décrit dans la section suivante "Réglage du débit d'air et de combustible".

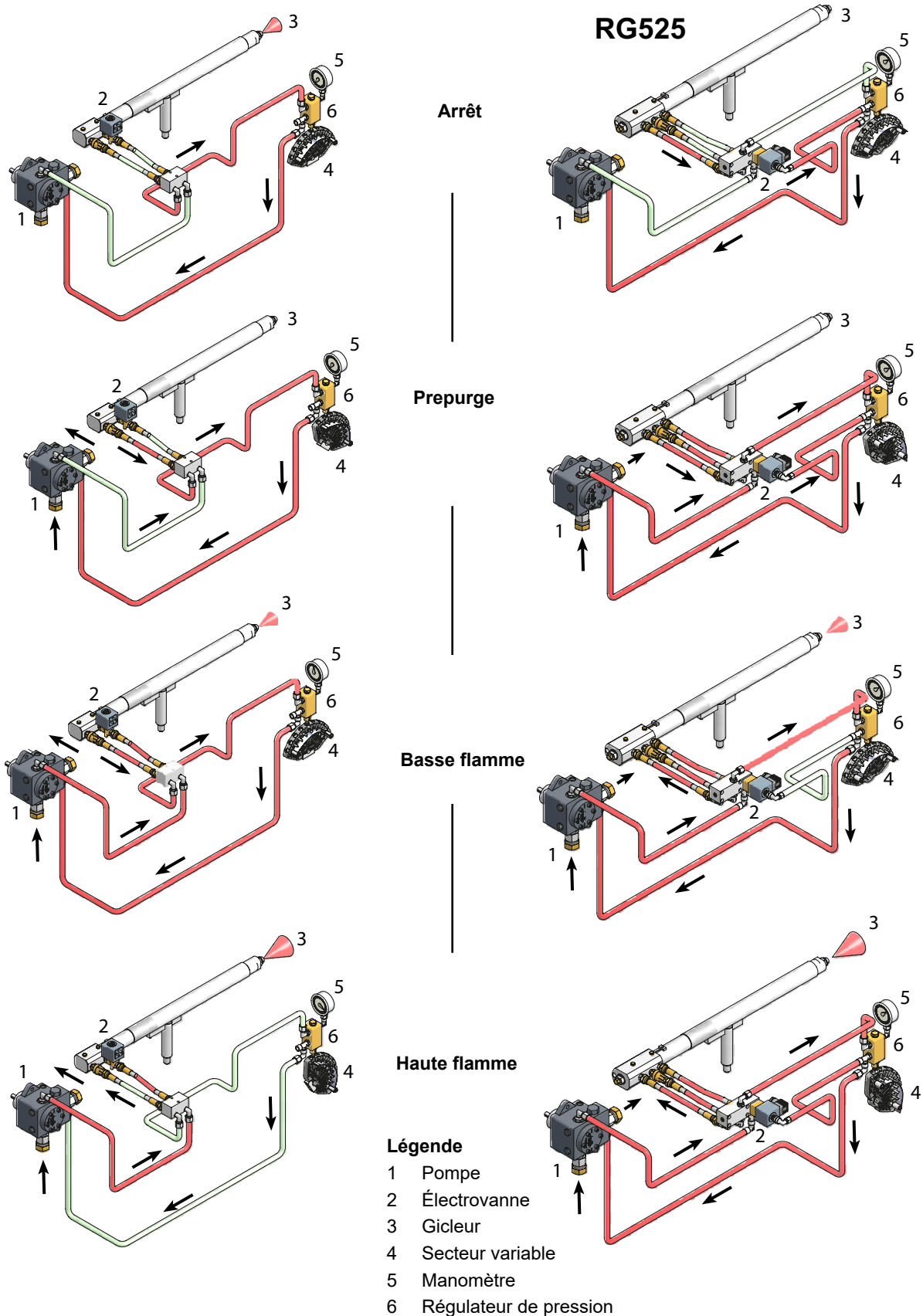

SCHEMA POUR LES RACCORDEMENTS ELECTRIQUES



RESPECTER LES REGLES FONDAMENTALES DE SECURITE, CONTROLER LA MISE A LA TERRE, NE PAS INVERSER LES CONNEXIONS DE PHASE ET DE NEUTRE, PREVOIR UN INTERRUPTEUR DIFFERENTIEL MAGNETO THERMIQUE DE PUISSANCE ADAPTEE POUR LE RACCORDEMENT AU RESEAU ELECTRIQUE.

ATTENTION: Le brûleur est livré avec un pont électrique entre les bornes 6 et 7. En cas de raccordement du thermostat 1ère/2ème allure enlever ce pont avant le raccordement du thermostat.

IMPORTANT: lors du raccordement des fils électriques d'alimentation au bornier MA du brûleur s'assurer que le fil terre soit plus long des conducteurs de phase et du neutre.

- 7 Enlever le couvercle du tableau électrique sur le côté du brûleur.
- 8 Exécuter les raccordements électriques sur le bornier d'alimentation selon les schémas;
- 9 Vérifier le sens de rotation du moteur du ventilateur (brûleurs en version triphase seulement) et remonter le couvercle du tableau électrique.
- 10 remettre en place le couvercle du panneau.



ATTENTION: Le brûleur est livré avec un pont électrique entre les bornes 6 et 7. En cas de raccordement du thermostat 1ère/2ème allure enlever ce pont avant le raccordement du thermostat.

Rotation moteur ventilateur

Après avoir effectué la connexion électrique du brûleur, ne pas oublier de vérifier le sens de rotation du moteur du ventilateur. Le moteur doit tourner dans le sens anti-horaire (si l'on regarde la turbine de refroidissement du moteur). pour rectifier le sens de rotation, inverser l'alimentation triphasée et vérifier de nouveau le sens de rotation.



ATTENTION : étalonner le relais thermique à la valeur nominale du courant du moteur.

NOTE: Les brûleurs sont livrés pour l'alimentation triphase 380/400/415/480 V; pour l'alimentation triphase 220/230/240 V, il est nécessaire de modifier les connexions électriques à l'intérieur de la boîte de bornes du moteur électrique et de remplacer le relais thermique.

Le débit d'huile peut être réglé en choisissant une gicleur adaptée à la chaudière / sortie d'utilisation et en réglant la pression de refoulement et de refoulement Selon les valeurs indiquées sur les graphiques suivants.

BERGONZO A3	20	11 - 13	5 ()
FLUIDICS WR2/UNIGAS M3	25		7 ()

Procédure de réglage en mode diesel

Le réglage du débit de fioul s'effectue en choisissant un gicleur (type reflux) de taille appropriée à la puissance/utilisation de la chaudière et en calibrant les pressions de départ et de retour selon les valeurs indiquées dans le tableau et le schéma de la Fig. 18 (pour les relevés de pression, voir les paragraphes suivants).

FLUIDIQUE DE LA TUYÈRE : SCHÉMA DE RÉFÉRENCE (INDICATIF)

DIMENSIONS	DÉBIT kg/h	
	Min	Max
40	13	40
50	16	50
60	20	60
70	23	70
80	26	80
90	30	90
100	33	100
115	38	115
130	43	130
145	48	145
160	53	160
180	59	180
200	66	200
225	74	225
250	82	250
275	91	275
300	99	300
330	109	330
360	119	360
400	132	400
450	148	450
500	165	500
550	181	550
600	198	600
650	214	650
700	231	700
750	250	750
800	267	800

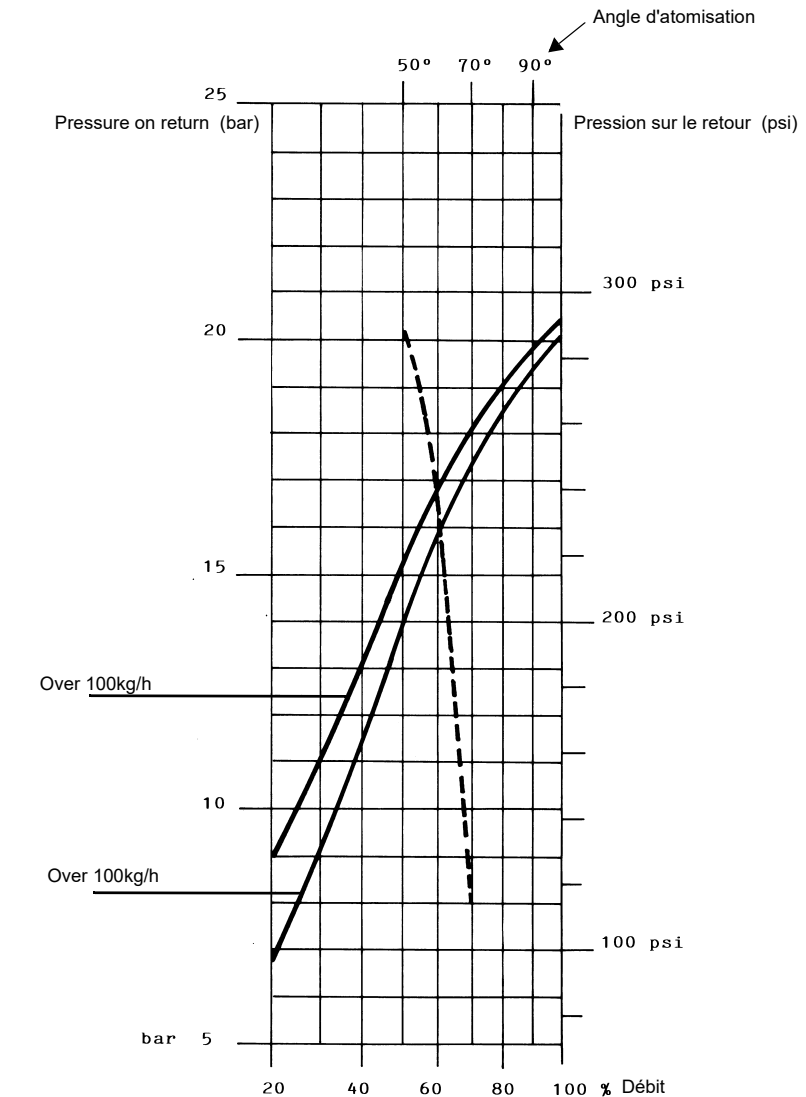

PRESSION D'ALIMENTATION DE LA BUSE = 25

----- Angle de pulvérisation en fonction de la pression de retour
 _____ % Débit



ATTENTION ! Le débit maximal indiqué est obtenu avec la ligne de retour complètement fermée.

FLUIDICS KW3...60°

PRESSION D'ALIMENTATION DE LA BUSE = 20 VISCOSITÉ À LA BUSE = 5

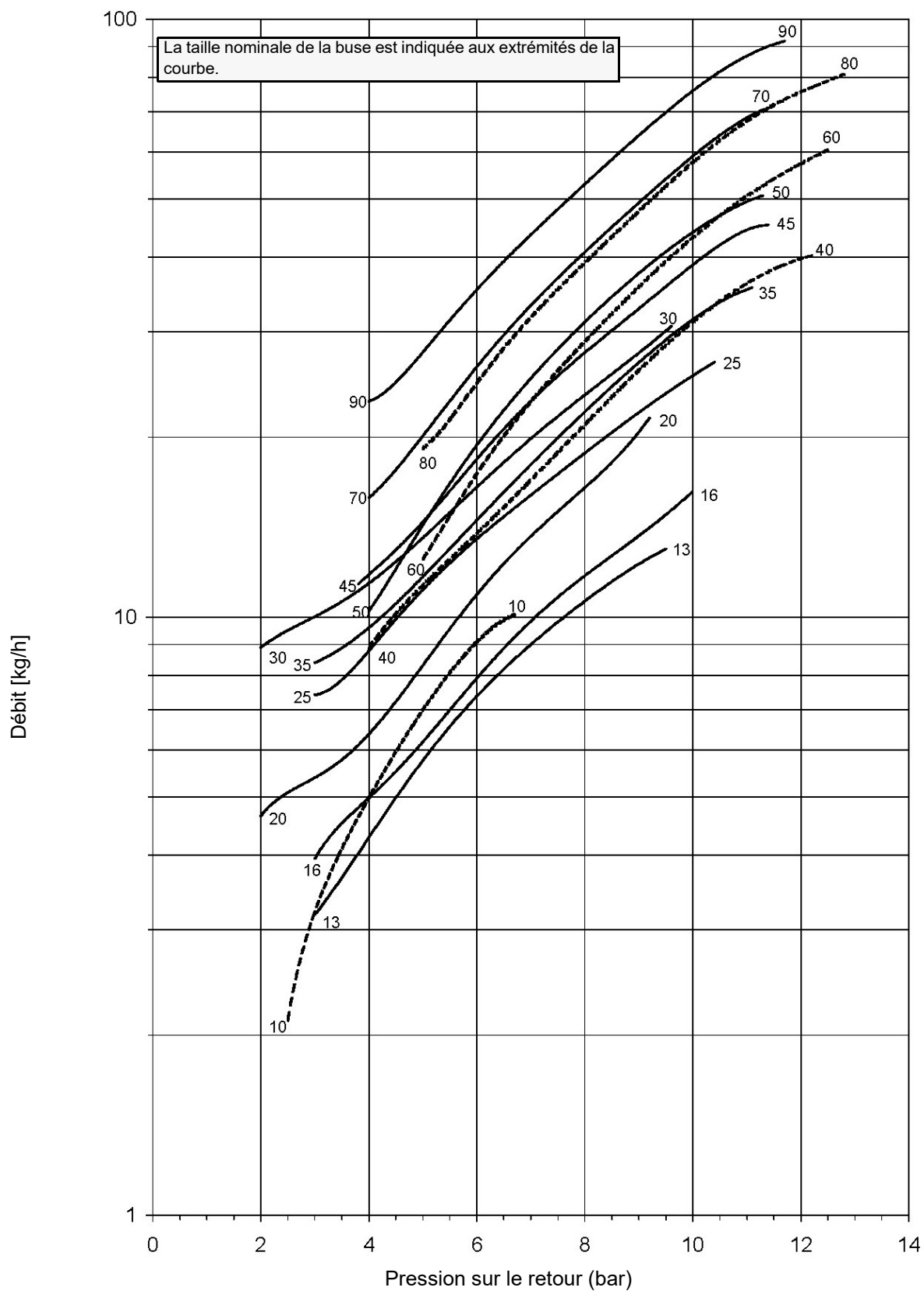

FLUIDICS KW3...60°

PRESSION D'ALIMENTATION DE LA BUSE = 20 VISCOSITÉ À LA BUSE = 5

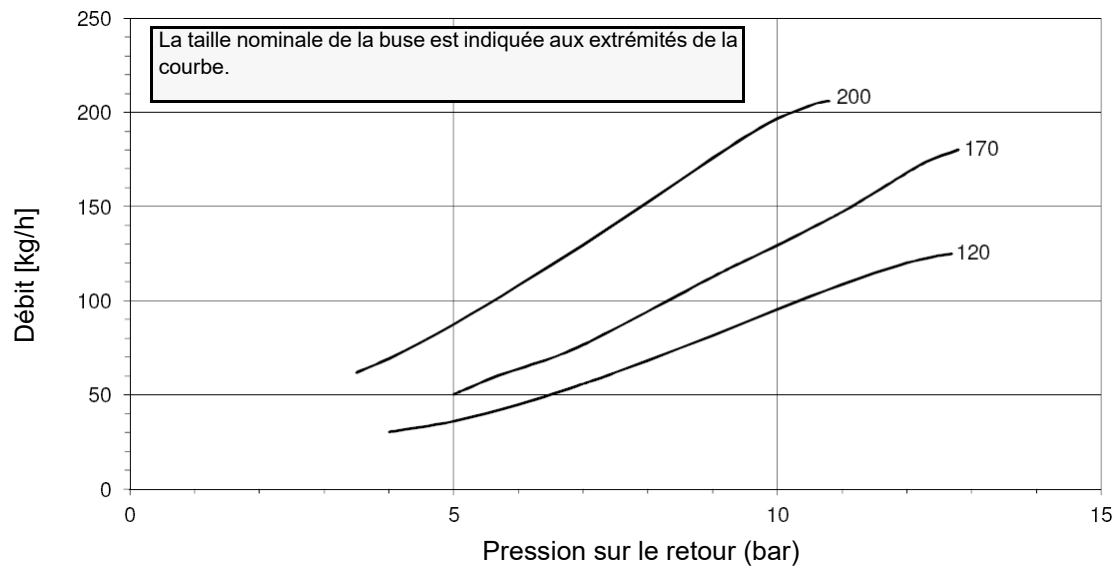
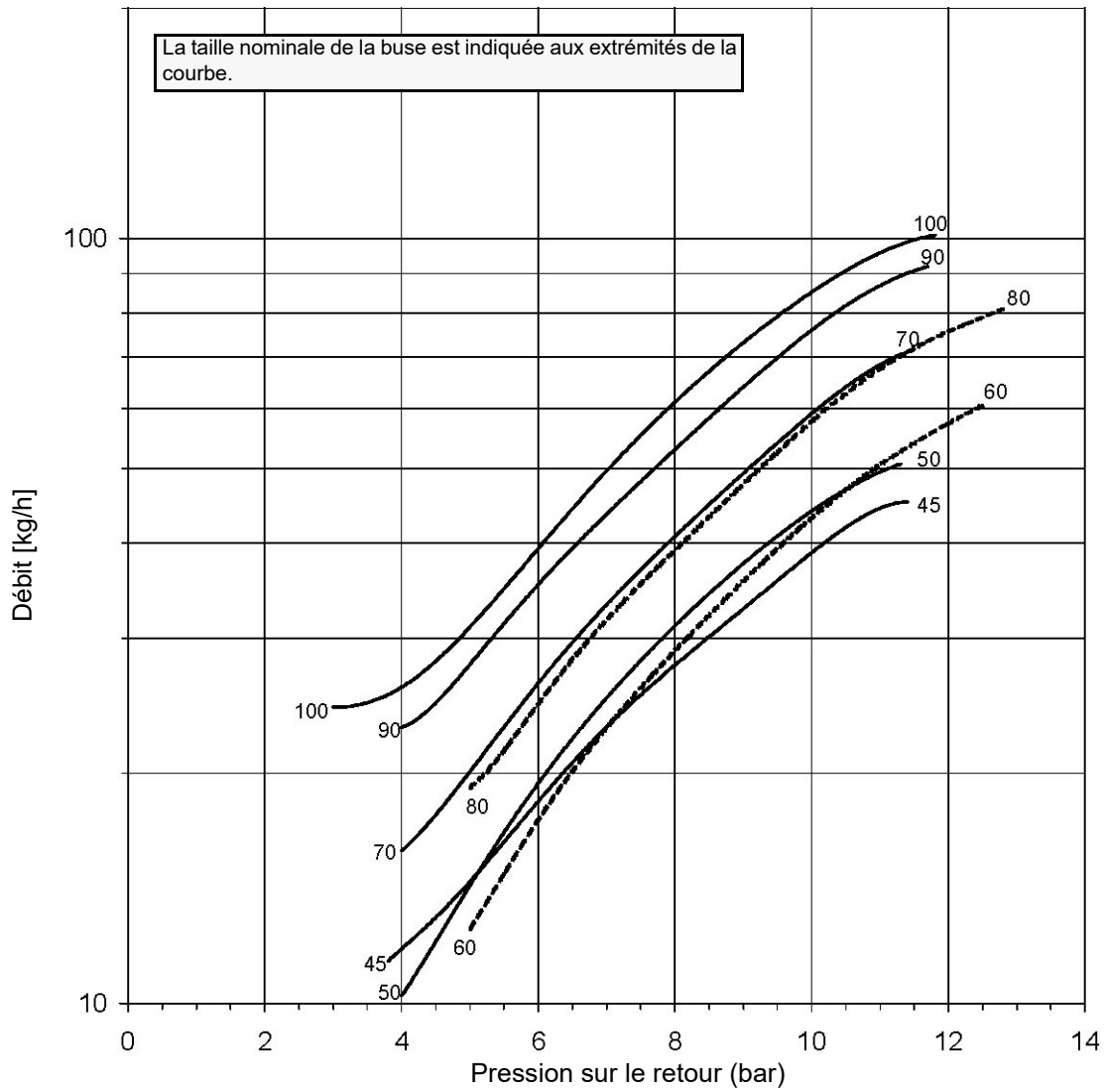

FLUIDICS KW3...60°

PRESSION D'ALIMENTATION DE LA BUSE = 20 VISCOSITÉ À LA BUSE = 5

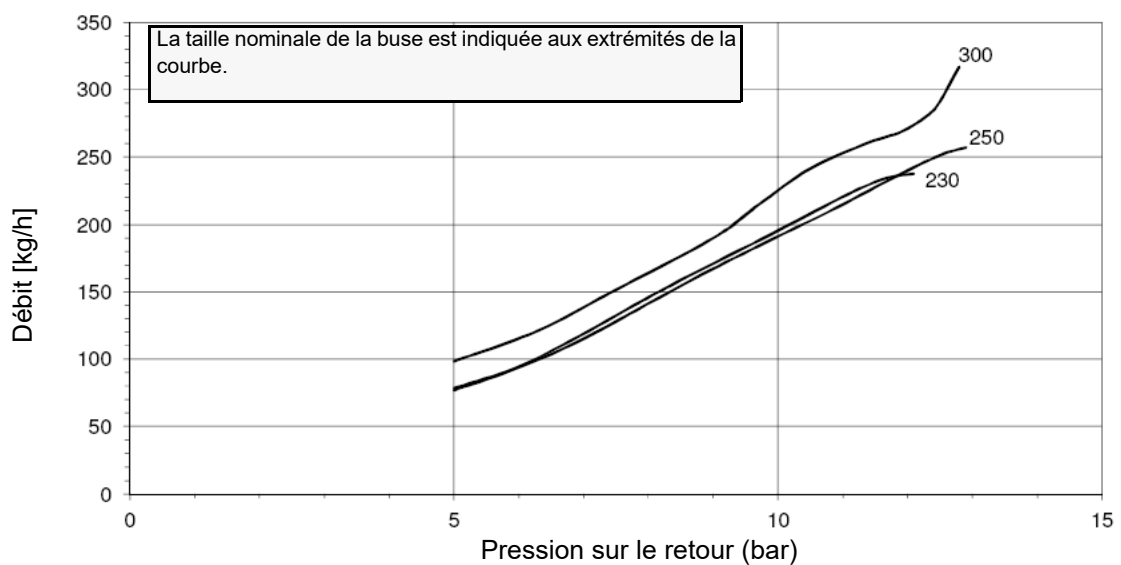
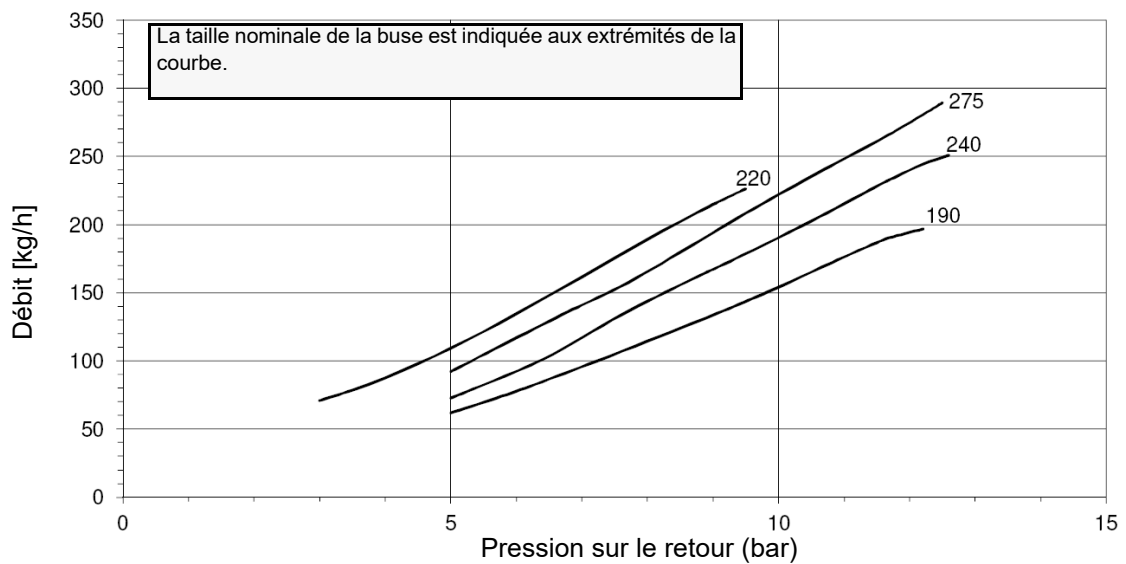
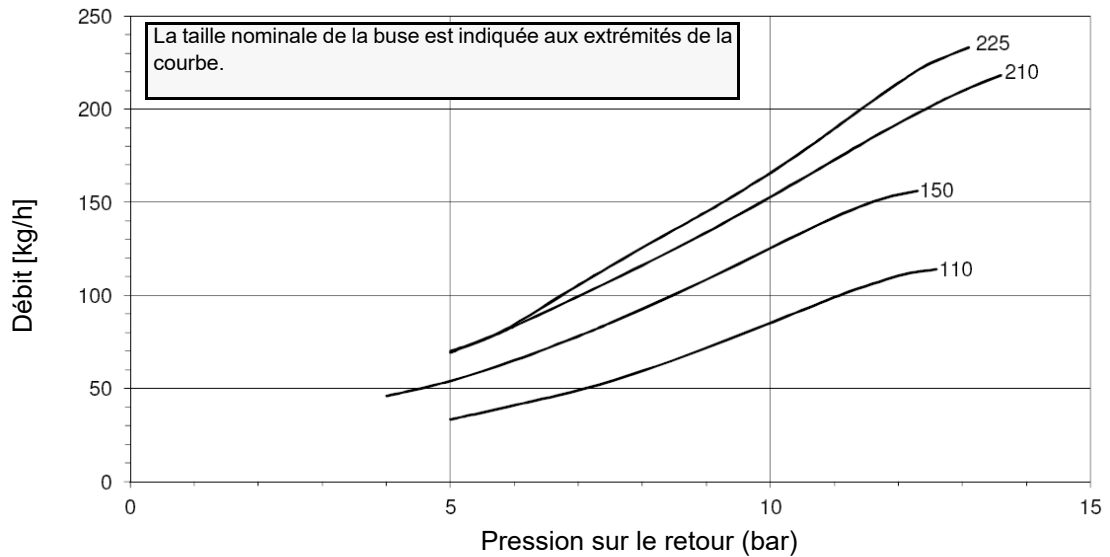

FLUIDICS KW3...45°

PRESSION DE LA BUSE = 20 VISCOSITÉ À LA BUSE = 5

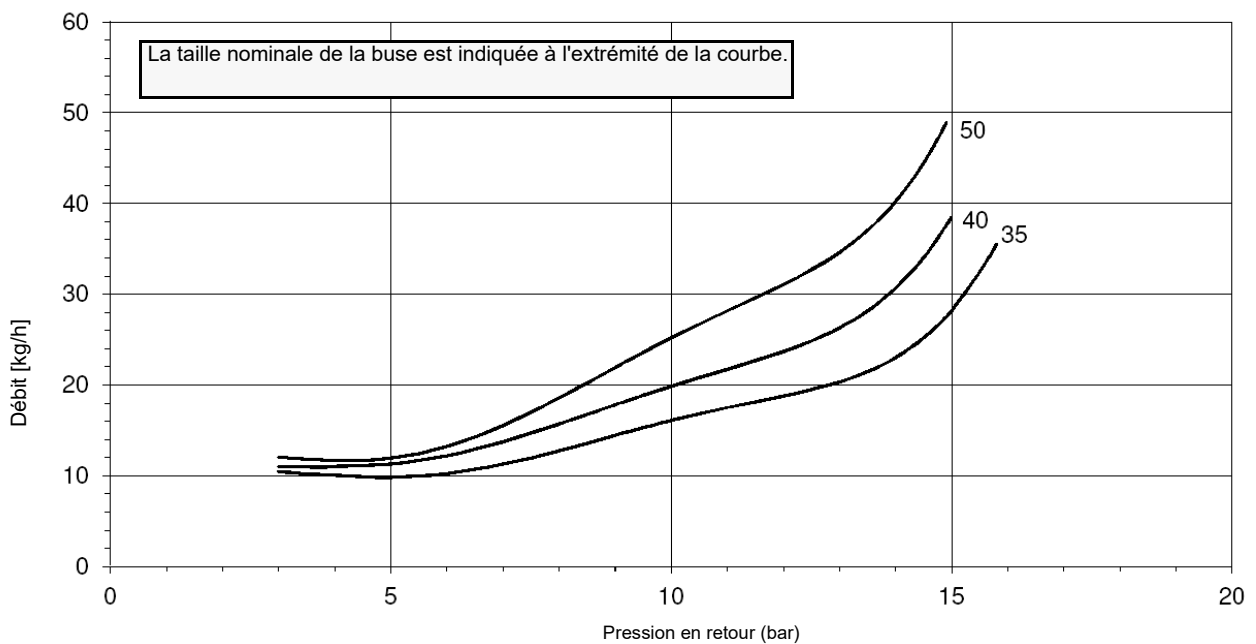
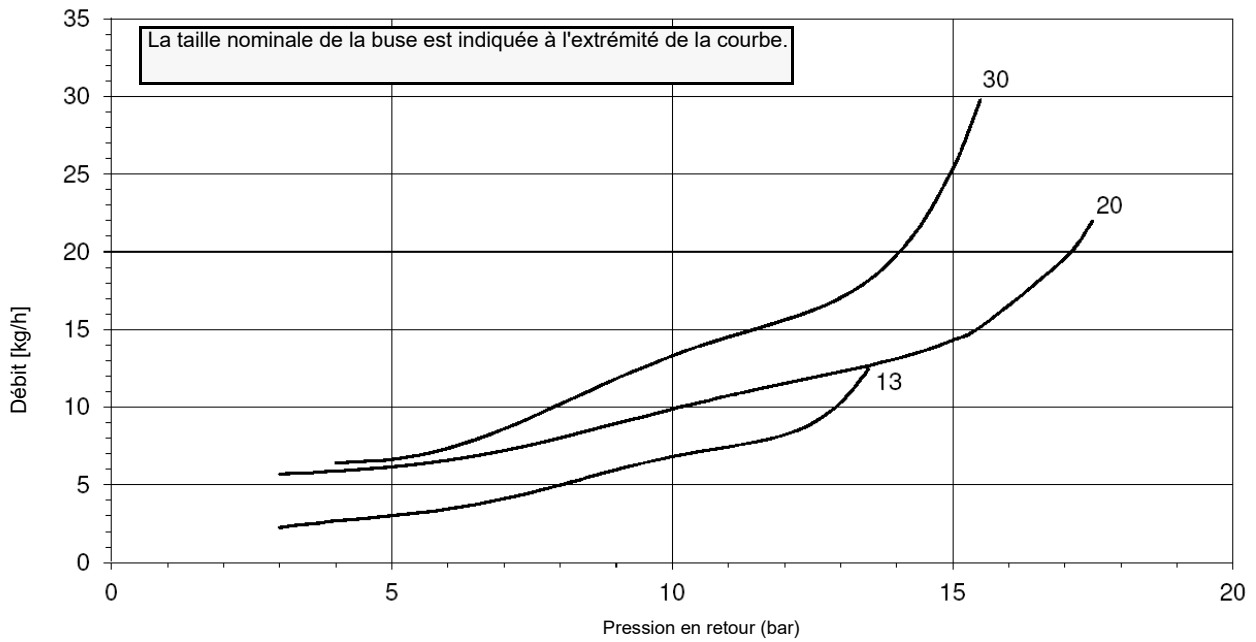
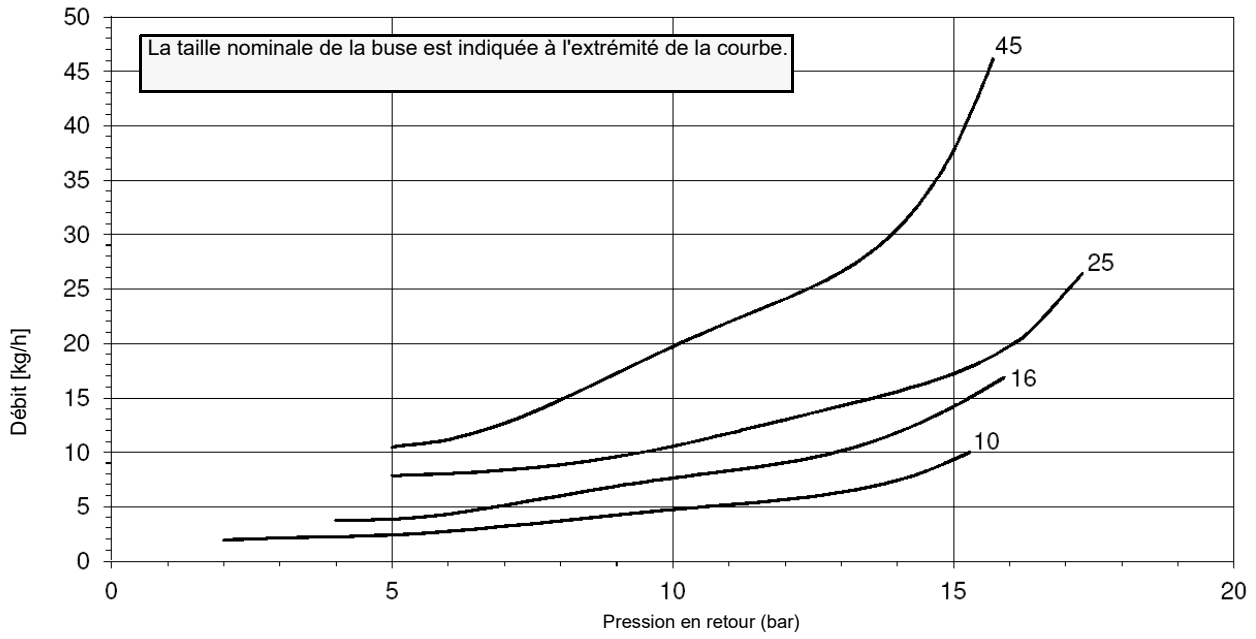

FLUIDICS KW3...45°

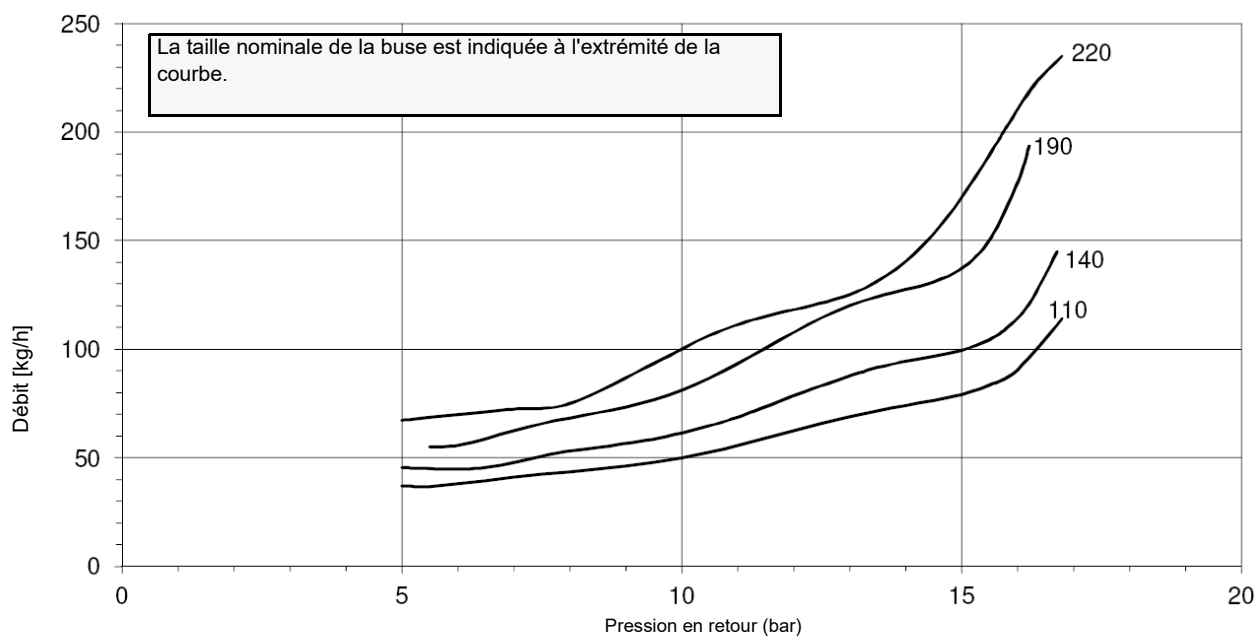
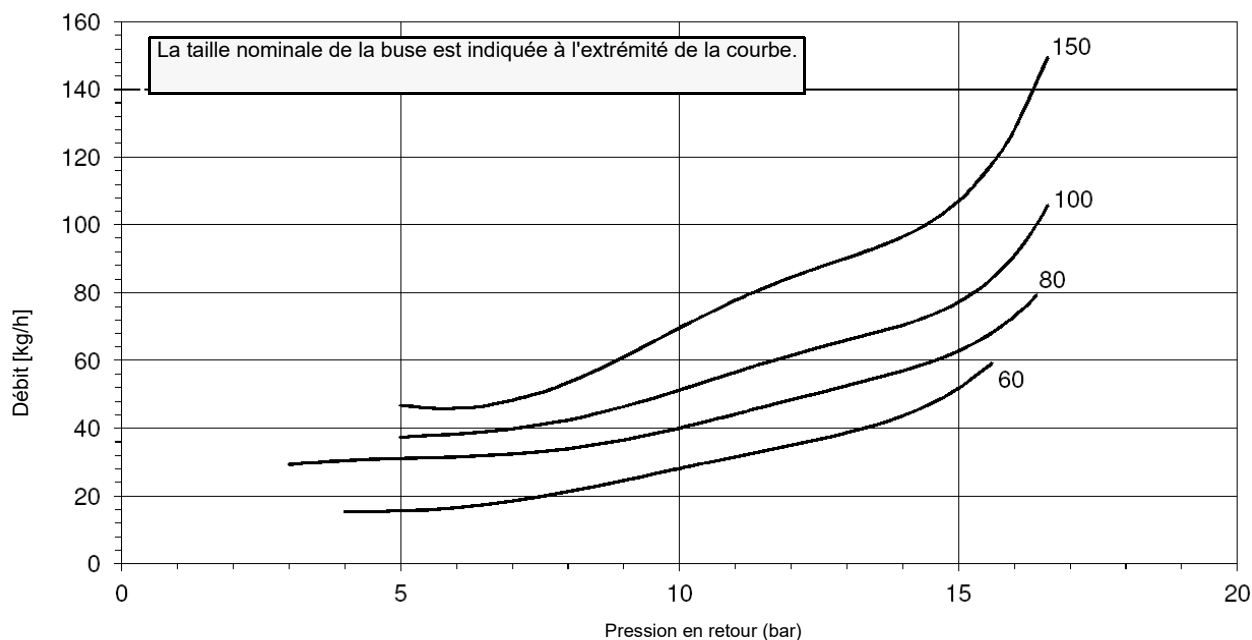
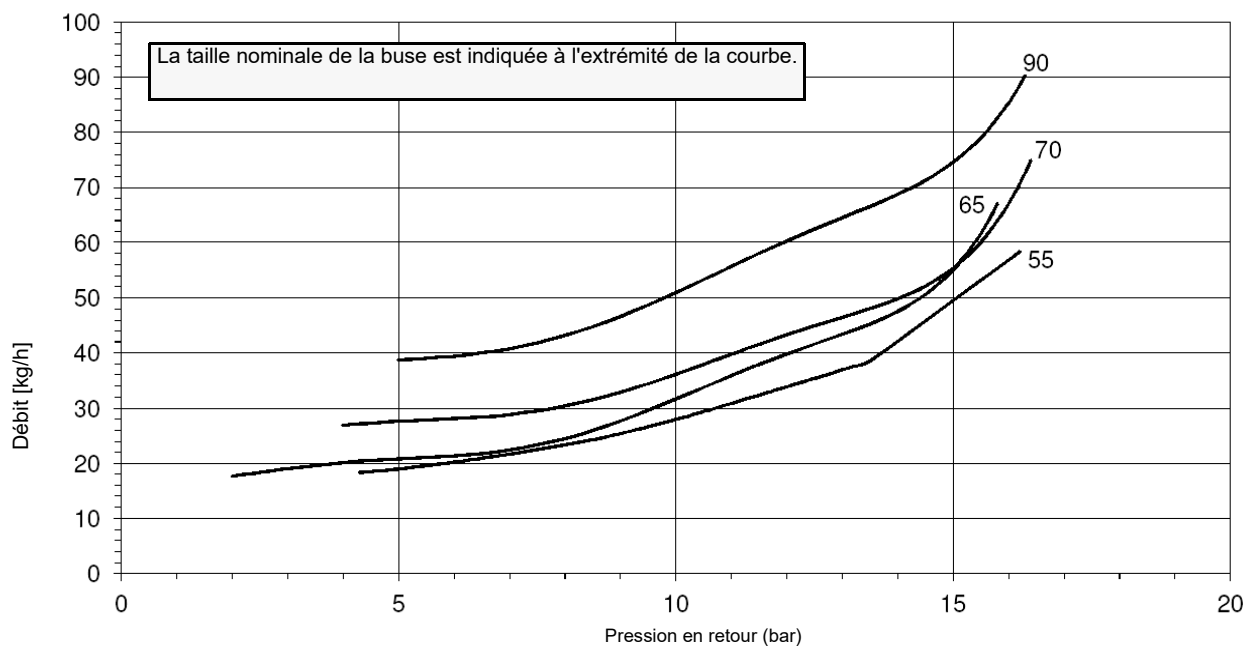

PRESSION DE LA BUSE = 20 VISCOSITÉ À LA BUSE = 5

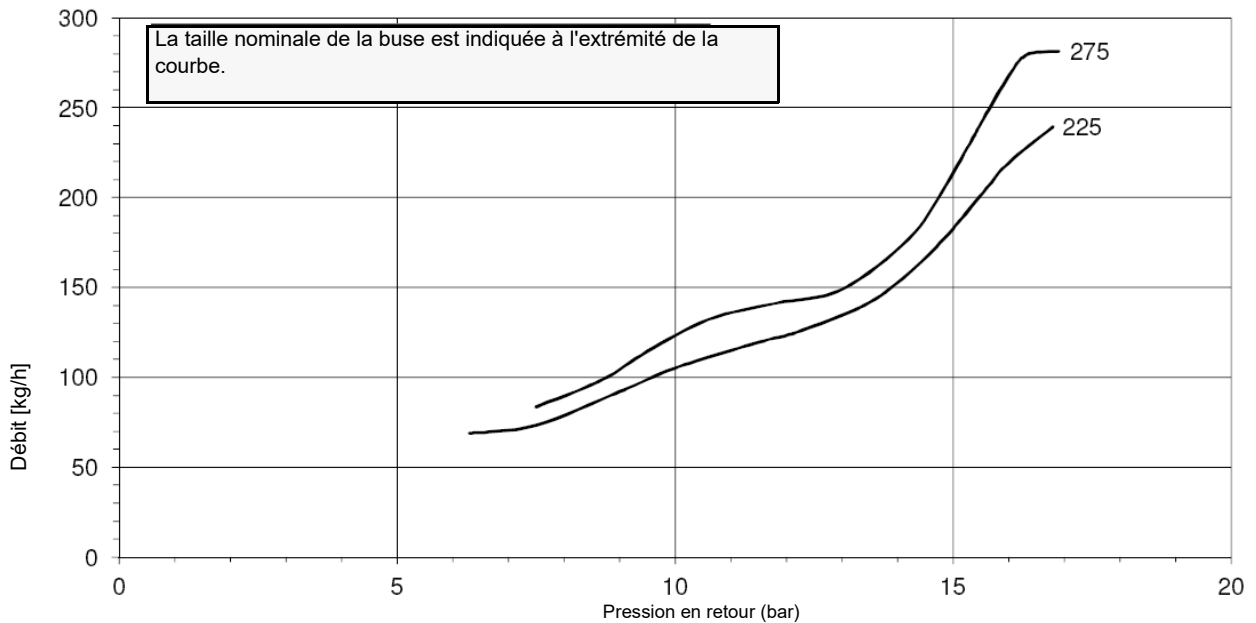
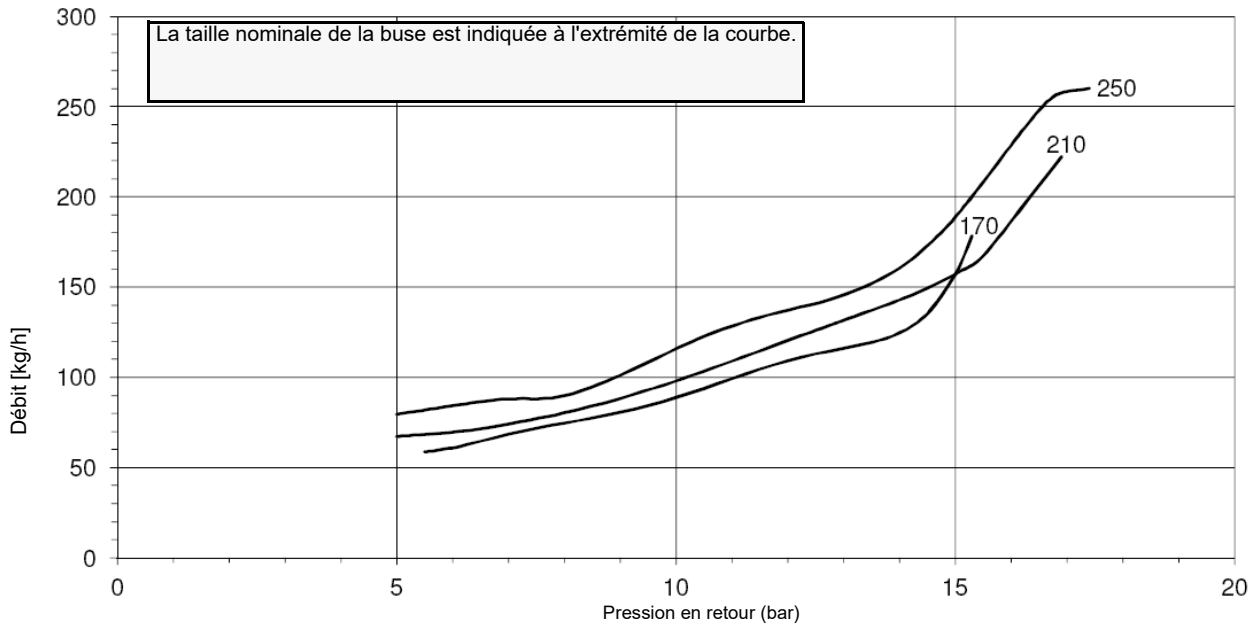
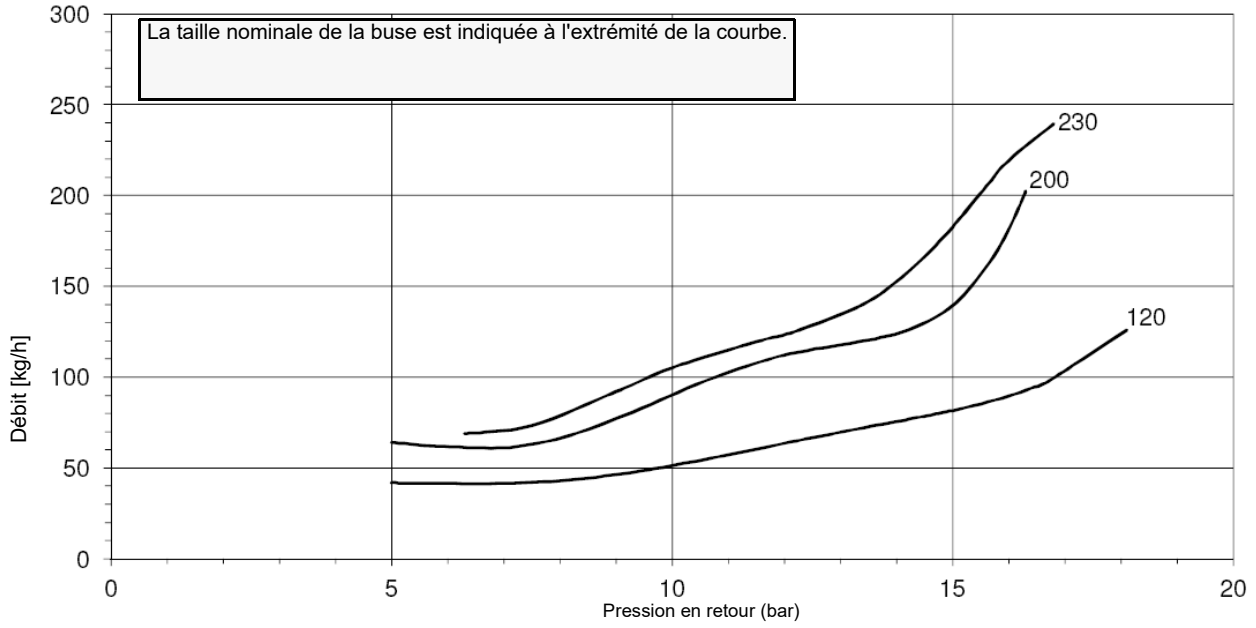

FLUIDICS KW3...45°

PRESSION DE LA BUSE = 20 VISCOSITÉ À LA BUSE = 5



	ATTENTION : Avant de démarrer le brûleur, assurez-vous que les vannes d'arrêt manuelles sont ouvertes. Assurez-vous également que l'interrupteur principal est fermé.
	Avant de mettre le brûleur en marche, il faut s'assurer que le tuyau de retour au réservoir n'est pas obstrué. Toute obstruction entraînerait la rupture du joint de la
	.ATTENTION : Pendant les opérations de calibrage, veiller à ne pas faire fonctionner le brûleur avec un débit d'air insuffisant (risque de formation de monoxyde de carbone) ; si cela se produit, réduire lentement le combustible jusqu'à ce que les valeurs de combustion normales soient atteinte
	IMPORTANT ! L'excès d'air de combustion doit être réglé selon les paramètres recommandés dans le tableau suivant :

Paramètres de combustion recommandés		
Combustible	CO ₂ Recommandé (%)	O ₂ Recommandé (%)
Gaz naturel	9 ÷ 10	4,8 ÷ 3
Diesel	11,5 ÷ 13	2,9 ÷ 4,9

Réglage – description générale

Les débits d'air et de combustible se règlent d'abord à la puissance maximale (« haute flamme ») en agissant respectivement sur le volet d'air et sur le secteur variable. Vérifier si les paramètres de combustion sont compris dans les limites conseillées.

- Vérifier que les paramètres de combustion se situent dans les limites recommandées.
- Vérifier le débit de la tuyère..
- Ensuite, il faut ajuster la combustion à tous les points intermédiaires entre le maximum et le minimum en définissant le profil du film du secteur variable. Le secteur variable fixe le rapport air/carburant à ces points en ajustant l'ouverture-fermeture du régulateur de carburant.
- Établir pour finir la puissance de la basse flamme en agissant sur le micro-interrupteur de basse flamme de la servocommande afin d'éviter que la puissance en basse flamme soit trop élevée ou que la température des fumées soit trop basse et provoque de la condensation dans la cheminée.

Procédure d'ajustement

Pour modifier le réglage du brûleur lors de la réception en usine, veuillez suivre les procédures ci-dessous, selon que le brûleur est équipé d'une servocommande Siemens SQM40..., Berger STM30... ou Siemens SQ

Contrôle du débit d'huile avec servocommande Berger STM30../Siemens SQM40...

- 1 Contrôler le sens de rotation du moteur du ventilateur (voir par. page 27). Le tableau étant ouvert, faire fonctionner la pompe à huile en agissant sur le contacteur CP correspondant (voir figure) : vérifier le sens de rotation du moteur de la pompe et le maintenir pendant quelques secondes jusqu'à ce que le circuit d'huile soit chargé

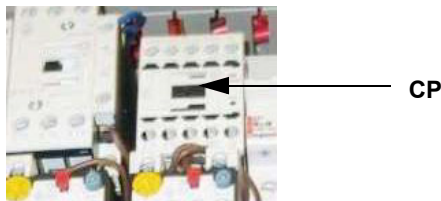

- 2 Purger l'air du raccord du manomètre de la pompe (M) (Fig. 6), en desserrant légèrement le capuchon, sans l'enlever, puis débloquent le contacteur.



Рис. 6

- 3 Avant d'allumer le brûleur, afin d'atteindre en toute sécurité la position haute flamme, placez le micro-interrupteur haute flamme de la servocommande en position basse flamme (de manière à ce que le brûleur fonctionne à la puissance minimale).
- 4 Allumer le brûleur en plaçant l'interrupteur principal A sur ON (voir figure suivante) : en cas de blocage (indiqué par la LED B sur le panneau de commande), appuyer sur le bouton RESET (C) sur le panneau du brûleur (voir figure suivante) - voir chapitre "FONCTIONNEMENT" à la page 45 ;

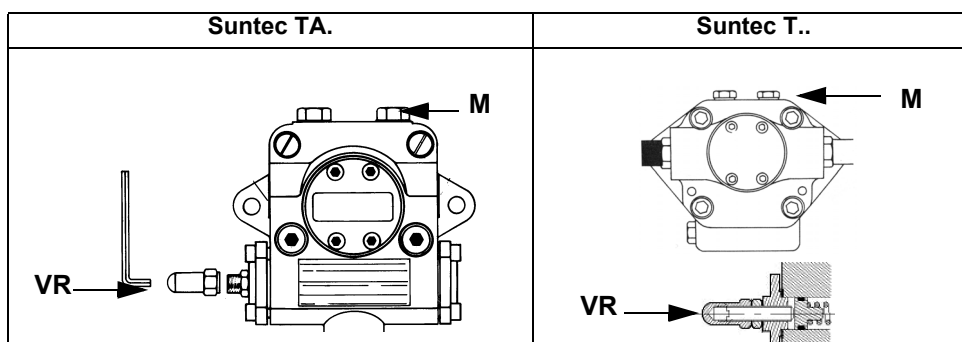
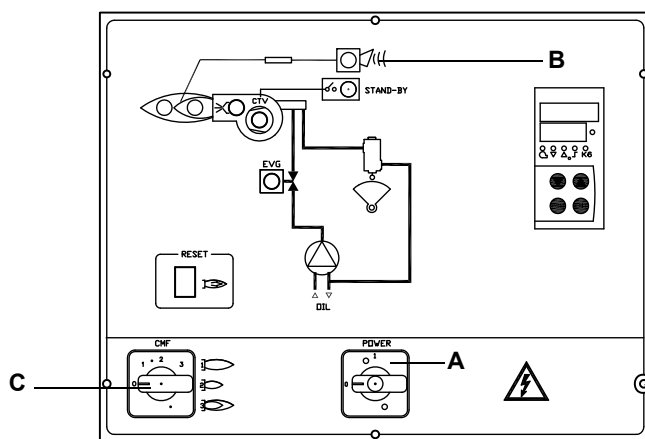

- 5 s'assurer que la came de consentement au démarrage de la servocommande (si elle est utilisée) est positionnée 5° plus haut que la came d'allumage ;
- 6 ;démarrer le brûleur, via le thermostat réglé ; attendre la fin de la phase de préchauffage et l'allumage du brûleur ;
- 7 régler le brûleur sur la flamme haute par l'intermédiaire du thermostat TAB (pour les brûleurs modulant, voir la section correspondante).
- 8 Ensuite, déplacez le micro-interrupteur de haute flamme vers des valeurs de plus en plus élevées jusqu'à ce que la position de haute flamme soit atteinte, en vérifiant toujours les valeurs de combustion et en ajustant la pression d'huile si nécessaire (voir le point suivant).

SQM40.265 Description de la came

Version avec contrôle de la flamme LMO 24.255 / 44.255

(RD) I	Haute flamme
(BU) II	Stoppé
(OG) III	Basse flamme
(YE) IV	-
(BK) V	-
(GN) VI	-

Version avec contrôle de la flamme LAL 2.25

(RD) I	Haute flamme
(BU) II	Stoppé
(OG) III	Basse flamme
(YE) IV	-
(BK) V	-
(GN) VI	-

Came de limitation de la course d'avance

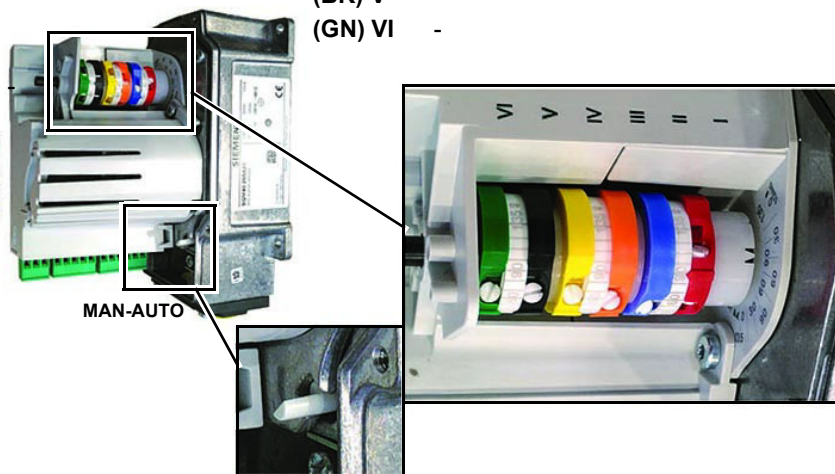
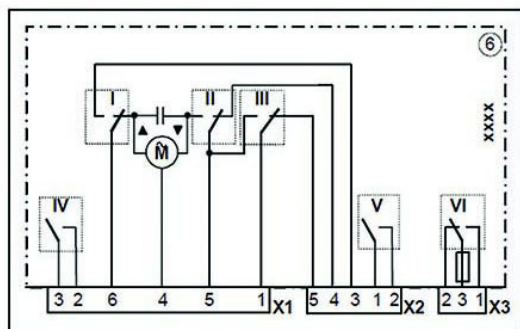

- 9 La pression d'alimentation des buses est déjà pré réglée en usine et ne doit pas être modifiée. Seulement si nécessaire, régler la pression d'alimentation (voir section correspondante) comme suit : insérer un manomètre dans la position indiquée à la Fig. 4, tourner la vis de réglage VR de la pompe (voir Fig. 1 et p. 22) jusqu'à obtenir une pression de buse de 25 bar (buses Fluidics - voir diagramme à la p. 2

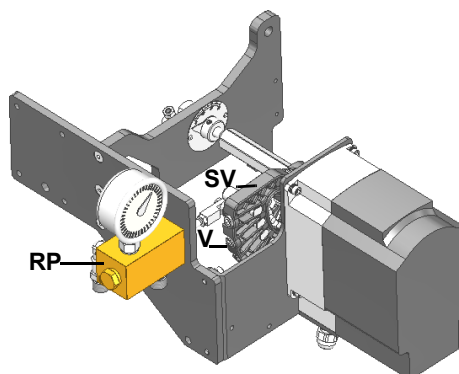
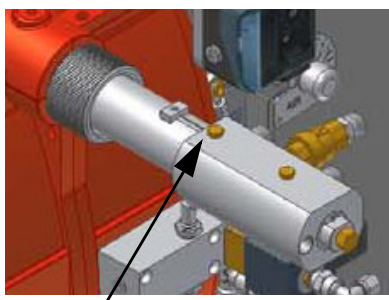

- 10 pour obtenir le débit maximum d'huile, régler la pression (en lisant la valeur sur le manomètre PG), en vérifiant toujours les valeurs de combustion, agir sur la vis à secteur variable SV (voir Fig. 6) une fois que la position haute de la flamme a été atteinte
- 11 Pour régler le débit d'air en cas de flamme vive, desserrer l'écrou RA et tourner la vis VRA jusqu'à obtenir le débit d'air désiré : en rapprochant la tige TR de l'arbre du registre, on ouvre le registre et le débit d'air augmente, en l'éloignant de l'arbre, on ferme le registre et le débit d'air diminue.

Attention ! Une fois l'opération terminée, s'assurer que l'écrou de blocage RA est bien fixé. Ne pas modifier la position des tirants de l'amortisseur d'air.

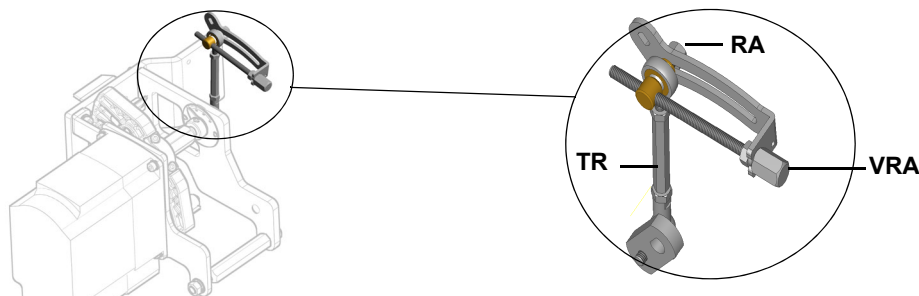

- 12 régler, seulement si nécessaire, la position de la tête de combustion : pour le fonctionnement à puissance réduite, desserrer la vis VB et rentrer progressivement la tête de combustion, vers la position "MIN", en tournant la bague VRT dans le sens des aiguilles d'une montre. Serrer la vis VB lorsque le réglage est terminé.

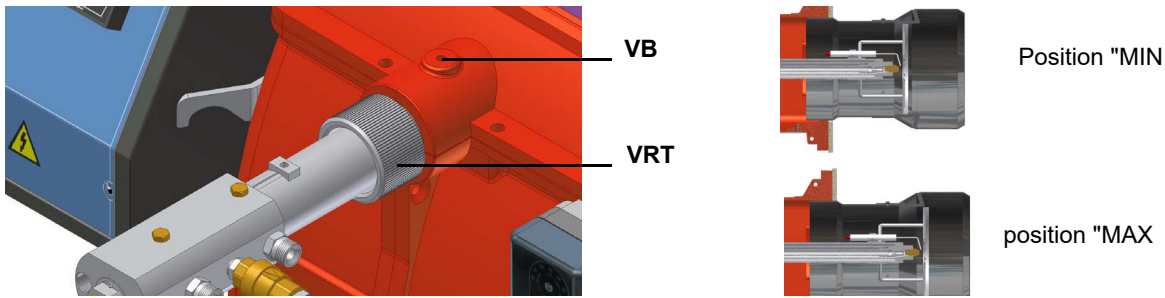

Attention : si vous changez la position de la tête, répétez les réglages de l'air et du gazole décrits dans les points précédents.

- 13 Après avoir réglé les débits d'air et d'huile à la puissance maximale, procéder au réglage point par point sur le secteur variable SV jusqu'au point de puissance minimale.
- 14 Pour régler point par point le secteur variable et définir le profil de la feuille, déplacez d'abord le micro-interrupteur de flamme basse (came III) juste en dessous de la came de flamme haute (90°) ;
- 15 régler le thermostat TAB au minimum pour que le servocontrôle agisse en position de fermeture (pour les brûleurs modulants, voir le paragraphe correspondant) ;
- 16 déplacer la came III (flamme basse) vers le minimum de façon à ce que la servocommande commence à se fermer jusqu'à ce que les deux paliers soient en correspondance avec la vis de réglage par rapport au point immédiatement inférieur : visser la vis V pour augmenter le débit, la dévisser pour le diminuer, de façon à obtenir la valeur de pression indiquée dans le diagramme de la Fig. 18, en fonction du débit demandé.
- 17 Ramener la came III au ralenti jusqu'à la vis suivante et répéter l'étape précédente, continuer ainsi jusqu'à ce que le point de basse flamme désiré soit atteint.
- 18 La position de basse flamme ne doit jamais coïncider avec la position d'allumage et c'est pourquoi la came III doit être réglée au moins 20° à 30° plus haut que la position d'allumage.

Eteindre et rallumer le brûleur. Si le débit de fioul doit encore être ajusté, répétez les étapes ci-dessus.

Procéder ensuite au réglage du pressostat d'air, s'il existe (voir paragraphe suivant).

Brûleurs modulants

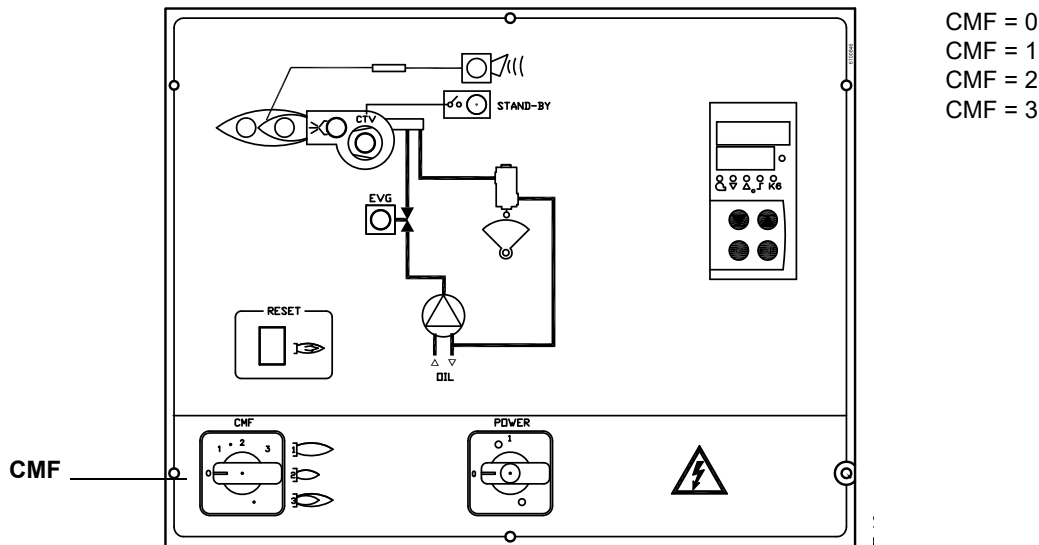

CMF = 0
 CMF = 1
 CMF = 2
 CMF = 3

Réglage pressostat air

Procéder au réglage du pressostat air de la façon suivante:

- Enlever le couvercle en plastique transparent.
- Après avoir effectué les réglages de l'air et du gaz, allumer le brûleur.
- Commence le cycle de pré ventilation. Attendre 10 s et tourner dans le sens des aiguilles d'une montre la bague de régulation VR en amenant le brûleur en blocage, lire la valeur de la pression sur l'échelle du pressostat et réduire cette valeur de 15%.
- Répéter le cycle d'allumage du brûleur et contrôler que celui-ci fonctionne correctement.
- Remonter le couvercle en plastique transparent sur le pressostat.



Pressostat d'huile minimum (si fourni)

Le pressostat d'huile minimum sur la ligne d'arrivée vérifie que la pression ne descende pas en dessous d'une valeur par défaut. Le pressostat doit être réglé, par exemple, à 10% sous la pression à la buse.

Contacteur de pression d'huile maximum

Le pressostat d'huile sur la ligne de retour vérifie que la pression ne dépasse pas une valeur par défaut. Cette valeur ne doit pas être supérieure que la pression maximale admissible sur la ligne de retour (cette valeur est indiquée sur le tableau des spécifications). Un changement de pression Retour peut affecter les paramètres de combustion: pour cette raison, le pressostat doit être réglé, par exemple, à 20% par rapport à la pression Pendant le réglage de la combustion. Le réglage d'usine est 4 bar. Il est recommandé de vérifier que les paramètres de combustion sont dans la plage des valeurs acceptables même contre une variation de pression Qui se rapproche de la limite du pressostat Cette vérification doit être effectuée sur toute la plage de la sortie du brûleur. En cas de valeurs inacceptables, réduire de 20% à 15% la surpression; Plus tard, répétez les réglages décrits ci-dessus.

Réglage du pressostat d'huile

Les réglages doivent être effectués selon les instructions ci-dessous, en fonction du pressostat installé.

Trafag Picostat 9B4..

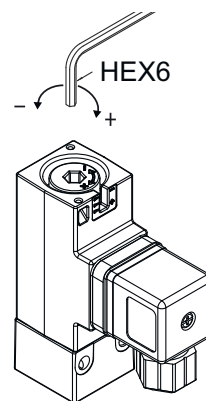
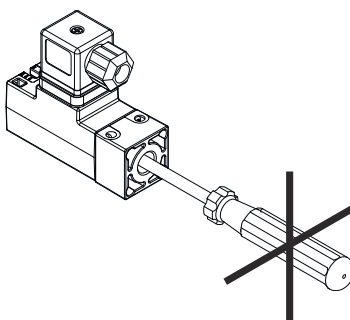
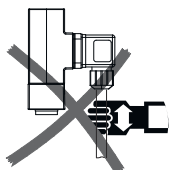
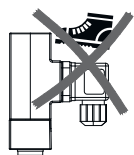

PARTIE II: MANUEL D'UTILISATION

LIMITES D'UTILISATION

LE BRULEUR EST UN APPAREIL CONÇU ET CONSTRUIT POUR NE FONCTIONNER QU'APRES AVOIR ETE CORRECTEMENT ACCOUPLE A UN GENERATEUR DE CHALEUR (EX. CHAUDIERE, GENERATEUR D'AIR CHAUD, FOUR, ETC.). TOUTE AUTRE UTILISATION DOIT ETRE CONSIDEREE COMME IMPROPRE ET PAR CONSEQUENT DANGEREUSE.

L'UTILISATEUR DOIT GARANTIR LE MONTAGE CORRECT DE L'APPAREIL EN S'ADRESSANT AU PERSONNEL QUALIFIE POUR LA REALISATION DE L'INSTALLATION. LE PREMIER ALLUMAGE DEVRA ETRE EFFECTUE PAR UN TECHNICIEN D'UN SERVICE APRES-VENTE AGREE PAR LE CONSTRUCTEUR.

A CE PROPOS, LA CONNEXION ELECTRIQUE AUX ORGANES DE REGLAGE ET DE SECURITE DU GENERATEUR (THERMOSTATS DE TRAVAIL, SECURITE, ETC.) ASSUME UNE IMPORTANCE FONDAMENTALE ET GARANTIT UN FONCTIONNEMENT CORRECT ET SANS DANGER DU BRULEUR.

LA MISE EN SERVICE DE L'APPAREIL EST ASSUJETTIE AU RESPECT DES MODALITES D'INSTALLATION PRESCRITES PAR LE CONSTRUCTEUR. TOUTE MANIPULATION (EX. DECONNEXION TOTALE OU PARTIELLE DE CONDUCTEURS ELECTRIQUES, OUVERTURE DE LA PORTE DU GENERATEUR, DEMONTAGE DE PARTIES DU BRULEUR) VISANT A APPORTER, TOTALEMENT OU EN PARTIE, CERTAINES MODIFICATIONS EST FORMELLEMENT INTERDITE.

NE JAMAIS OUVRIR OU DEMONTER AUCUN COMPOSANT DE L'APPAREIL.

AGIR EXCLUSIVEMENT SUR L'INTERRUPTEUR GENERAL («ON-OFF») QUI SERT EGALEMENT POUR L'ARRET D'URGENCE ETANT DONNE SON ACCES FACILE GRÂCE À LA RAPIDITE DE LA MANOEUVRE; EVENTUELLEMENT AGIR SUR LE BOUTON DE DEVERROUILLAGE.

EN CAS D'ARRÊT DE BLOCAGE, DÉBLOQUER L'APPAREIL EN APPUYANT SUR LE BOUTON RESET PRÉVU À CET EFFET. EN CAS D'UN NOUVEL ARRÊT DE BLOCAGE, CONTACTER LE SERVICE APRÈS-VENTE SANS FAIRE AUCUNE AUTRE TENTATIVE.

ATTENTION: DURANT LE FONCTIONNEMENT DE L'APPAREIL, LES PARTIES DU BRULEUR PROCHES DU GENERATEUR (BRIDE D'ACCOUPLLEMENT) CHAUFFENT. NE PAS LES TOUCHER AFIN D'EVITER TOUT RISQUE DE BRULURE.

FUNCTIONNEMENT



ATTENTION : Avant de démarrer le brûleur, assurez-vous que les vannes d'arrêt manuelles sont ouvertes. Assurez-vous également que l'interrupteur principal est fermé.

Placez l'interrupteur A du panneau de commande du brûleur en position ON.

- 1 Vérifier que l'appareil n'est pas en verrouillage (voyant B allumé), le déverrouiller si nécessaire en appuyant sur le bouton de déverrouillage C (reset).
- 2 Vérifier que l'ensemble des thermostats (ou pressostats) donne l'autorisation de fonctionnement du brûleur.
- 3 Le cycle de démarrage du brûleur commence : l'appareil démarre le ventilateur du brûleur et la pompe ; en même temps, il met en marche le transformateur d'allumage (indiqué par le voyant H sur le panneau avant).
- 4 A la fin de la prépure, l'électrovanne fioul (EVG) est alimentée, signalée par l'allumage du voyant G sur le panneau graphique, et le brûleur s'allume.
- 5 Le transformateur d'allumage reste sous tension pendant quelques secondes après l'allumage de la flamme (temps de post-allumage), après quoi il est exclu du circuit et la lampe témoin H s'éteint.
- 6 Après l'allumage, le servocontrôle tourne à la flamme haute pendant quelques instants. Après ce laps de temps, le fonctionnement commence et le brûleur passe à la flamme haute ou à la flamme basse, selon les besoins de l'installation.
- 7 Le fonctionnement en flamme haute ou en flamme basse est indiqué par l'allumage ou l'extinction du voyant de contrôle F sur le panneau graphique.
- 8 Pour de plus amples informations sur le fonctionnement du régulateur modulant, veuillez vous référer au manuel ci-joint.

Panneau de commande du brûleur

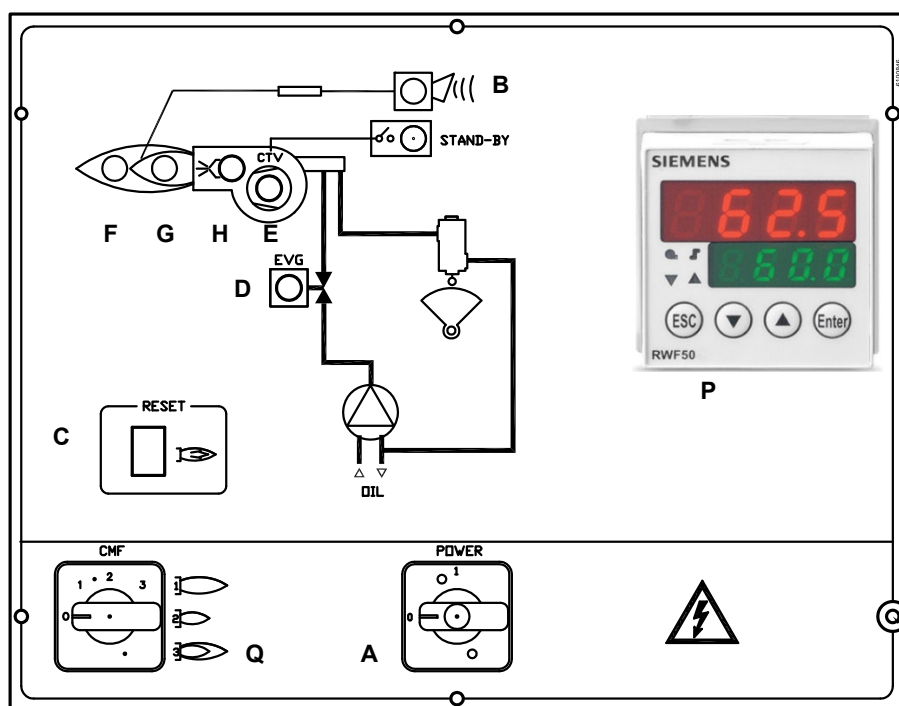

Fig. 7

Légende

- A Interrupteur ON-OFF
- B Lampe de signalisation de fermeture
- C Bouton de déverrouillage de l'appareil
- D Lampe de signalisation d'ouverture de l'électrovanne diesel
- E Lampe témoin d'intervention thermique
- F Fonctionnement de la lampe en cas de flamme haute
- G Fonctionnement de la lampe en cas de faible flamme
- H Témoin de fonctionnement du transformateur d'allumage
- P Modulateur Siemens
- Q Commutateur de fonctionnement manuel (CMF)

Au moins une fois par an effectuer les opérations d'entretien illustrées ci-après. En cas de fonctionnement saisonnier, il est recommandé de procéder à l'entretien à la fin de chaque période de chauffage. En cas de fonctionnement continu l'entretien doit être effectué tous les six mois.



ATTENTION: TOUTES LES INTERVENTIONS SUR LE BRÛLEUR DOIVENT ÊTRE EXÉCUTÉES AVEC L'INTERRUPTEUR ÉLECTRIQUE GÉNÉRAL OUVERT ET SOUPAPES MANUELLES D'INTERCEPTION DES COMBUSTIBLES ÉCLUSES.

ATTENTION: LIRE SCRUPULEUSEMENT LES INSTRUCTIONS INDIQUÉES AU DÉBUT DU MANUEL

OPÉRATIONS PÉRIODIQUES

- Nettoyer et examiner la cartouche du filtre à carburant, la remplacer si nécessaire (voir section suivante) ;
- examen de l'état des tuyaux de carburant, vérification de l'absence de fuites ;
- Nettoyage et examen du filtre à l'intérieur de la pompe à carburant : pour garantir le bon fonctionnement de la pompe, il est conseillé de nettoyer le filtre au moins une fois par an. Pour retirer le filtre, il est indispensable d'enlever le couvercle en dévissant les quatre vis à l'aide d'une clé Allen. Lors du remontage, veillez à ce que les pieds de support du filtre soient orientés vers le corps de la pompe. Si possible, remplacez le joint du couvercle ;
- le démontage, l'examen et le nettoyage de la tête de combustion (voir "Removing the combustion head" / "Extraction de la tête de combustion" / "Снятие головки сгорания" / "Extracción de la cabeza de combustión" à la page 10), lors du remontage ultérieur, les mesures indiquées à la Fig. 3 doivent être rigoureusement respectées ;
- examen des électrodes d'allumage et de leurs isolateurs céramiques, nettoyage, réglage éventuel et, si nécessaire, remplacement (Fig 3) démontage et nettoyage des gicleurs de combustible (IMPORTANT : le nettoyage doit être effectué à l'aide de solvants et non d'outils métalliques !), une fois les travaux d'entretien terminés, après avoir remonté le brûleur, allumer la flamme et vérifier la combustion ; en cas de doute, remplacer le(s) gicleur(s) défectueux ; en cas d'utilisation intensive du brûleur, il est recommandé de remplacer le(s) gicleur(s) au préalable, au début de la saison d'utilisation ;
- Examiner et nettoyer soigneusement la photorésistance de détection de flamme, la remplacer si nécessaire. En cas de doute, contrôler le circuit de détection, après le redémarrage du brûleur, en suivant le schéma de la Fig. 11.
- le nettoyage et le graissage des leviers et des pièces rotatives



Procédure technique pour le remplacement du filtre

- 1 Fermez les vannes d'arrêt manuel du fuel avant et après du filtre autonettoyant
- 2 Retirez la tension de tout équipement électrique à bord du filtre (par exemple, moteurs ou éléments chauffants)



ATTENTION ! Videz le système en dévissant le bouchon de purge situé au fond du filtre autonettoyant

- 3 Débranchez le tuyau (ou le flexible) à la sortie du couvercle du filtre autonettoyant
- 4 Enlevez le couvercle avec tout le paquet de filtres, en ne laissant que le plateau sur la rampe
- 5 Nettoyer les résidus sur le fond du plateau et du panier (filet), nettoyer le siège du joint torique



ATTENTION ! Remplacer le joint torique d'étanchéité entre la barquette et le couvercle

- 6 Réinsérez le paquet de filtres en veillant à respecter le sens correct d'entrée/sortie ou toute référence sur le couvercle et le plateau - aligner la flèche du couvercle avec celle du plateau
- 7 Remonter le filtre après les opérations d'ordre inverse
- 8 Assurez-vous qu'il n'y a pas de fuites et mettez sous tension tout équipement électrique à bord du filtre

Extraction de la tête de combustion

- 9 Retirer le bouchon C ;
- 10 retirer la photorésistance de son logement ;
- 11 dévisser les raccords tournants (E sur la figure) des tubes de combustible (utiliser 2 clés pour ne pas desserrer les raccords fixés au bloc distributeur) ;
- 12 dévisser la vis VRT jusqu'à ce que la tige filetée AR soit libre, puis dévisser les 2 vis V qui maintiennent la rondelle R et la vis VRT ;
- 13 retirer l'ensemble complet comme indiqué sur la figure ;
- 14 nettoyer la tête de combustion en aspirant les éventuelles impuretés ; éliminer les éventuelles incrustations à l'aide d'une brosse métallique.

Note : Pour le remontage ultérieur, effectuer les opérations décrites ci-dessus dans l'ordre inverse.

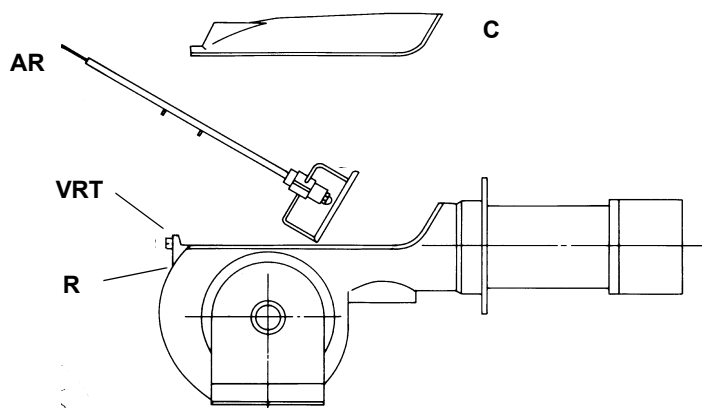

Extraction de la lance

Après avoir enlevé la tête de combustion comme décrit dans le paragraphe précédent, la lance peut être enlevée comme suit :

- 1 dévisser les raccords tournants (E sur la figure) des conduites de carburant (utiliser 2 clés pour éviter de desserrer les raccords fixés au bloc distributeur) ;
- 2 desserrer la vis VB
- 3 retirer la lance avec le porte-buse
- 4 nettoyer la lance en aspirant les impuretés ; éliminer les incrustations éventuelles à l'aide d'une brosse métallique
- 5 si nécessaire, remplacer la lance.

Note : pour le remontage ultérieur, effectuer les opérations ci-dessus dans l'ordre inverse.

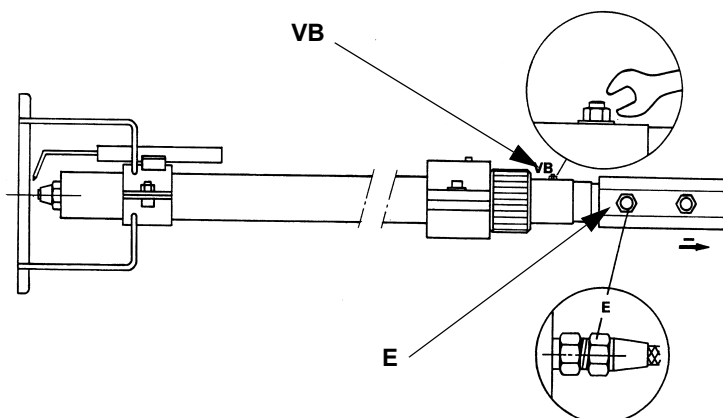

Reglage de la position des électrodes



AVERTISSEMENT : Afin de ne pas altérer le fonctionnement du brûleur, éviter le contact des électrodes d'allumage avec les parties métalliques (tête, buse, etc.). Vérifier la position des électrodes après toute intervention sur la tête de combustion.

Afin d'assurer un bon allumage, les mesures (en mm) indiquées dans la Fig. 10 doivent être respectées. Assurez-vous que la vis de blocage de l'assemblage des électrodes est bien fixée avant de remonter la tête de combustion.

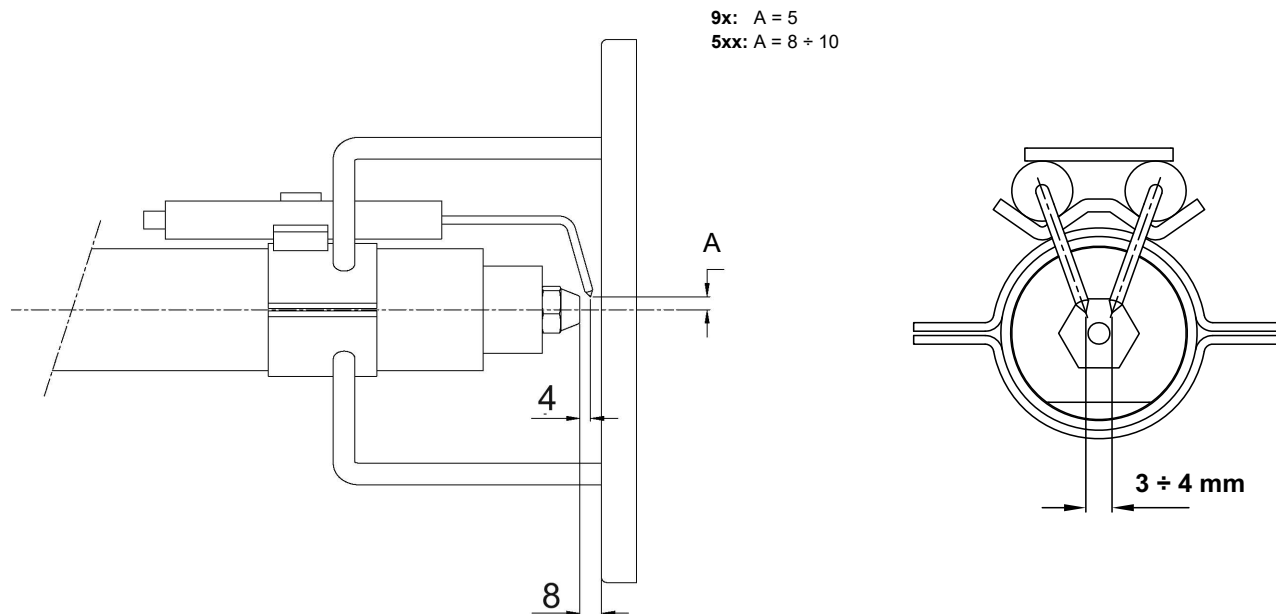

Remplacement des électrodes d'allumage



AVERTISSEMENT : Afin de ne pas altérer le fonctionnement du brûleur, éviter le contact des électrodes d'allumage avec les parties métalliques (tête, buse, etc.). Vérifier la position des électrodes après toute intervention sur la tête de combustion.

Pour remplacer les électrodes d'allumage, procédez comme suit :

- 1 retirer le chapeau du brûleur
- 2 débrancher les câbles des électrodes ;
- 3 démonter la tête de combustion en se référant au paragraphe "Démontage de la tête de combustion" à la page 47 ;
- 4 desserrer les vis de blocage des électrodes d'allumage ;
- 5 retirer les électrodes et les remettre en place en respectant les dimensions de la Fig. 10.

Contrôle du courant de détection des électrodes (gaz naturel)

Pour vérifier le courant de détection, suivez le schéma de la figure. Si le signal est inférieur à la valeur indiquée, vérifiez la position de l'électrode de détection ou de la photocellule, les contacts électriques et remplacez l'électrode ou la photocellule si nécessaire.

Contrôle du courant de détection

Pour mesurer le signal de détection, suivre le schéma de la Fig. 11. Si le signal n'est pas compris dans les valeurs indiquées, vérifiez les contacts électriques, la propreté de la tête de combustion, la position de la photorésistance et, le cas échéant, remplacez cette der

série **9x**: LMO
série **5xx**: LAL25

Courant minimum avec flamme

LMO: 45 μ A
LAL25: 8 μ A

:Intensité maximale du courant sans flamme

LMO: 5.5 μ A
LAL25: 0.8 μ A

:Intensité maximale possible du courant avec la flamme

LMO: 100 μ A
LAL25: 30 μ A

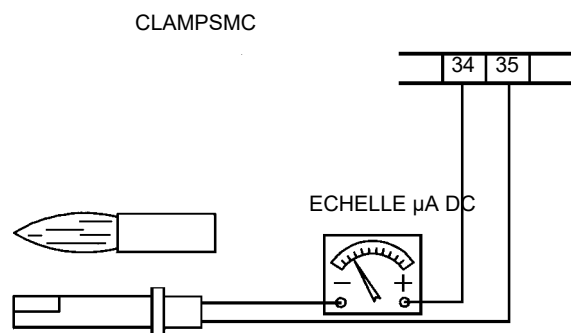

Fig. 8

nière

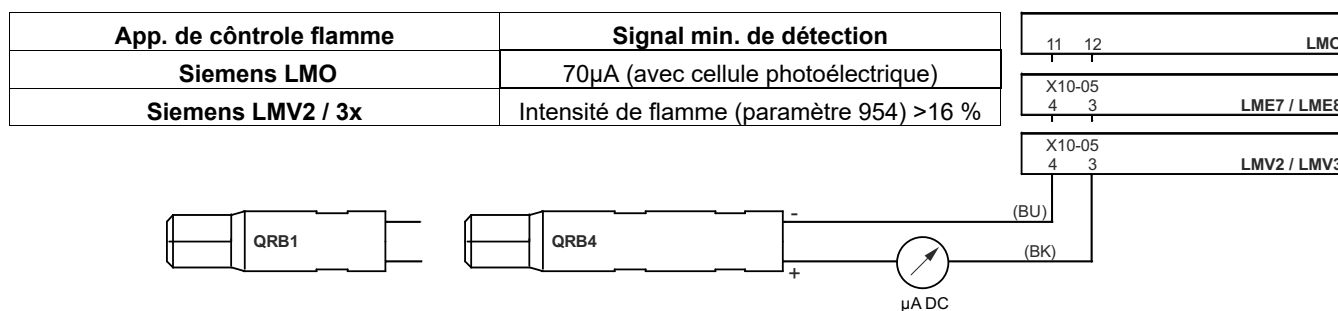

Fig. 9: Détection avec la cellule photoélectrique QRB4 - QRB1

Durée de vie du brûleur

Dans des conditions de fonctionnement optimales, et avec une maintenance préventive, la durée de vie du brûleur peut atteindre 20 ans.

- Après l'expiration de la durée de vie du brûleur, un diagnostic technique doit être réalisé et, si nécessaire, une réparation globale doit être effectuée.
- L'état du brûleur est considéré comme étant à sa limite s'il est techniquement impossible de continuer à l'utiliser en raison du non-respect des exigences de sécurité ou d'une baisse de performance.
- Le propriétaire décide si le brûleur doit être abandonné ou remplacé et éliminé en fonction de l'état réel de l'appareil et des frais de réparation éventuels.
- L'utilisation du brûleur à d'autres fins au-delà de l'expiration des conditions d'utilisation est strictement interdite.

Arrêt saisonnier

Procéder comme suit pour éteindre le brûleur durant l'arrêt saisonnier :

- 1 mettre l'interrupteur général du brûleur sur 0 (OFF - éteint)
- 2 débrancher la ligne d'alimentation électrique
- 3 fermer le robinet du combustible de la ligne de distribution.

Démolition du brûleur

Lorsque le brûleur est devenu inutilisable, suivre les procédures prévues par les lois en vigueur sur l'élimination des déchets.

SCHÉMAS DE CÂBLAGE

Consulter les schémas électriques joints.

ATTENTION:

- 1 Alimentation électrique 230V / 400V 50 Hz 3N a.c.
- 2 Ne pas inverser la phase avec le neutre
- 3 Assurer au brûleur une bonne mise à terre

GUIDE DE DÉPANNAGE Fonctionnement du diesel

LE BRÛLEUR NE S'ALLUME PAS	* Pas d'alimentation électrique	* Attendez que l'alimentation électrique soit rétablie.
	* Interrupteur principal ouvert	* Fermer l' interrupteur principal
	* Thermostats ouverts	* Vérifier les points de consigne et les connexions du thermostat
	* Point de consigne incorrect ou thermostat défectueux	* Régler ou remplacer le thermostat
	* Manque de pression de gaz	* Ré de la pression de gaz
	* Dispositifs de sécurité (thermostat de sécurité à réarmement manuel ou pressostat, etc.) ouverts	* Réinitialiser les dispositifs de sécurité ; attendre que la chaudière monte en température, puis vérifier le fonctionnement des dispositifs de sécurité.
	* Fusibles cassés	* Réinitialiser les contacts et vérifier l'absorption de courant
	* Contacts thermiques du ventilateur ouverts (uniquement pour le triphasé)	* Remplacer les fusibles. Vérifier l'absorption actuelle
	* Coffret de sécurité verrouillé	* Réinitialisation et vérification du fonctionnement
	* Coffret de sécurité endommagé	* Remplacer l'équipement
LE BRÛLEUR SE BLOQUE EN PRÉSENCE DE LA FLAMME	* Cellule sale ou endommagé	* Nettoyer ou remplacer la cellule
	* Coffret de sécurité endommagé	* Remplacer le coffret de sécurité
	* Flamme fumeuse	* Réinitialiser le débit d'air de combustion * Vérifiez le gicleur ou, si nécessaire, le remplacez-. * Vérifier la propreté de la tête de combustion * Vérifier l'aspiration de la cheminée * Vérifier la propreté de la chaudière
LE BRÛLEUR SE BLOQUE SANS DÉBIT DE COMBUSTIBLE	* Tête de combustion encrassée	* Nettoyer la tête de combustion
	* Manque de combustible	* remplir le réservoir
	* rupture de l'accouplement de la pompe	* vérifier la pression de la pompe
	* pompe endommagée	* vérifier l'aspiration de la pompe * remplacer la pompe
	* air comprimé (ou vapeur) trop élevé	* réduire la pression de l'air comprimé (ou de la vapeur)
	* le régulateur d'huile n'est pas assez ouvert	* vérifier la pression d'air * vérifier la position du servo
	* L'électrovanne du fioul n'est pas sous tension	* vérifier le câblage ou remplacer la valve
	* Moteur de ventilateur inefficace	* de régler ou de remplacer le moteur
	* Rotation incorrecte du moteur du ventilateur ou du moteur de la pompe	* changement de rotation
	* Gicleur obstruée	* nettoyer ou remplacer la buse
	* Clapet de retenue du réservoir bloqué ou qui fuit	* vérifier ou remplacer la valve
BRÛLEUR EN BLOQUEO AVEC DÉBIT DE COMBUSTIBLE (PAS DE FLAMME)	* Filtre de ligne encrassé	* nettoyage du filtre
	* Filtre de la pompe encrassé	
	* Electrovanne encrassée	* Electrovanne sale ou cassée
	* Pression du fioul trop faible	* Réinitialiser la pression du fioul
	* Gicleur sale ou endommagée	* Nettoyer ou remplacer le gicleur
	* Eau dans le réservoir	* Retirer l'eau du réservoir * Nettoyer les filtres
	* Aspiration trop élevée	* Vérifier l'aspiration avant la pompe. Si nécessaire, remplacez les filtres
	* Electrodes d'allumage mises à la terre parce qu'elles sont sales ou endommagées	* Nettoyer ou remplacer les électrodes
	* Electrodes d'allumage mal réglées	* Vérifier la position des électrodes, en se référant au manuel d'instructions
	* Câbles endommagés	* Remplacer les câbles
POMPE TROP BRUYANTE	* Câbles incorrectement connectés au transformateur ou aux électrodes	* Améliorer l'installation
	* Transformateur d'allumage endommagé	* Remplacer le transformateur
	* Aspiration trop élevée (plus de 0,35 bar) (filtres sales, vérifiez que la valve du réservoir n'est pas bloquée, etc.)	* nettoyer les filtres * Remplacer le clapet anti-retour dans le réservoir
	* Tuyaux endommagés	* Remplacer les tuyaux
LE BRÛLEUR VIBRE LORS DU PASSAGE À LA FLAMME HAUTE	* Infiltration d'air dans la tuyauterie	* Eliminer toute infiltration
	* Tuyaux trop longs ou trop étroits	* Augmenter le diamètre de la ligne
	* Le brûleur est trop faible	* Ajuster le rapport air-fioul
RÉSIDUS DE FUMÉE DANS LE FOYER DE LA CHAUDIÈRE	* La régulation de l'air n'est pas correctement réglée	* Vérifier la position de la régulation d'air
	* La flamme s'éteint	* Vérifier la position de la tête
	* La flamme sort du diffuseur	* Vérifier la position du gicleur par rapport au diffuseur
FLAMME IRRÉGULIÈRE OU ÉTINCELANTE	* Gicleur sale	* Nettoyer le gicleur
	* Fioul en de la tête de combustion	* Vérifier la position du gicleur par rapport au diffuseur
	* Angle d'incidence trop large	* Réduire l'angle du jet
	* Pression fioul au niveau du gicleur trop faible	* Régler le débit d'air
	* Débit d'air trop élevé	* Rétablir la pression du fioul
	* Fioul trop sale	* Vérifier les filtres
LE BRÛLEUR S'ALLUME, MAIS LA FLAMME S'ÉTEINT	* Eau dans le fioul	* Enlever toute l'eau
	* Dépôt du fioul dans la tête de combustion	* Gicleur trop en arrière * Le gicleur ne dépasse pas le centre du trou du diffuseur d'air * flamme déchirée
	* ugello sporco o danneggiato	* Nettoyer ou, si nécessaire, remplacer Le gicleur
	* Le gueulard n'est pas correctement positionné	* Déplacer le gueulard en avant ou en arrière
	* Gicleur trop avancée par rapport à l'orifice central du diffuseur	* Déplacer le gicleur vers l'arrière, par rapport au diffuseur
FLAMME IRRÉGULIÈRE OU FUMANTE	* Pression du fioul ou pression d'air trop faible à le gicleur	* Augmenter la pression du fioul ou d'air
	* Registre d'air trop ouvert	* Réduire l'ouverture du volet d'air
	* Pas assez d'air de combustion	* Régler le débit d'air
	* Gicleur sale ou endommagée	* Nettoyer ou, si nécessaire, remplacer le gicleur
	* Flamme trop importante dans la chambre de combustion ou angle d'atomisation incorrect de Le gicleur	* Vérifier la combinaison brûleur/chaudière * Remplacer le gicleur par un gicleur plus appropriée
	* Angle d'atomisation du gicleur incorrect (flamme trop longue ou trop large)	* Remplacer le gicleur
	* Chaudière sale	* Nettoyer la chaudière
	* Pas assez d'aspiration dans la cheminée	* Vérifier la propreté de la cheminée ou les dimensions
	* Pression du gicleur trop faible	* Ajuster la pression du fioul
	* Entrée d'air de combustion trop sale	* Nettoyer l'entrée d'air
TEMPÉRATURE DE LA FUMÉE TROP ÉLEVÉE	* Flamme trop petite par rapport au volume du foyer	* Remplacer Le gicleur ou ajuster la pression de la pompe
	* Chaudière sale	* Nettoyer la chaudière
	* Débit du fioul trop élevé	* Ajustez la pression du fioul ou remplacez le gicleur

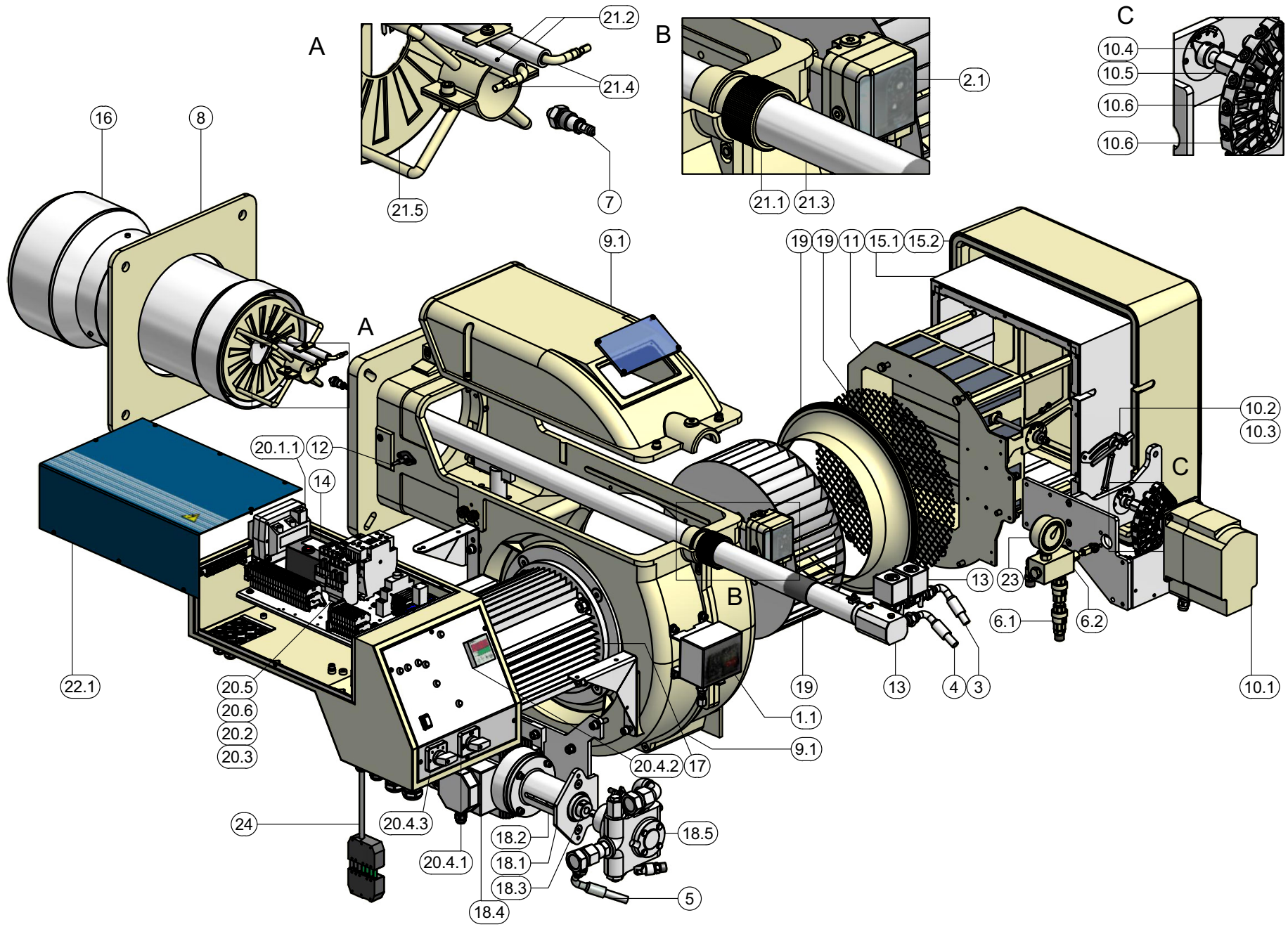

1.1	Pressostat	15.1	Silencieux	21.3	Tube de réglage de la tête
2.1	Pressostat d'air	15.2	Silencieux	21.4	Câble d'allumage
3	Tuyau d'huile	16	Gueulard long	21.5	Tête de combustion
4	Tuyau d'huile	17	Moteur	22.1	Couverture
5	Tuyau d'huile	18.1	Support	23	Manomètre
6.1	Vanne de retour	18.2	Support	24	Connecteur complet du modulateur
6.2	Régulateur de pression	18.3	Joint complet		
7	Buse	18.4	Moteur		
8	Joint générateur	18.5	Pompe		
9.1	Tarière	19	Groupe de ventilation		
10.1	Servo-commande	20.1.1	Transformateur d'allumage		
10.2	Came	20.2	Relâchement thermique		
10.3	ÉCROU de réglage de came à fente	20.3	Relâchement		
10.4	Indice	20.4.1	Commutateur		
10.5	Arbre sectoriel	20.4.2	Régulateur de puissance		
10.6	Secteur variable	20.4.3	Commutateur		
11	Clapet d'air	20.5	Relâchement thermique		
12	Photoresist	20.6	Contacteur		
13	Lance complete	21.1	Anneau		
14	Équipement de contrôle des flammes	21.2	Électrode d'allumage		

APPAREILLAGE DE CONTRÔLE DE LA FLAMME SIEMENS LMO14 - LMO24- LMO44

Les appareillages de contrôle de flamme LMO... sont conçus pour le démarrage et le contrôle des brûleurs au fioul à une allure ou à deux allures avec un tirage forcé en fonctionnement à intermittences. Les flammes jaunes sont contrôlées par des révéléteurs avec photorésistance QRB..., les flammes bleues par des révéléteurs QRC...

Concernant les dimensions, les raccordements électriques et les révéléteurs de flamme, la série LMO... est identique aux appareils de contrôle de flamme LOA...

Conditions indispensables pour le démarrage

- Appareil de contrôle de flamme débloqué
- Tous les consensus de la ligne d'alimentation sont fermés
- Il n'y a pas de baisses de tension
- Le révéléteur de flamme se trouve au sombre, aucune lumière extérieure

Sécurité aux basses tensions

- Dans le fonctionnement normal l'appareil exécute un arrêt de sécurité si la tension descendait au dessous de 165 V environ.
- Quand la tension dépasse 175V environ, l'appareillage se remet en service automatiquement.

Contrôle du temps d'intervention du pré-réchauffage du fioul

Si le contact pour le consensus du pré-réchauffage du fioul ne se ferme pas dans les 10 minutes, l'appareil de contrôle de flamme se bloquera.

Fonctionnement à intermittence

Après pas plus de 24 heures de fonctionnement en continue, l'appareil fait un arrêt de sécurité automatique et ensuite il redémarre.

Séquence des commandes en cas d'anomalie

En cas de blocage toutes les sorties des vannes du combustible et l'allumage sont désactivées immédiatement (<1 seconde).

Cause	Action
Après une interruption de tension	Redémarrage
Après que la tension est descendue au-dessous du minimum admis	Redémarrage
En cas de présence prématurée du signal de flamme ou du signal de défaut pendant "t1" (temps de prévention)	Arrêt en blocage à la fin de "t1"
En cas de présence prématurée du signal de flamme ou du signal de défaut pendant "tw" (temps de préchauffage)	Le démarrage est empêché, arrêt en blocage après pas plus que 40 secondes.
Si le brûleur ne démarre pas pendant le temps "TSA"	Se bloque à la fin du temps "TSA"
En cas d'absence de flamme pendant le fonctionnement	Au maximum 3 répétitions du cycle de démarrage, suivis par le blocage de flamme
Le contact de consensus du pré-réchauffage du fioul ne se ferme pas dans les 10 minutes	Arrêt en blocage

Arrêt en blocage

En cas de blocage, l'appareil LMO reste bloqué (le blocage ne peut pas être modifié) et le voyant lumineux rouge s'allume. La même réaction se passe aussi en cas de manque de tension.

Déblocage du brûleur

En cas de blocage il est possible de réarmer immédiatement l'appareil de contrôle de flamme. Il suffit de garder pressé le bouton de réarmement pour environ 1 seconde (<3 secondes).

Programme d'allumage avec LMO24.113A2

En cas d'absence de la flamme pendant le temps "TSA", le brûleur est reallumé, mais pas après la fin de "TSAmaxi". Pendant le temps "TSA" il est possible d'exécuter plusieurs tentatives d'allumage (voir "Séquence du cycle").

Limite de répétitions

Si une manque de flamme a lieu pendant le fonctionnement, l'appareil répète le cycle de démarrage pour maximum trois fois. Si la flamme disparaît pour la quatrième fois pendant le fonctionnement le brûleur se bloque. Le compteur pour les répétitions repart chaque fois qu'intervient l'allumage commandé par "R-W-SB".

Fonctionnement



Le bouton de blocage "EK..." est l'élément clé pour le réarmement de l'appareillage de contrôle de flamme et pour l'activation / mise à l'arrêt du diagnostique.



Le led à trois couleurs est l'élément clé pour indiquer le diagnostique visif et l'interface.

- s Rouge
- l Jaune
- o Vert

Tableau des codes de couleurs

Etat	Codes couleurs	Couleur
Le pré-réchauffage du fioul est en fonction, temps d'attente "tw"	llllllllll	Jaune
Phase d'allumage, allumage contrôlé	lmmlmlmlml	Jaune éteint
Fonctionnement, flamme régulière	oooooooooooo	Vert
Fonctionnement, flamme irrégulière	omomomomomo	vert éteint
Baisse de tension	lslslslslsl	Jaune - Rouge
Anomalie - alarme	ssssssssss	Rouge
Code d'anomalie (voir tableau des codes des anomalies)	smsmsmsmsm	Rouge éteint
Lumière étrangère avant le démarrage du brûleur	osososososo	Vert - Rouge
Diagnostique de l'interface	ssssssssssss	Rouge avec intermittence rapide

Légende

- m Eteint
- l Jaune
- o Vert
- s Rouge

Diagnostique de la cause de l'anomalie

Dans cette condition il est possible d'activer le système de diagnostique qui indique la cause de l'anomalie, à interpréter selon le tableau des codes d'erreurs; il suffit de maintenir pressé le bouton de réarmement pour plus que trois secondes.

Tableau des codes d'erreurs

Nombre d'intermittences	Cause possible
2 intermittences **	<ul style="list-style-type: none"> ● Manque de flamme à la fin du temps TSA ● Vannes du combustible défectueuses ou sales ● Révéléteur de la flamme défectueux ou sale ● Réglage imprécis du brûleur, manque de combustible ● Défaut d'allumage
3 intermittences ***	Position libre
4 intermittences ****	Lumière étrangère au démarrage du brûleur
5 intermittences *****	Position libre
6 intermittences *****	Position libre
7 intermittences *****	<ul style="list-style-type: none"> ● Nombre excessif d'absence de flamme pendant le fonctionnement (limitation du nombre de répétitions du cycle d'allumage) ● Vannes du combustible défectueuses ou sales ● Révéléteur de la flamme défectueux ou sale ● Réglage imprécis du brûleur
8 interm. *****	Contrôle du temps d'intervention du pré-réchauffage du fioul
9 interm. *****	Position libre
10 interm *****	Erreur de câblage ou erreur interne, contacts de sortie

Tant que la diagnose de la cause de l'anomalie est en cours les sorties des commandes sont désactivées.

- brûleur reste éteint
- signal d'anomalie "AL" à la borne 10 s'active.

Avec le déblocage de l'appareillage du contrôle de flamme la diagnose de la cause de l'anomalie est interrompue et le brûleur se remet en marche.

Garder pressé le bouton de réarmement pour environ 1 seconde (< 3 secondes).

Schéma électrique et schéma interne

LMO14

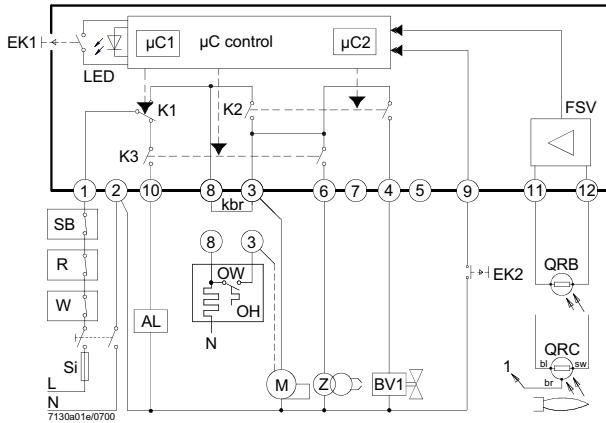

LMO24 - LMO44

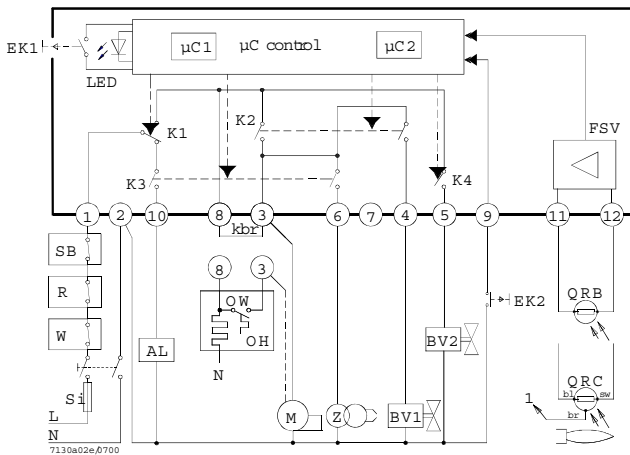

Séquence des commandes

LMO14

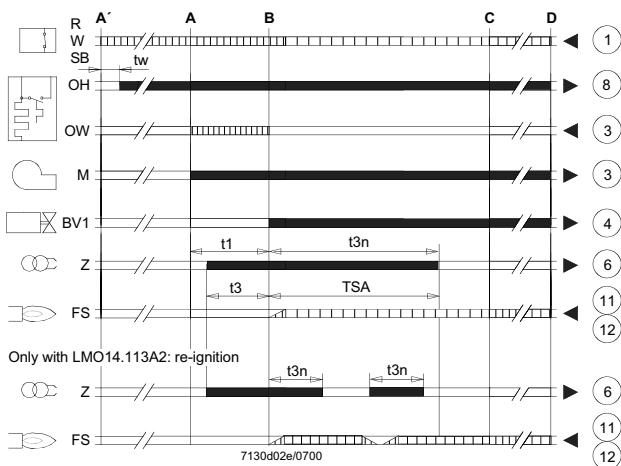

LMO24 - LMO44

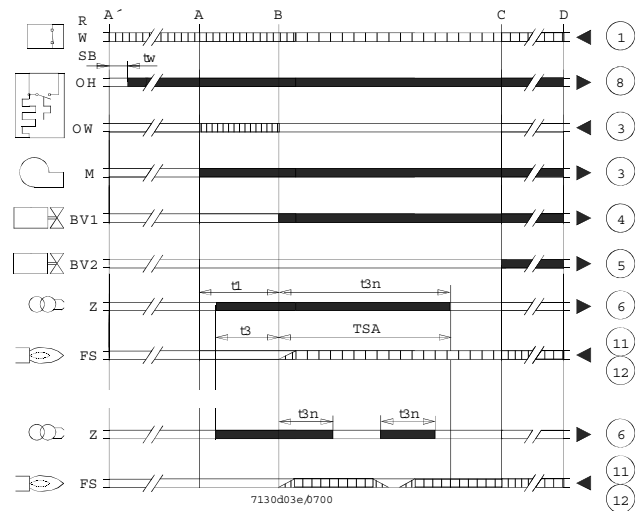

Légende

- AL Dispositif d'alarme
- Kbr... Raccordement pour le câble (nécessaire uniquement pour les brûleurs sans pré-réchauffage du fioul)
- BV... Vanne pour le combustible
- EK1 Bouton de réarmement
- EK2 Bouton de réarmement à distance
- FS Signal pour la présence de la flamme
- FSV Amplificateur du signal de flamme
- K... Contacts pour le relais de la commande
- LED Voyants lumineux en trois couleurs
- M Moteur du brûleur
- OW Contact pour le démarrage du pré-réchauffage
- t1 Temps de pré-ventilation
- t3 Temps pour le pré-allumage
- t3n Temps de post-allumage
- A' Début de la séquence de démarrage pour brûleurs avec pré-réchauffage du fioul
- A Début de la séquence de démarrage pour brûleurs sans pré-réchauffage du fioul
- ▭ Signales de sortie de l'appareillage
- ▬ Signales nécessaires à l'entrée
- OH Pré-réchauffage du fioul
- QRB Révélateur avec photorésistance
- QRC Révélateur pour flamme bleue

- bl = bleu
- br = brun
- sw = noir

- R Thermostat ou pressostat de réglage
- SB Thermostat de sécurité
- Si Fusible extérieur
- W Thermostat ou pressostat de sécurité
- Z Transformateur d'allumage
- t4 Intervalle entre le signal de flamme et l'accord à "BV2"
- TSA Temps de sécurité au démarrage
- tw Temps d'attente pour le pré-réchauffage du fioul
- B Temps pour la présence de la flamme
- C Position de fonctionnement
- D Arrêt de réglage par "R"
- μC1 Microprocesseur 1
- μC2 Microprocesseur 2

Caractéristiques techniques

Alimentation	AC 230 V +10 % / -15 % AC 120 V +10 % / -15 %
Fréquence	50...60 Hz ±6 %
Fusible extérieur (Si)	6.3 A (fusion lente)
Puissance absorbée	12 VA
Position pour le montage	toute position
Poids	200 g
Protection	IP 40
Longueur maximale permise pour les câbles	maxi. 3 mètres
Capacité de ligne	100 pF/m
Longueur du câble pour le révélateur	10 mètres, pose séparée
Débloccage à distance	20 mètres, pose séparée

	LMO14	LMO24	LMO44
Borne 1	5 A	5 A	5A
Bornes 3 e 8	3 A	5 A	5A
Bornes 4, 5 e 10	1 A	1 A	1A
Bornes 6	1 A	1 A	2A

Contrôle de la flamme avec QRB et QRC

QRB QRC

Intensité minimale de courant de révélation nécessaire (avec flamme)	45 μ A	70 μ A
Intensité minimale de courant de révélation nécessaire (sans flamme)	5.5 μ A	5.5 μ A
Intensité maximale de courant possible	100 μ A	100 μ A

Circuit pour la prise de mesure du courant de révélation

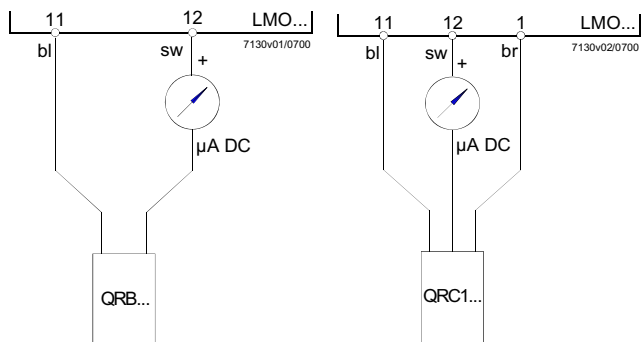

Légende

μ A Micro-ampéromètre DC avec résistance intérieure de 5kW maxi.
Bl= bleu
Sw= noir
Br = brun



C.I.B.UNIGAS S.p.A.
Via L.Galvani ,9 - 35011Campodarsego (PD) - ITALY
Tel. +39 049 9200944 - Fax +39 049 9200945
website:www.cibunigas.it-e-mail:cibunigas@cibunigas.it

Les informations contenues dans ce document, reportées uniquement à titre indicatif, ne sont pas contraignantes. La société se réserve la faculté d'apporter des modifications sans préavis

MANUEL

- UTILISATION**
- CALIBRAGE**

INSTRUMENT MODULATEUR

SIEMENS RWF 40....

Montage de l'instrument

Monter l'instrument utilisant les supports convenables selon présentation de l'illustration.

Suivre les indications reportées dans les schémas électriques pour les raccordements électriques de l'instrument et les sondes.

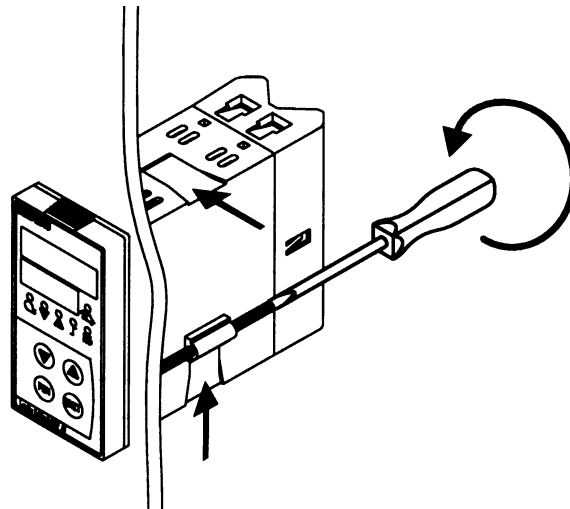

Instrument: façade

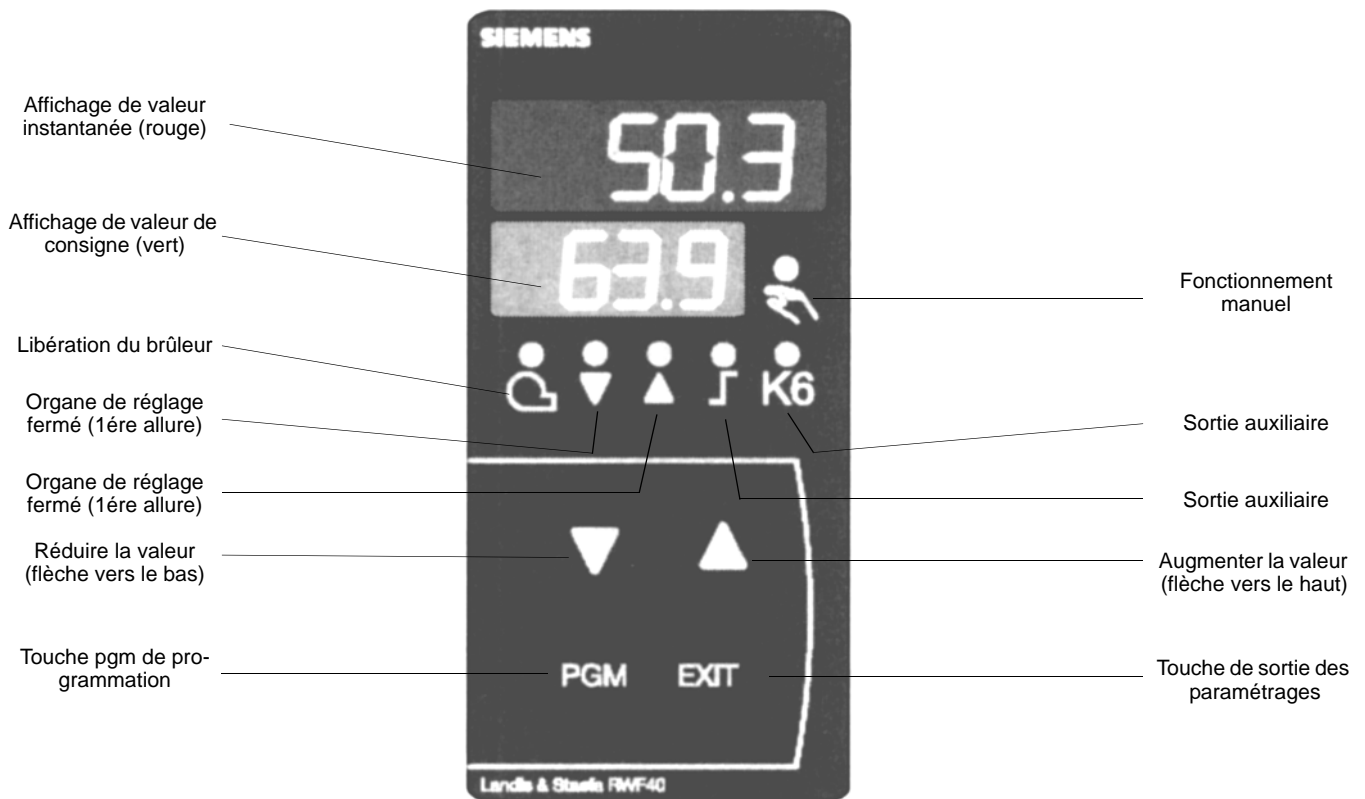

Paramétrage de l'instrument

Le dispositif sort d'usine avec déjà quelques réglages valables à 90% des situations. Il est de toute façon possible la modification des paramètres en suivant la procédure suivante:

1. Réglage ou modification de la valeur de consigne:

- Appuyer la touche **PGM** pour moins de 2 secondes avec brûleur éteint (contacts série thermostat/ pressostats ouverts, donc pont 3-4 ouvert). Dans la partie inférieure de l'écran (vert) s'affiche le sigle **SP1** et insérer la valeur de consigne à l'aide des flèches sur l'écran supérieur (rouge).
- La valeur se confirme en appuyant la touche **PGM**, donc **EXIT** pour en sortir et pour retourner en fonctionnement normal.

2. Contrôle ou modification des paramètres PID de l'instrument (tableau 1 joint):

- Appuyer la touche **PGM** pour plus que 2 secondes: sur l'écran vert s'affiche le sigle **AL** et sur l'écran rouge apparaît **0**.
- La modification a lieu en appuyant les flèches de montée ou descente et la valeur change sur l'écran rouge.
- Appuyer sur **PGM** pour confirmer et l'écran vert passe au paramétrage suivant.
- Répéter les opérations précédentes pour les autres paramétrages.
- Appuyer la touche **EXIT** pour interrompre la procédure.
- Voir le tableau joint (1) pour la liste des paramètres PID.

3. Réglage type de sonde à brancher à l'instrument (tableau 2 joint):

Appuyer la touche **PGM** pour 2 secondes avec l'instrument en fonction. Il se met en configuration de paramètres PID, donc re-appuyer la touche **PGM** pour 2 secondes.

Sur l'écran vert apparaît le sigle **C111** et sur l'écran rouge apparaît le code **9030**.

Chaque chiffre du code correspond à un paramètre réglable. Appuyant la flèche descente le premier chiffre commence à clignoter (9) dans l'écran rouge, avec la flèche de montée pendant le clignotement du chiffre modifier la valeur selon le tableau (2) joint.

Une fois la valeur modifiée appuyer sur la flèche descente, le deuxième chiffre clignote (0) et ainsi de suite pour les 4 chiffres. Appuyer **PGM** pour confirmation et **EXIT** pour en sortir.

Exemple: sonde de température, régler **9030**; sonde de pression, régler **G030**.

4. Configurations C112 et C113 (tableaux 3 & 4 joints):

Les configurations C112 et C113 permettent l'utilisation d'un contact auxiliaire (bornes Q63-Q64 et led K6 sur le frontal) complètement configurable.

En outre elles offrent le choix entre degrés °C ou Fahrenheit °F et le blocage des touches de l'instrument.

Pendant le fonctionnement normal du dispositif appuyer la touche **PGM** pour 2 secondes, l'instrument se place en configuration paramètre PID, re-appuyer la touche **PGM** pour 2 autres secondes.

L'écran vert affiche le sigle **C111** et l'écran rouge affiche le code **9030**. Appuyant de suite sur **PGM** sur l'écran vert apparaît **C112** et sur le rouge **0010**. Appuyant encore **PGM** sur l'écran vert apparaît **C113** et sur l'écran rouge **0110**.

Ces codes ne doivent jamais être modifiés pour un fonctionnement standard.

5. Configuration des valeurs de procès

Pendant le fonctionnement normale du dispositif appuyer sur la touche **PGM** pour 2 secondes. Il se place en configuration paramètre PID et ensuite re-appuyer la touche **PGM** pour autres 2 secondes.

L'écran vert affiche le sigle **C111** et l'écran rouge affiche le code **9030**. Appuyant de suite sur **PGM** sur l'écran vert apparaît **C112** et sur le rouge **0010**. Appuyant encore **PGM** sur l'écran vert apparaît **C113** et sur l'écran rouge **0110**. Appuyant encore une fois sur **PGM** l'écran vert affiche **SCL** (= limite inférieure (début échelle instrument) pour entrée analogique 1 qui vaut pour les signaux d'entrée 0-10V, 0-20V, 4-20mA, 0-100ohm, etc.) et avec l'aide des flèches il est possible de régler la valeur choisie. Appuyant la touche **PGM** sur l'écran vert apparaît **SCH** (= limite supérieure (fin d'échelle de l'instrument) pour entrée analogique 1 qui vaut pour les valeurs d'entrée 0-10V, 0-20V, 4-20mA, 0-100ohm, etc.) et avec l'aide des flèches il est possible de régler la valeur choisie.

Exemple: pour la sonde de pression Siemens QBE2..p 25(25bar) le signal d'entrée utilisé est 0-10V: régler **SCL** à 0 et **SCH** à 2500. Dans cette façon l'échelle de l'instrument devient entre 0 et 25bar.

En appuyant plusieurs fois sur la touche PGM les suivants paramètres apparaissent en séquence et à l'aide des flèches ils pourront être modifiés:

SCL2: limite inférieure pour entrée analogique 2 (égal à SCL mais pour entrée 2 - pré-réglé à 0)

SCH2: limite supérieure pour entrée analogique 2 (égal SCH mais pour entrée 2 - pré-réglé à 100)

SPL: limite inférieure de la valeur de consigne (égal à SCL mais pour la valeur de consigne - pré-réglée sur 0)

SPH: limite supérieure de la valeur de consigne (égal à SCH mais pour la valeur de consigne - pré-réglée sur 100)

Exemple: pour sonde de pression Siemens QBE2..p 25 (25 bar) le signal d'entrée utilisé est 0-10V. Si l'on désire que la valeur de consigne travaille entre 5 et 19 bar, pré-régler SPL à 500 et SPH à 1900. Dans cette façon l'échelle de la valeur de consigne est réglable entre 5 et 19 bar.

-
- OFF1:** Correction entrée analogique 1 (pré-réglée 0)
OFF2: Correction entrée analogique 2 (pré-réglée 0)
OFF3: Correction entrée analogique 3 (pré-réglée 0)
HYST: différentiel contact auxiliaires "K6" (pré-réglé 1)
DF1: retard sur le signal de la sonde afin d'éviter les transitoires (plage 0-100s pré-réglé 1 seconde).

6. Commande manuelle:

- Afin de commander manuellement la puissance du brûleur avec le brûleur en service, appuyer la touche **EXIT** pour 5 secondes. Ainsi s'allume le led avec le symbole de la main.
- A ce moment il est possible de diminuer ou augmenter la puissance du brûleur à l'aide des flèches de montée ou descente.
- Maintenant l'augmentation ou la diminution de la puissance du brûleur est faite à l'aide des flèches de montée ou descente.
- La sortie du mode manuelle se fait en appuyant la touche **EXIT**.

7. Auto-adaptation de l'instrument (auto-tuning):

- Si le brûleur en service à la charge nominale ne correspondait pas bien aux besoins du générateur de chaleur il est possible d'actionner l'auto-calibrage de l'instrument le quel reverra le calcul des valeurs PID plus convenables au type de demande.
- L'activation de cette fonction se fait comme suit:
- Appuyer simultanément les touches **PGM** et la flèche de descente.
- L'écran vert affichera le script **tunE** et l'instrument obligera le brûleur à des hausses et réductions de puissance.
- Pendant ces variations de puissance l'instrument calcule les paramètres PID (bande proportionnelle, temps intégral, temps dérivé).
- A terminaison du calcul la fonction tunE se désactive toute seule et l'instrument aura mémorisé les nouveaux paramètres.
- Si l'exclusion de la fonction auto-adaptation est souhaitée, appuyer la touche flèche de montée.
- Les paramètres PID calculée par le dispositif peuvent être modifiés à tout moment selon la procédure illustrée précédemment au point 2.

Notes:

Si aucune touche n'est appuyée pendant la phase de réglage de l'instrument pour une durée de environ 10 secondes, le dispositif sort automatiquement et se replace dans la modalité de fonctionnement normal.

Tableau 1: paramètres "PID" et pré-réglages d'usine correspondants

Paramètre	Ecran	Plage de valeurs	Calibrage initial	Notes
Valeur limite du contact auxiliaire (*)	AL	de -1999 à 9999 digit	0	non modifiable
Différentiel de commutation du contact auxiliaire	HYST	de 0 à 999.9 digit	1	non modifiable
Bande proportionnelle	Pb 1	de 0.1 à 9999 digit	10	Valeur typique pour température
Action dérivative	dt	de 0 à 9999 sec.	80	Valeur typique pour température
Action intégrale	rt	de 0 à 9999 sec.	350	Valeur typique pour température
Bande morte (*)	db	de 0 à 999.9 digit	1	Valeur typique
Temps de course de la servocommande	tt	de 10 à 3000 sec.	15	Régler le temps de course de la servocommande
Différentiel allumage (*)	HYS1	de 0.0 à 199.9 digit	-5	Valeur moins que la valeur de consigne qui re-allume le brûleur (Q13-Q14 ferme)
Différentiel inférieur pour éteindre (*)	HYS2	de 0.0 à HYS3	3	non modifiable
Différentiel supérieur pour éteindre (*)	HYS3	de 0.0 à 999.9 digit	5	Valeur au dessus de la valeur de consigne qui fait éteindre le brûleur (Q13-Q14 ouvre)
Retard pour consentement modulation	q	de 0.0 à 999.9	0	non modifiable
Pente compensation climatique	H	de 0.0 à 4	1	non modifiable
Déplacement parallèle température ambiance (*)	P	de -90 à +90	0	non modifiable

(*) Parametri influenzati dall'impostazione della cifra decimale (configurazione C113 01X0)

Tableau 2: configuration entrée C111

Ecran rouge	1^{er} chiffre	2^{ème} chiffre	3^{ème} chiffre	4^{ème} chiffre
Entrée analogique 1				
Pt100 3 fils	0			
Pt100 2 fils	1			
Ni100 3 fils	2			
Ni100 2 fils	3			
Pt1000 3 fils	4			
Pt 1000 2 fils	5			
Ni1000 3 fils DIN 43760	6			
Ni1000 2 fils DIN 43760	7			
Ni1000 3 fils Siemens	8			
Ni1000 2 fils Siemens	9			
Thermocouple K NiCr-Ni	A			
Thermocouple T Cu-Con	b			
Thermocouple N NiCrSiI-NiSiI	C			
Thermocouple J Fe-Con	d			
Signal 0 ÷ 20 mA	E			
Signal 4 ÷ 20 mA	F			
Signal 0 ÷ 10 V	G			
Signal 0 ÷ 1 V	H			
Entrée analogique 2				
Aucun		0		
Valeur de consigne extérieure WFG		1		
Valeur de consigne extérieure 0 ÷ 20 mA		2		
Valeur de consigne extérieure 4 ÷ 20 mA		3		
Valeur de consigne extérieure 0 ÷ 10 V		4		
Valeur de consigne extérieure 0 ÷ 1 V		5		
Valeur de consigne analogique WFG		6		
Valeur de consigne analogique 0 ÷ 20 mA		7		
Valeur de consigne analogique 4 ÷ 20 mA		8		
Valeur de consigne analogique 0 ÷ 10 V		9		
Valeur de consigne analogique 0 ÷ 1 V		A		
Entrée analogique 3				
Aucun			0	
Senseur de température extérieur Pt 1000 2 fils			1	
Senseur de température extérieur Ni1000 2 fils DIN			2	
Senseur de température extérieur Ni1000 2 fils			3	
Entrée D2 fonctions de logique				
Aucun				0
Valeur de consigne transitoire				1
Valeur de consigne coulissante				2
Pré-réglages typiques				
Sondes Siemens QAE2../QAC2../QAM2..	9	0	3	0
Sondes Pt1000 30 ÷ 130°C	5	0	3	0
Sondes Pt1000 0 ÷ 350°C	5	0	3	0
Sondes di pression QBE... a 3 fils (signal 0 ÷ 10 V)	G	0	3	0
Sondes di pression MBS... a 2 fils (signal 4 ÷ 20 mA)	F	0	3	0
Sondes Pt100 a 3 fils	0	0	3	0
Thermocouple du type K	A	0	3	0
Signal 4 ÷ 20 mA	F	0	3	0

Tableau 3: Configuration C112

<u>Ecran rouge</u>	<u>1^{er} chiffre</u>	<u>2^{ème} chiffre</u>	<u>3^{ème} chiffre</u>	<u>4^{ème} chiffre</u>
Contact de limite auxiliaire (K6)				
Aucun	0			
Fonction lk1 pour entrée 1	1			
Fonction lk2 pour entrée 1	2			
Fonction lk3 pour entrée 1	3			
Fonction lk4 pour entrée 1	4			
Fonction lk5 pour entrée 1	5			
Fonction lk6 pour entrée 1	6			
Fonction lk7 pour entrée 1	7			
Fonction lk8 pour entrée 2	8			
Fonction lk7 pour entrée 2	9			
Fonction lk8 pour entrée 2	A			
Fonction lk7 pour entrée 3	b			
Fonction lk8 pour entrée 3	C			
Type de contrôle sortie instrument				
3 point (relais)		0		
en continu 0 ÷ 20 mA (*)		1		
en continu 4 ÷ 20 mA (*)		2		
en continu 0 ÷ 10 V (*)		3		
Valeur de consigne SP1				
SP1 à clef			0	
SP1 avec sonde extérieure (entrée à configurer pour sonde			1	
Blocage paramètres				
Aucun blocage				0
Blocage niveau de configuration				1
Blocage niveau paramètres PID				2
Blocage total				3
Pré-Réglage en usine:	0	0	1	0

Notes: (*) uniquement pour RWF 40.002

Tableau 4: configuration C113

<u>Ecran rouge</u>	<u>1^{er} chiffre</u>	<u>2^{ème} chiffre</u>	<u>3^{ème} chiffre</u>	<u>4^{ème} chiffre</u>
Adresses instrument (uniquement RWF 40.003)				
Adresse	0			
Adresse 1	0	1		
Adresse..		
Adresse 99	9	9		
Unité de mesure et point décimale				
°C sans décimales			0	
°C e 1 décimales			1	
°F sans décimales			2	
°F e 1 décimales			3	
Attivazione "K6"				
contatto di limite OFF				0
contatto di limite ON				1
Pré-Réglage en usine:	0	1	1	0

Tableau 5 – Sommaire des réglages de base des paramètres

SONDES	MODÈLES À MODIFIER											
	C111	C113	SCL	SCH	SPL	SPH	HYS1 (*)	HYS3 (*)	Pb. 1	dt	rt	SP1 (*)
Siemens QAE2120.010	9030	0110	-	-	30	95	-5	5	10	80	350	80 °C
Siemens QAM2120.040	9030	0110	-	-	0	80	-2,5	2,5	10	80	350	40°C
Pt1000 (130°C max.)	5030	0110	-	-	30	95	-5	5	10	80	350	80°C
Pt1000 (350°C max.)	5030	0110	-	-	0	350	-5	10	10	80	350	80°C
Pt100 (130°C max.)	0030	0110	-	-	0	95	-5	5	10	80	350	80°C
Pt100 (350°C max)	0030	0110	-	-	0	350	-5	10	10	80	350	80°C
Termocouple K	A030	0110	-	-	0	1200	-5	20	10	80	350	80°C
Danfoss/Siemens 4÷20mA p 1,6	F030	0100	0	160	0	160	0	20	5	20	80	100kPa
Danfoss/Siemens 4÷20mA p 10	F030	0100	0	1000	0	1000	0	50	5	20	80	600kPa
Danfoss/Siemens 4÷20mA p 16	F030	0100	0	1600	0	1600	0	80	5	20	80	600kPa
Danfoss/Siemens 4÷20mA p 25	F030	0100	0	2500	0	2500	0	125	5	20	80	600kPa
Danfoss/Siemens 4÷20mA p 40	F030	0100	0	4000	0	4000	0	200	5	20	80	600kPa
Siemens QBE2.. P4	G030	0100	0	400	0	400	0	20	5	20	80	200kPa
Siemens QBE2.. P10	G030	0100	0	1000	0	1000	0	50	5	20	80	600kPa
Siemens QBE2.. P16	G030	0100	0	1600	0	1600	0	80	5	20	80	600kPa
Siemens QBE2.. P25	G030	0100	0	2500	0	2500	0	125	5	20	80	600kPa
Siemens QBE2.. P40	G030	0100	0	4000	0	4000	0	200	5	20	80	600kPa
Signal 0÷10V	G030	à définir	à définir	à définir	à définir	à définir	à définir	à définir	5	20	80	à définir
Signal 4÷20mA	F030	à définir	à définir	à définir	à définir	à définir	à définir	à définir	5	20	80	à définir
tt - course servocom- mande	12 sec.	Servocommande Berger STA12B.../Siemens SQN30.251/Siemens SQN72.4A4A20										
tt - course servocom- mande	13 sec.	Servocommande Berger STA13B...										
tt - course servocom- mande	15 sec.	Servocommande Berger STA15B...										
tt - course servocom- mande	30 sec.	Servocommande Siemens SQL33.03/Siemens SQM10/Siemens SQM50/Siemens SQM54/Berger STM30../ Siemens SQM40.265										

Note (*): valeurs imposées en usine; ces valeurs devront être modifiées en fonction de la température/pression d'exercice réelle de l'installation.

Attention: avec les sondes de pression les paramètres SP1, SCH, SCL, HYS1, HYS3 doivent être réglés et visualisés en kPa (kilo pascal. Il est en outre précisé que: 1 bar= 100.000 Pa= 100 kPa.

Liaisons sondes électriques :

Version avec connecteur 7 pôles

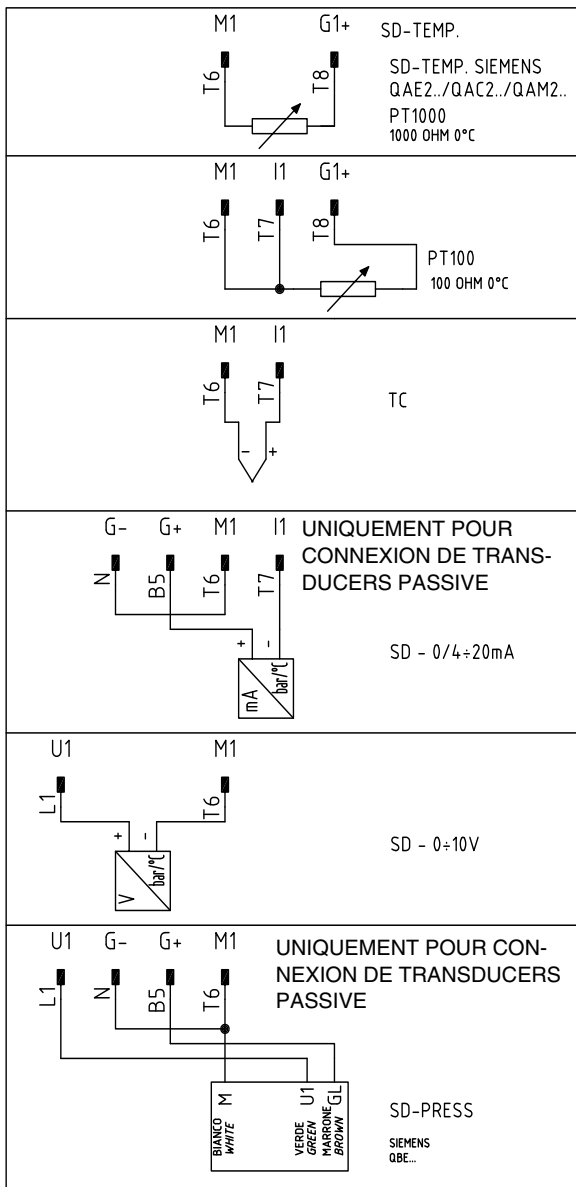

Version avec des bornes

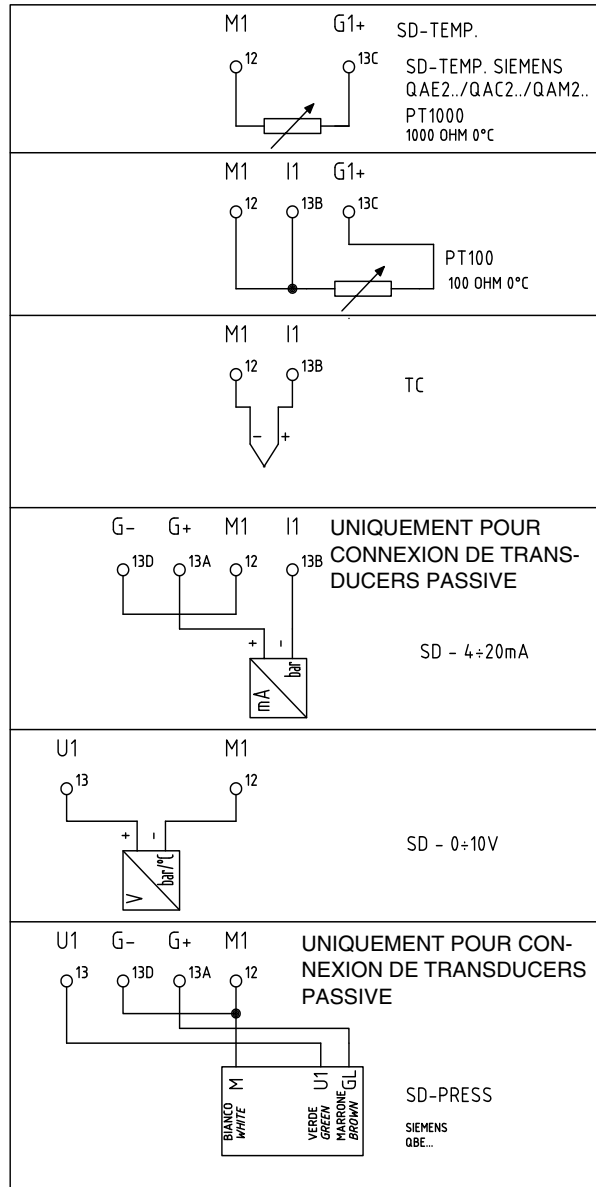

Avec valeur de consigne extérieure

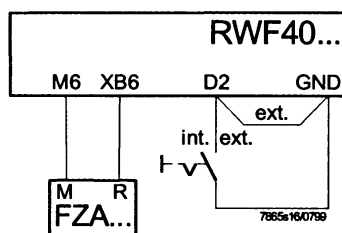

Code de configuration C111 = X1X1

Avec modification de la valeur de consigne par le système de gestion extérieur

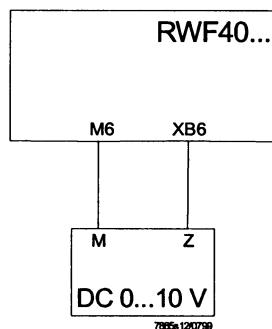

Code de configuration C111 = X9XX

$$\text{SCH2} = 0.5 \times (\text{SPH} - \text{SPL})$$
$$\text{SCL2} = -0.5 \times (\text{SPH} - \text{SPL})$$

Exemple:

SPH = max. 130° C

SPL = min. 30° C

SCH2 = 0.5 x (130 - 30) = 50

SCL2 = -0.5 x (130 - 30) = -50

Appendice: raccords des sondes

Afin d'assurer le confort le plus élevé le système de réglage nécessite des informations fiables qui sont obtenues avec une installation correcte des sondes. Les sondes mesurent et transmettent toute variation selon leur position.

La mesure a lieu selon les caractéristiques de construction (constante du temps) et selon des conditions d'utilisation bien définies.

Avec les raccords électriques sous traçage il est nécessaire de boucher la gaine (ou le tuyau) contenant les fils en correspondance du bornier de la sonde afin d'éviter l'influence d'éventuels courants d'air sur la mesure de la sonde.

Sondes ambiance (ou thermostats ambiance)

Montage

Les sondes (ou thermostat ambiance) doivent être placées dans les pièces de référence de façon à donner une mesure réelle de la température sans influence par des facteurs extérieurs

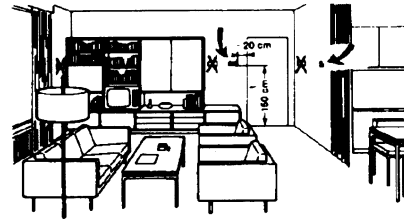
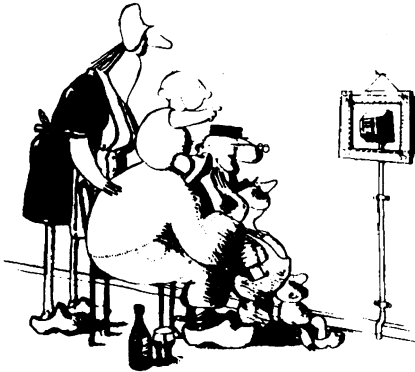

Sonde esterne (climatiche)

Montaggio

Negli impianti di riscaldamento o condizionamento in cui è prevista la compensazione in funzione della temperatura esterna, l'ubicazione della sonda è fondamentale.

Etre admirée est beau... être efficace est mieux

Installations de chauffage: la sonde ambiance ne doit pas être montée dans des pièces avec radiateurs équipés de vannes thermostatiques. Eviter toute source de chaleur à part de l'installation....



Fer à repasser Télévision Cuisine

Et sources de froid, comme un mur extérieur.

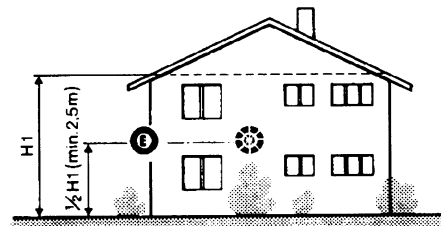

Règle générale

Sur la paroi extérieure de l'immeuble correspondants aux pièces de jour et jamais sur la façade sud ou en position sensible aux rayons de soleil du matin. En cas de doutes placer les sondes sur la façade nord ou nord-ouest.

Position à ne pas prendre en considération

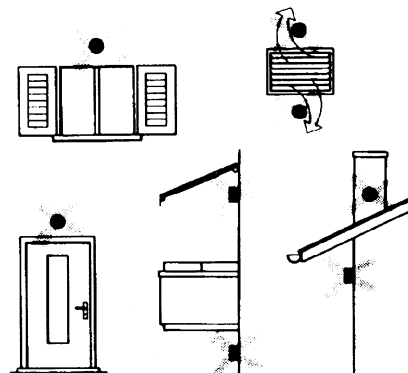

Ubicazione

Su una parete interna opposta ai corpi scaldanti altezza dal pavimento 1,5m lontano, minimo 1,5m, dalle fonti esterne di calore (o freddo).

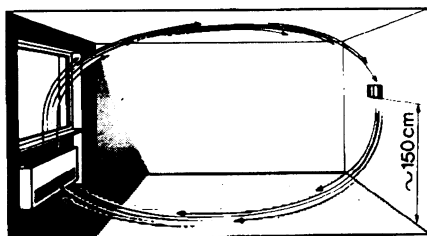

Position d'assemblage à éviter

en proximité d'étagères ou niches, en proximité de portes ou fenêtres, à l'intérieur de murs extérieurs exposé à l'irradiation solaire ou aux courants d'air froid, sur murs intérieurs traversés par canalisations de l'installation de chauffage, de l'eau chaude de consommation, de canalisations de l'installation de refroidissement.

Eviter le montage en proximité de fenêtres, grilles d'aération à l'extérieur de la chaufferie, sur les cheminées ou protégés par des balcons ou toitures.

La sonde ne doit pas être vernie (erreur de mesure).

Sondes convenables pour canaux ou tuyauterie

Montage des sondes de température

Pour la prise de mesure de l'air de départ:

- Après le ventilateur de départ ou
- Après la batterie à vérifier, distance au moins 0.5m

Pour la prise de mesure de la température ambiante

- Avant le ventilateur de reprise et en proximité de la reprise de l'ambiance.

Pour la prise de mesure de la température de saturation

- Après le séparateur de gouttes

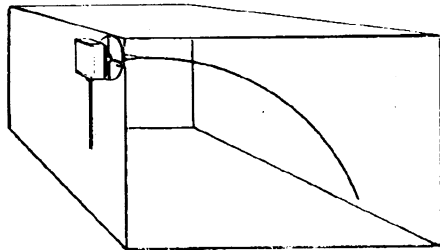

Tourner manuellement (jamais à l'aide d'outils), comme illustré dans la figure, la sonde de 0.4m.

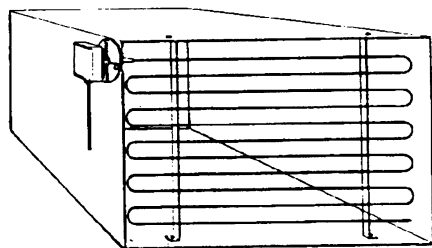

Etaler sur toute la section du canal, distance minimale des parois 50mm, rayon de courbe 10mm pour les sondes de 2 ou 6m

Montage des sondes d'humidité ou combinées

Comme sonde de limite maximale d'humidité sur le départ (humidificateurs à vapeur)

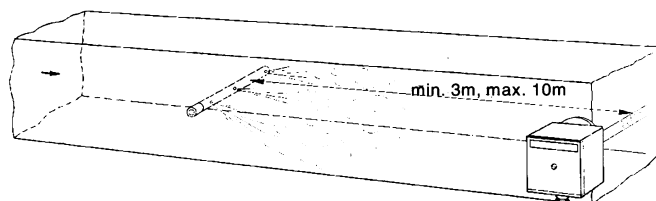

Montage des sondes à pression

A. Montage sur conduites de fluides à température maximale de 80°C.

B. Montage sur conduites à température supérieure à 80°C et pour les réfrigérantes

C. Montage sur conduites à températures élevées:

- Augmenter la longueur du siphon
- Placer la sonde latéralement afin d'éviter qu'elle soit investie par l'air chaud en provenance du tuyau..

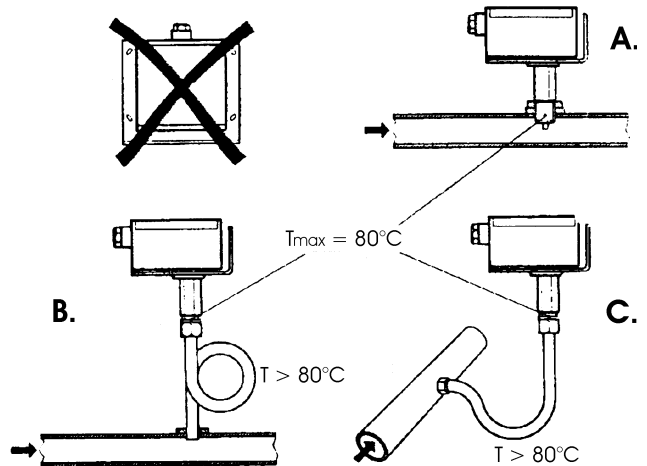

Montage des sondes de pression différentielles pour eau

Le montage avec l'étui en direction vers le bas n'est pas admis.

Des siphons se rendent nécessaires avec des températures supérieures à 80°C. Afin d'éviter un endommagement de la sonde il est nécessaire de respecter les instructions suivantes.

Pendant le montage:

La différence de pression ne doit pas être supérieure à celle admise par la sonde.

Avec des pressions statiques élevées des vannes d'interception ABC sont insérées.

Mise en service:

- | | |
|---------------|------------|
| - Allumage | exclure |
| - 1=ouvrir C | 1=ouvrir C |
| - 2=ouvrir A | 2=fermer B |
| - 3 =ouvrir B | 3=fermer A |
| - 4 =fermer C | |

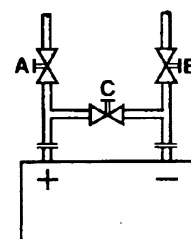

Sondes plongeantes et à serrage

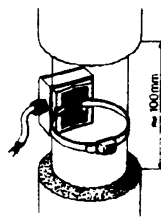
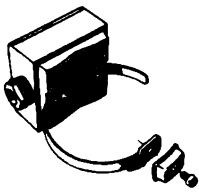
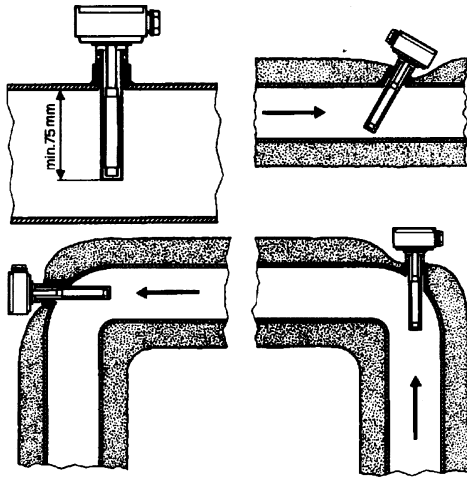

Lieu des sondes (QAD22.../QAE21.../QAP21.../RCA...) Avec pompes sur le départ

avec vannes à 3 voies / avec vannes à 4 voies



installations avec panneaux / Commande brûleur

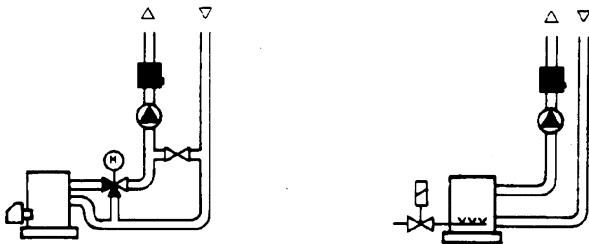

Con pompe sul ritorno

con valvole a 3 vie / con valvole a 4 vie



Montage des sondes plongeantes

Les sondes doivent être montées sur la partie de la tuyauterie où la circulation du fluide est toujours présente.

Le tige rigide (élément sensible à la mesure) doit être introduit au moins 75mm et il doit se trouver en sens contraire du flux.

Lieux conseillés: dans une courbe ou sur un morceau de la tuyauterie droit avec inclinaison de 45° en contre-courant par rapport au sens du fluide.

La protéger des infiltrations éventuelles (condense des tuyaux etc.)

Montage des sondes à serrage

Assurer la présence de la circulation du fluide.

Éliminer l'isolation et le peinturage (même le produit anti-rouille) sur un morceau de tuyauterie de au moins 100mm.

Les sondes sont munies de bande pour les tuyaux avec diamètre de 100mm maximales.

Sonde a bracciale o a immersione?

Sonde à serrage QAD2...

Avantages:

- Constante du temps de 10 secondes
- Montage avec l'installation en service (aucun travail hydraulique)
- La position de montage est facilement modifiable si pas convenable.

Limites:

- Convenables pour tuyauterie de 100mm maximales
- Elle peut subir des influences par des courants d'air, etc.

Sondes plongeantes QAE2..

Avantages:

- Mesure de la température «moyenne» du fluide
- Aucune influence extérieure sur la mesure, comme: courants d'air, tuyaux en proximité, etc.

Limites:

- Constante du temps avec gaine 20 secondes
- Difficulté à modifier la place de montage si non convenable.

Sondes et pressostats pour canaux

Montage des sondes de pression Différentiel de l'air

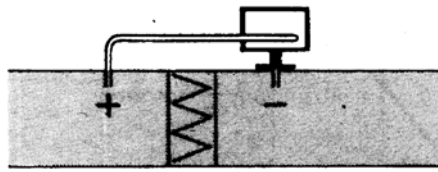

A - Contrôle d'un filtre (bouche)

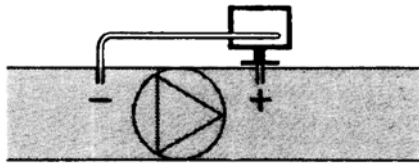

B - Contrôle d'un ventilateur (amont / en aval)

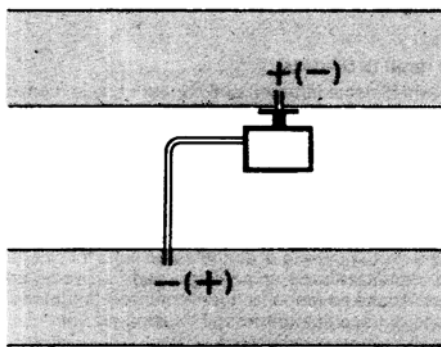

C - Mesure de la différence de pression entre deux canaux

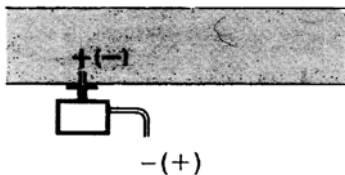

D - Mesure de la différence de pression entre deux pièces ou à l'intérieur du canal et à l'extérieur

Principes fondamentaux

Mesure de la pression statique (celle de l'air sur les parois de la conduite)

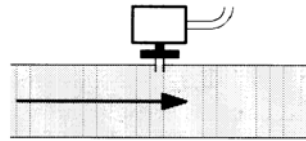

Mesure de la pression dynamique

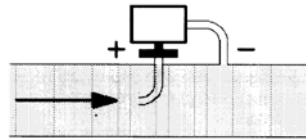

$$P_d = \frac{\gamma \theta^2}{2g}$$

Légende

γ Kg/m³, poids spécifique de l'air

θ m/s, Vitesse de l'air

g 9.81 m/s², Accélération de la gravité

P_d mm C.A., Pression dynamique

Mesure de la pression totale

Elle correspond à la somme algébrique de la pression statique et de la dynamique

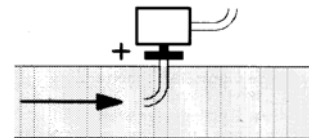

Liaison sonde de pression Siemens QBE 2.. P... au morsettiere brûleur

SONDA DI PRESSIONE
PRESSURE SENSOR
SONDE DE PRESSION
QBE 2..P...

MORSETTIERA BRUCIATORE
BURNER TERMINAL BLOCK
BORNIER DU BRÛLEUR

BLANC - BIANCO
WHITE
VERT - VERDE
GREEN
BRUN - MARRONE
BROWN



Liste de codes pour la commande

Description	Code
ModulateurRWF40.000	2570112
Cadre Siemens ARG40 pour RWF32.. au RWF40..	2570113
Sonde de température Siemens QAE2120.010A (30÷130°C)	2560101
Sonde de température Siemens QAM2120.040 (-15÷+50°C)	2560135
Résistance thermique Pt1000 ø6mm L100mm (30÷130°C)	2560188
Résistance thermique Pt1000 ø10mm L200mm (0÷350°C)	2560103
Sonde de pression Siemens QBE2.. P4 (0÷4bar)	2560159
Sonde de pression Siemens QBE2.. P10 (0÷10bar / signal 0÷10V)	2560160
Sonde de pression Siemens QBE2.. P16 (0÷16bar / signal 0÷10V)	2560167
Sonde de pression Siemens QBE2.. P25 (0÷25bar / signal 0÷10V)	2560161
Sonde de pression Siemens QBE2.. P40 (0÷40bar / signal 0÷10V)	2560162
Sonde de pression Danfoss MBS 3200 P 1,6 (0÷1,6bar / signal 4÷20mA)	2560189
Sonde de pression Danfoss MBS 3200 P 10 (0÷10bar / signal 4÷20mA)	2560190
Sonde de pression Danfoss MBS 3200 P 16 (0÷16bar / signal 4÷20mA)	2560191
Sonde de pression Danfoss MBS 3200 P 25 (0÷25bar / signal 4÷20mA)	2560192
Sonde de pression Danfoss MBS 3200 P 40 (0÷40bar / signal 4÷20mA)	2560193
Sonde de pression Siemens 7MF1564-3BB00-1AA1 (0÷1,6bar / signal 4÷20mA)	25601A3
Sonde de pression Siemens 7MF1564-3CA00-1AA1 (0÷10bar / signal 4÷20mA)	25601A4
Sonde de pression Siemens 7MF1564-3CB00-1AA1 (0÷16bar / signal 4÷20mA)	25601A5
Sonde de pression Siemens 7MF1564-3CD00-1AA1 (0÷25bar / signal 4÷20mA)	25601A6
Sonde de pression Siemens 7MF1564-3CE00-1AA1 (0÷40bar / signal 4÷20mA)	25601A7
Thermocouple du type K ø10mm L200mm (0÷1200°C)	2560142
Résistance thermique Pt100 ø10mm L200mm (0÷350°C)	2560145

RWF50.2x & RWF50.3x



Manuel d'utilisation

M12922EB Rév. 2.0 05/2024

MONTAGE DE L'INSTRUMENT

Montez l'instrument à l'aide du support comme illustré sur la figure. Pour les branchements électriques de l'instrument et des sondes, suivre les instructions données dans les schémas électriques du brûleur.

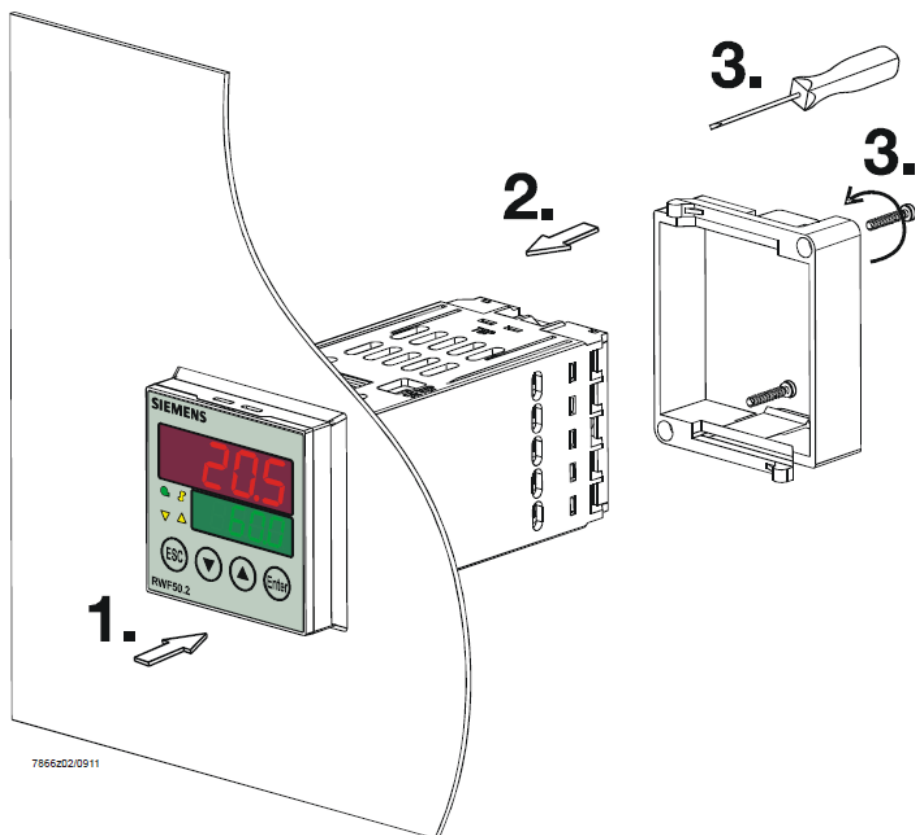

7666202/0911

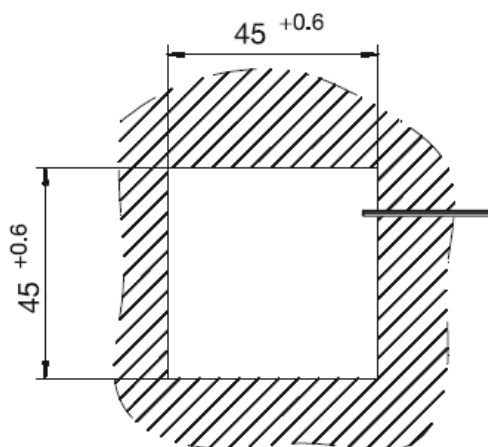

FACE AVANT DE L'INSTRUMENT

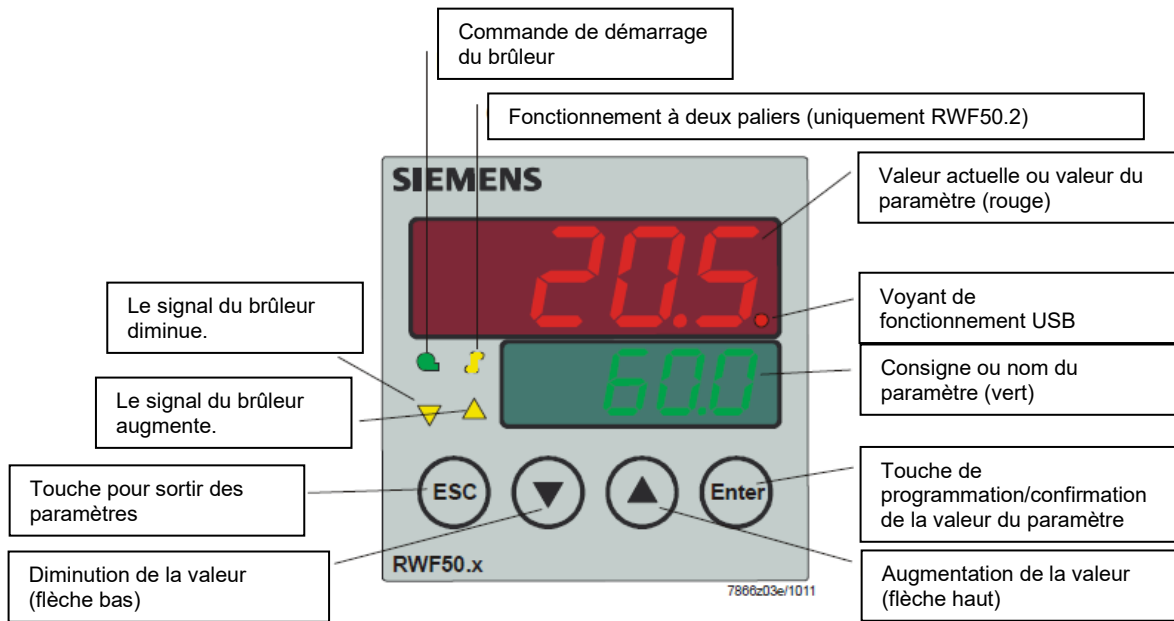

NAVIGATION DANS LE MENU DE L'INSTRUMENT

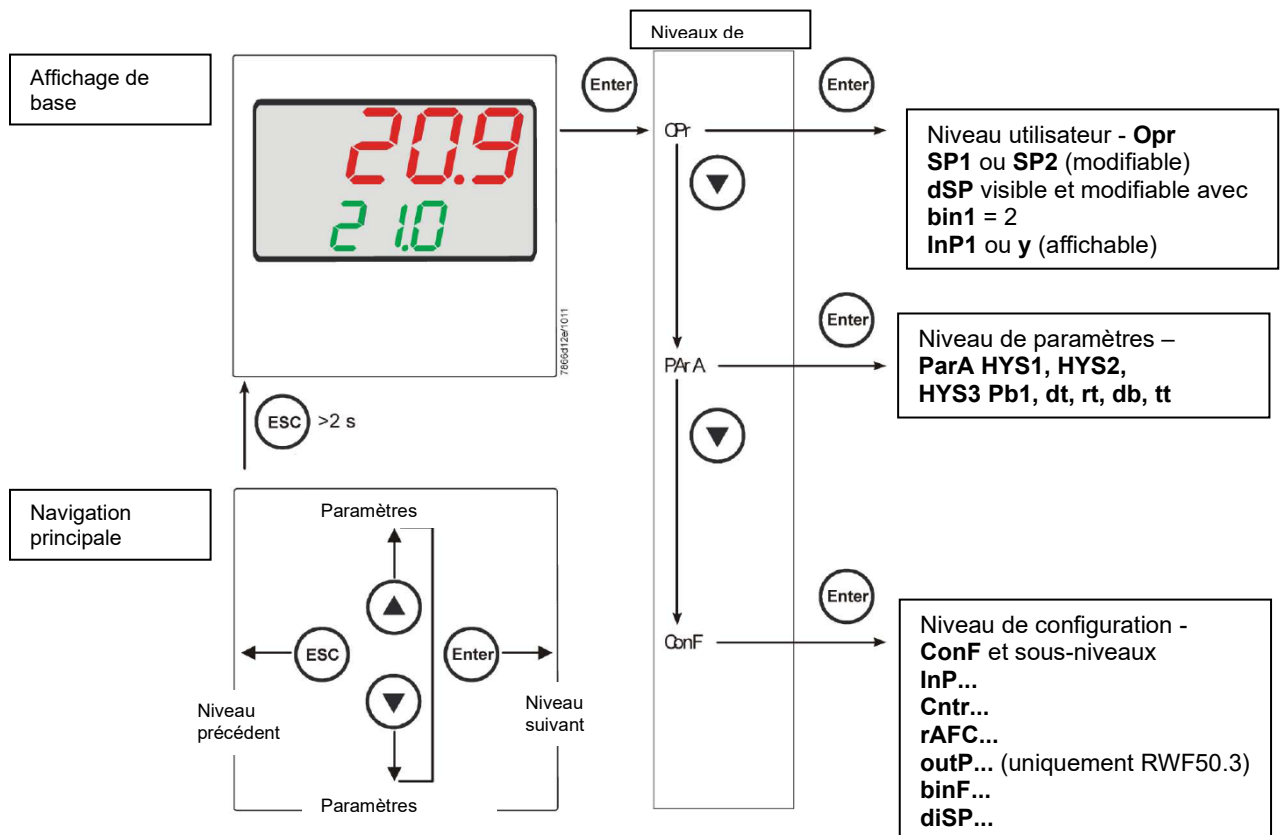

L'instrument sort de l'usine avec des réglages valables dans 90 % des cas. Toutefois, pour régler ou modifier des paramètres, procéder comme suit :

Réglage ou modification de la valeur du point de consigne :

Le brûleur étant éteint (contacts du groupe thermostats/pressostats ouverts, c'est-à-dire que les bornes 3 et 4 sont ouvertes/fiche T1 et T2 à 7 pôles), appuyer sur **Enter**, la mention **Opr** s'affiche sur l'afficheur du bas (vert). Appuyer à nouveau sur **Enter**, **SP1** s'affiche sur l'afficheur du bas (vert). Appuyer à nouveau sur **Enter**, l'afficheur du bas (vert) clignote. Régler la valeur du point de consigne sur l'afficheur du haut (rouge) à l'aide des **flèches haut et bas**. Pour confirmer la valeur, appuyer sur la touche **Enter**, puis sur **ESC** plusieurs fois pour sortir du réglage et revenir au fonctionnement normal.

Contrôle ou modification des paramètres PID de l'instrument (tableau 1 ci-après) :

- Appuyer une fois sur la touche **Enter**, la mention **Opr** s'affiche sur l'afficheur vert. À l'aide de la **flèche bas**, faire défiler les niveaux jusqu'au groupe **PARA**, puis appuyer sur **Enter**.
- La mention **Pb1** s'affiche alors sur l'afficheur vert et la valeur réglée sur l'afficheur rouge.
- En appuyant successivement sur la **flèche bas** ou la **flèche haut**, passer d'un paramètre à l'autre.
- Pour modifier la valeur du paramètre choisi, appuyer sur **Enter**. À l'aide de la **flèche haut** ou de la **flèche bas**, régler la valeur souhaitée, puis appuyer sur **Enter** pour confirmer.

Paramètre	Afficheur	Plage de valeur	Calibrage initial	Remarque
Bande proportionnelle	PB.1	Format numérique 1...9999	10	Valeur typique de température
Action dérivée	dt	0...9999 s.	80	Valeur typique de température
Action intégrale	rt	0...9999 s.	350	Valeur typique de température
Bande morte (*)	db	Format numérique 0...999,9	1	Valeur typique
Temps de course de la servocommande	tt	10...3000 s.	15	Régler le temps de course de la servocommande
Valeur différentielle d'allumage (*)	HYS1	Format numérique 0,0...-1999	-5	Valeur inférieure au point de consigne qui provoque la remise en marche du brûleur (1N-1P fermé)
Valeur différentielle d'extinction du 2e palier (*)	HYS2	0,0... HYS3	3	(actif uniquement avec le paramètre bin1 = 4)
Valeur différentielle supérieure d'extinction (*)	HYS3	Format numérique 0,0...9999	5	Valeur supérieure au point de consigne qui provoque l'extinction du brûleur (1N-1P ouvert)
Valeur différentielle d'allumage en mode refroidissement (*)	HYS4	Format numérique 0,0...9999	5	Non utilisé (actif uniquement avec le paramètre CACT = 0)
Valeur différentielle d'allumage au 2e palier en mode refroidissement (*)	HYS5	Format numérique HYS6...0,0	5	Non utilisé (actif uniquement avec le paramètre CACT = 0 et avec le paramètre bin1 = 4)
Valeur différentielle supérieure d'extinction en mode refroidissement (*)	HYS6	Format numérique 0,0...-1999	5	Non utilisé (actif uniquement avec le paramètre CACT = 0)
Délai de la commande de modulation	q	Format numérique 0,0...999,9	0	Ne pas modifier

(*) Paramètres influencés par le réglage de la décimale (**ConF** > **DISP** paramètre **dECP**)

Paramètres du type de sonde à connecter à l'instrument :

- Appuyer une fois sur la touche **Enter**, la mention **Opr** s'affiche sur l'afficheur vert. À l'aide de la **flèche bas**, faire défiler les niveaux jusqu'au groupe **ConF**, puis appuyer sur **Enter**.
- Le groupe de paramètres **InP** s'affiche à présent sur l'afficheur vert, appuyer à nouveau sur **Enter** et le groupe de paramètres **InP1** apparaît.
- En appuyant une nouvelle fois sur la touche **Enter**, le groupe de paramètres **InP1** est atteint et le paramètre **Sen1** (type de capteur) s'affiche sur l'afficheur vert, tandis que le code correspondant au capteur réglé est affiché sur l'afficheur rouge.
- À ce stade, appuyer à nouveau sur **Enter** pour accéder aux paramètres. À l'aide des **flèches haut et bas**, modifier la valeur. Une fois la valeur souhaitée réglée, appuyer sur **Enter** pour confirmer, puis sur **ESC** pour sortir du réglage du paramètre.
- Une fois le capteur configuré à l'aide de la **flèche vers le bas**, modifier les paramètres selon les tableaux ci-dessous.

ConF > InP > InP1

Paramètre	Valeur	Description
SEn1 type de capteur à l'entrée analogique 1	1	Pt100 3 fils
	2	Pt100 2 fils
	3	Pt1000 3 fils
	4	Pt1000 2 fils
	5	Ni1000 3 fils
	6	Ni1000 2 fils
	7	0 ÷ 135 ohm
	15	0 ÷ 20mA
	16	4 ÷ 20mA
	17	0 ÷ 10V
	18	0 ÷ 5V
	19	1 ÷ 5V
OFF1 Décalage du capteur	-1999.. 0 .. +9999	Correction de la valeur mesurée du capteur
SCL1 minimum de l'échelle	-1999.. 0 .. +9999	valeur minimale de l'échelle (pour les entrées ohm, mA, V)
SCH1 maximum de l'échelle	-1999.. 100 .. +9999	valeur maximale de l'échelle (pour les entrées ohm, mA, V)
dF1 filtre numérique	0.. 0,6 ..100	filtre numérique de 2e ordre (temps en secondes, 0 = filtre désactivé)
Unit Unité de mesure de la température	1 2	1 = degrés Celsius 2 = degrés Fahrenheit

(valeurs en **gras** = valeurs par défaut dans le nouvel instrument)

Remarque :

Les RWF50.2 et RWF50.3 ne prennent pas en charge les thermocouples comme capteurs de température. Si des capteurs de température comme des thermocouples doivent être utilisés, il est conseillé d'utiliser les versions équipées d'un convertisseur pour thermocouple/signal 4 à 20 mA intégré et de configurer le régulateur avec une entrée de courant 4 à 20 mA.

ConF > Cntr

Paramètre	Valeur	Description
CtYP type de réglage	1 2	1 = sortie 3 points (ouverture-arrêt-fermeture uniquement avec RWF50.2) 2 = sortie continue (uniquement avec RWF50.3)
CAcT action opérationnelle	1 0	1 = action de chauffage 0 = action de refroidissement
SPL minimum de l'échelle point de consigne	-1999.. 0 ..+9999	valeur minimale de l'échelle du point de consigne
SPH maximum de l'échelle point de consigne	-1999.. 100 ..+9999	valeur maximale de l'échelle du point de consigne
oLLo point de consigne minimal de fonctionnement	-1999 +9999	valeur minimale du point de consigne de fonctionnement
oLHi point de consigne maximal de fonctionnement	-1999.... +9999	valeur maximale du point de consigne de fonctionnement

(valeurs en **gras** = valeurs par défaut dans le nouvel instrument)

ConF > rAFC

Activation de la protection contre les chocs thermiques de la chaudière :

Le régulateur RWF50... peut activer la fonction de protection contre les chocs thermiques, mais uniquement pour les systèmes dont les points de consigne sont inférieurs à 250 °C selon le paramètre **rAL**.

Paramètre	Valeur	Description
FnCT type de contrôle	0 1 2	type d'échelle en degrés/temps à choisir 0 = désactivé 1 = K/min 2 = K/h
rASL pourcentage de rampe	0,0 ... 999,9	visible uniquement si FnCT est différent de 0 pente de la rampe de protection thermique taux d'augmentation de la consigne en K/min ou K/h selon FnCT
toLP bande de tolérance de la rampe	0 ...9999	largeur de tolérance de la rampe (en Kelvin) par rapport au point de consigne 0 = bande de tolérance désactivée
rAL limite de rampe	0 ...250	valeur limite de rampe Cette valeur doit être supérieure au point de consigne. Si la valeur réelle dépasse cette valeur, le point de consigne passe en mode refroidissement jusqu'à la valeur du point de consigne.

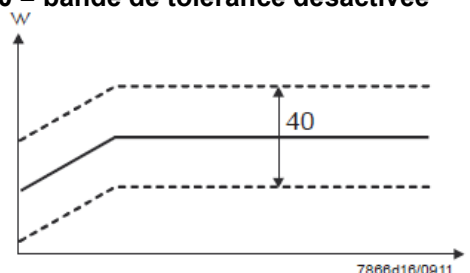

(valeurs en **gras** = valeurs par défaut dans le nouvel instrument)

ConF > OutP (groupe de paramètres uniquement avec RWF50.3)

Paramètre	Valeur	Description
FnCt type de contrôle	1 4	1 = répétition de l'entrée analogique 1 avec conversion possible du signal en fonction du paramètre SiGn 4 = contrôle de la modulation
SiGn type de signal de sortie	0 1 2	sortie de commande continue (bornes A+, A-) 0 = 0÷20mA 1 = 4÷20mA 2 = 0÷10V
rOut valeur en dehors de la plage	0...101	signal en pourcentage lorsque l'entrée est hors plage
oPnt valeur minimale de sortie	-1999... 0 ...+9999	valeur minimale de la sortie de commande (bornes A+, A-) (valable uniquement avec FnCt = 1)
End valeur maximale de sortie	-1999... 100 ...+9999	valeur maximale de la sortie de commande (bornes A+, A-) (valable uniquement avec FnCt = 1)

(valeurs en **gras** = valeurs par défaut dans le nouvel instrument)

ConF > binF

Paramètre	Valeur	Description
bin1 entrée numérique (bornes DG à D1)	0 1 2 4	0 = fonction désactivée 1 = modification du point de consigne (SP1/SP2) 2 = modification du point de consigne (Opr paramètre dSP = valeur de modification du point de consigne) 4 = changement de mode de fonctionnement : ouvert – fonctionnement modulant fermé – fonctionnement à 2 paliers

(valeurs en **gras** = valeurs par défaut dans le nouvel instrument)

ConF > dISP

Paramètre	Valeur	Description
diSU afficheur du haut (rouge)	0 1 4 6 7	Valeur affichée sur l'afficheur supérieur : 0 = afficheur éteint 1 = valeur de l'entrée analogique 4 = position angulaire du régulateur 6 = valeur du point de consigne 7 = valeur finale avec protection contre les chocs thermiques
diSL afficheur du bas (vert)	0 1 4 6 7	Valeur affichée sur l'afficheur inférieur : 0 = afficheur éteint 1 = valeur de l'entrée analogique 4 = position angulaire du régulateur 6 = valeur du point de consigne 7 = valeur finale avec protection contre les chocs thermiques
tout délai d'attente	0..180..250	temps en secondes, pendant lequel le régulateur revient automatiquement à l'affichage de base si aucune touche n'est actionnée
dECP point décimal	0 1 2	0 = aucune décimale affichée 1 = une décimale affichée 2 = deux décimales affichées
CodE niveaux de blocage	0 1 2 3	0 = aucun blocage 1 = blocage du niveau configuration (ConF) 2 = blocage du niveau paramètres et configuration (PArA et ConF) 3 = blocage de toutes les touches

(valeurs en **gras** = valeurs par défaut dans le nouvel instrument)

Contrôle manuel du régulateur :

- Pour contrôler manuellement la puissance du brûleur, lorsque le brûleur est en marche, appuyer sur la touche **ESC** pendant 5 s, la mention **Hand** s'affiche sur l'afficheur vert du bas.
- À ce stade, utiliser la **flèche haut** et la **flèche bas** pour augmenter ou diminuer la puissance du brûleur.
- Pour sortir du mode manuel, appuyez sur la touche **ESC** pendant 5 s.
- **Note** : chaque fois que le régulateur éteint le brûleur (voyant de commande de démarrage éteint, contact 1N-1P ouvert), le fonctionnement manuel est désactivé à la remise en marche du brûleur.

Autoréglage de l'instrument (auto-tuning) :

Si le brûleur en régime de service ne répond pas bien aux demandes du générateur de chaleur, il est possible d'exécuter la fonction d'autoréglage de l'instrument qui recalculera les valeurs PID les plus appropriées à ce type de demande.

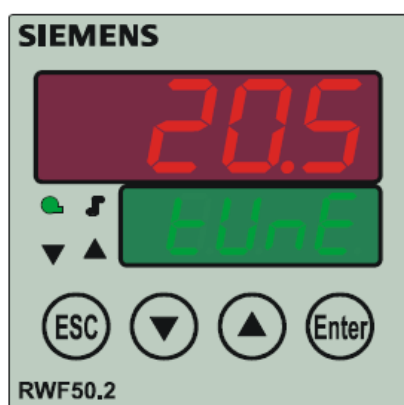

7866z04/0911

Pour exécuter cette fonction, procéder comme suit :

Appuyer simultanément pendant 5 s sur la **flèche haut** et la **flèche bas**.

La mention **tUnE** s'affiche sur l'afficheur du bas (vert) et l'instrument oblige le brûleur à monter ou à descendre en puissance.

Lors de ces variations de puissance, l'instrument calcule les paramètres PID [bande proportionnelle (**Pb1**), temps dérivé (**dt**), temps intégral (**rt**)]. À la fin du calcul, la fonction **tUnE** se désactive automatiquement et l'instrument a mémorisé les nouveaux paramètres.

Pour désactiver la fonction d'autoréglage une fois qu'elle a démarré, appuyer de nouveau pendant 5 s sur la **flèche haut** et la **flèche bas**.

Il est possible de modifier manuellement les paramètres PID calculés par l'instrument à tout moment en suivant les instructions ci-dessus.

Version du logiciel du régulateur :



7866z05/0911

Pour afficher la version du logiciel de l'instrument, appuyer sur les boutons **Enter** et **flèche haut**.

Le régulateur affiche la version du logiciel sur l'afficheur du haut.

Branchements électriques :

Versions avec connecteur à 7 broches

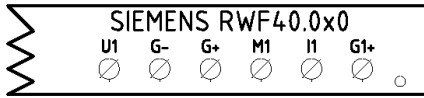
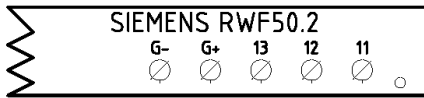

CONN. 7 PINS

Version avec bornes

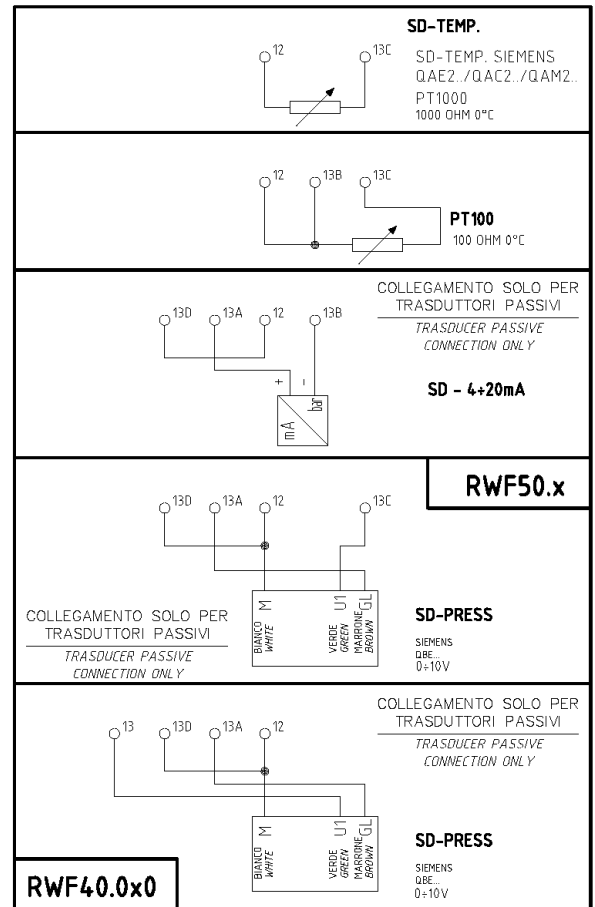
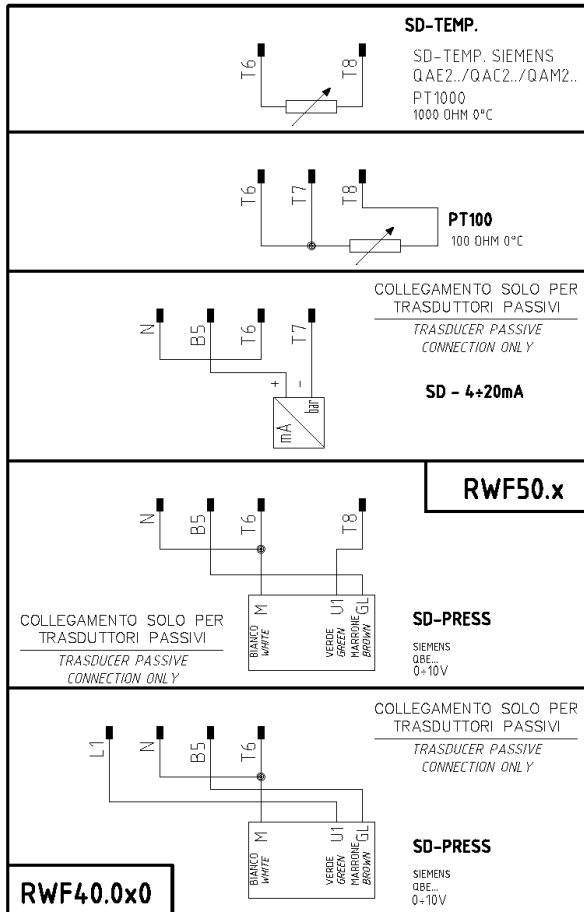
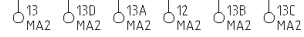
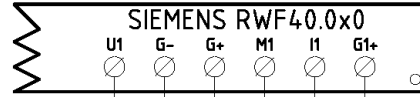
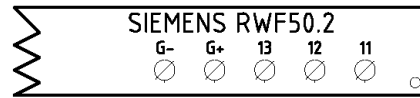

Correspondance des bornes entre RWF50.2 et RWF40.0x0



Tableau récapitulatif de la liste des paramètres à modifier pour les réglages avec RWF50.2x :

Navigation dans le menu	Conf Inp					Conf			PArA					Opr	
	Inp1					Cntr	diSP								
Types de sondes	SEn1	OFF1	SCL	SCH	Unit	SPL	SPH	dECP	Pb. 1	dt	rt	tt	HYS1 (*)	HYS3 (*)	SP1 (*)
Siemens QAE2120...	6	0	sans effet	sans effet	1	30	95	1	10	80	350 (#)		-5	5	80 °C
Siemens QAM2120..	6	0	sans effet	sans effet	1	0	80	1	10	80	350 (#)		-2.5	2.5	40°C
Pt1000 (130°C max.)	4	0	sans effet	sans effet	1	30	95	1	10	80	350 (#)		-5	5	80°C
Pt1000 (350°C max.)	4	0	sans effet	sans effet	1	0	350	1	10	80	350 (#)		-5	10	80°C
Pt100 (130°C max.)	1	0	sans effet	sans effet	1	0	95	1	10	80	350 (#)		-5	5	80°C
Pt100 (350°C max)	1	0	sans effet	sans effet	1	0	350	1	10	80	350 (#)		-5	10	80°C
Sonda 4÷20mA / 0÷1,6bar	16	0	0	160	sans effet	0	160	0	5	20	80 (#)		0	20	100 kPa
Sonda 4÷20mA / 0÷10bar	16	0	0	1000	sans effet	0	1000	0	5	20	80 (#)		0	50	600 kPa
Sonda 4÷20mA / 0÷16bar	16	0	0	1600	sans effet	0	1600	0	5	20	80 (#)		0	80	600 kPa
Sonda 4÷20mA / 0÷25bar	16	0	0	2500	sans effet	0	2500	0	5	20	80 (#)		0	125	600 kPa
Sonda 4÷20mA / 0÷40bar	16	0	0	4000	sans effet	0	4000	0	5	20	80 (#)		0	200	600 kPa
Sonda 4÷20mA / 0÷60PSI	16	0	0	600	sans effet	0	600	0	5	20	80 (#)		0	30	300 (30PSI)
Sonda 4÷20mA / 0÷200PSI	16	0	0	2000	sans effet	0	2000	0	5	20	80 (#)		0	75	600 (60PSI)
Sonda 4÷20mA / 0÷300PSI	16	0	0	3000	sans effet	0	3000	0	5	20	80 (#)		0	120	600 (60PSI)
Siemens QBE2002 P4	17	0	0	400	sans effet	0	400	0	5	20	80 (#)		0	20	200 kPa
Siemens QBE2002 P10	17	0	0	1000	sans effet	0	1000	0	5	20	80 (#)		0	50	600 kPa
Siemens QBE2002 P16	17	0	0	1600	sans effet	0	1600	0	5	20	80 (#)		0	80	600 kPa
Siemens QBE2002 P25	17	0	0	2500	sans effet	0	2500	0	5	20	80 (#)		0	125	600 kPa
Siemens QBE2002 P40	17	0	0	4000	sans effet	0	4000	0	5	20	80 (#)		0	200	600 kPa
Segnale 0÷10V	17	0	à défi nir	à défi nir	sans effet	à défi nir	à défi nir	à défi nir	5	20	80 (#)		à défi nir	à défi nir	à défi nir
Segnale 4÷20mA	16	0	à défi nir	à défi nir	sans effet	à défi nir	à défi nir	à défi nir	5	20	80 (#)		à défi nir	à défi nir	à défi nir

NOTE: (#) tt - Temps de course de la servocommande

SQL33 ; STM30; SQM10; SQM40; SQM50; SQM54 = 30 (secondes) - STA12B3.41; SQN30.251; SQN72.4A4A20 = 12 (secondes)

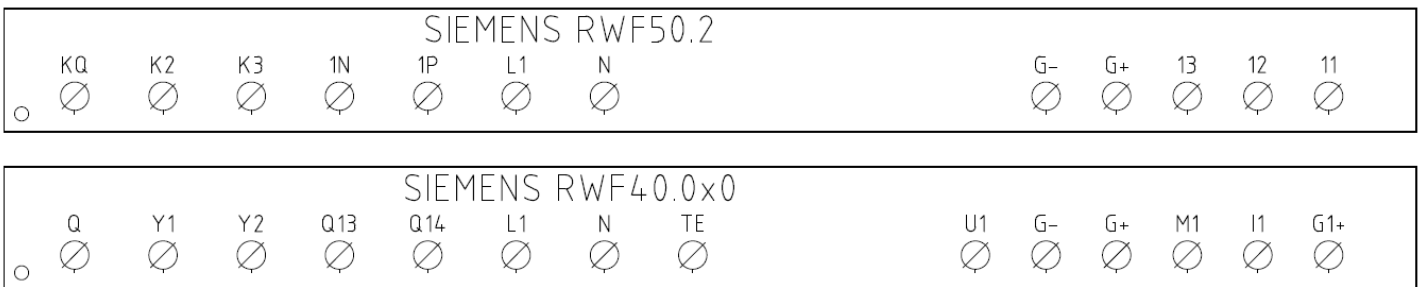
(*) Valeurs réglées en usine. Ces valeurs doivent être modifiées en fonction de la température et de la pression de fonctionnement réelles de l'installation.

ATTENTION : Avec les sondes de pression, les paramètres SP1, SCH, SCL, HYS1, HYS3 doivent être réglés et affichés en kPa (kilopascal). À noter également : 1 bar = 100 000 Pa = 100 kPa

TABLEAU DES PARAMÈTRES À MODIFIER POUR LES ÉTALONNEMENTS RWF50.3x/RWF55.xx (SORTIE CONTINUE 4÷20mA) AU LIEU DE 3 POINTS

Navigation dans le menu	Conf OutP				
Paramètres	FnCt	SiGn	rOut	OPnt	End
	4	1 (4÷20mA)	0	0	100

NOTE: (#) tt - temps de déplacement de la servocommande

SQL33 ; STM30; SQM10; SQM40; SQM50; SQM54 = 30 (secondes)

STA12B3.41; SQN30.251; SQN72.4A4A20 = 12 (secondes)

(*) Valeurs réglées en usine, ces valeurs doivent être modifiées en fonction de la température/pression de travail réelle du système.

ATTENTION : Avec des sondes de pression en bar, les paramètres SP1, SCH, SCL, HYS1, HYS3 doivent être réglés et affichés en kPa (kilo Pascal) ; 1bar = 100,000Pa = 100kPa.
Avec des sondes de pression en PSI, les paramètres SP1, SCH, SCL, HYS1, HYS3 doivent être réglés et affichés en PSI x10 (exemple : 150PSI > affichage 1500).

ANNEXE : CONNEXIONS DES SONDES

Pour assurer un confort maximal, le système de contrôle a besoin d'informations fiables, qui ne peuvent être obtenues que si les sondes sont installées correctement.

Les sondes mesurent et transmettent toutes les variations qui se produisent à leur emplacement.

La mesure dépend des caractéristiques de construction (constante de temps) et de conditions d'utilisation bien définies.

Dans le cas de connexions électriques tenues sous couvert, il est nécessaire de boucher la gaine (ou le tube) contenant les fils au niveau du bornier de la sonde afin que tout courant d'air n'affecte pas la mesure de la sonde.

Sondes d'ambiance (ou thermostats d'ambiance)

Montage

Les sondes (ou thermostats d'ambiance) doivent être placées dans les lieux de référence de manière à prendre une mesure réelle de la température sans être influencées par des facteurs extérieurs.

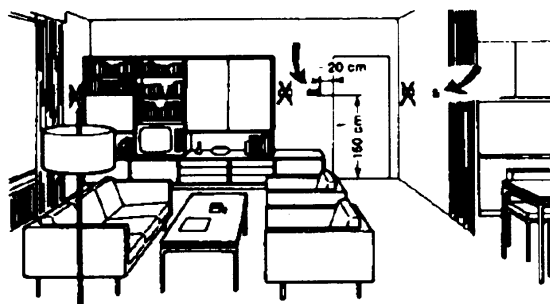
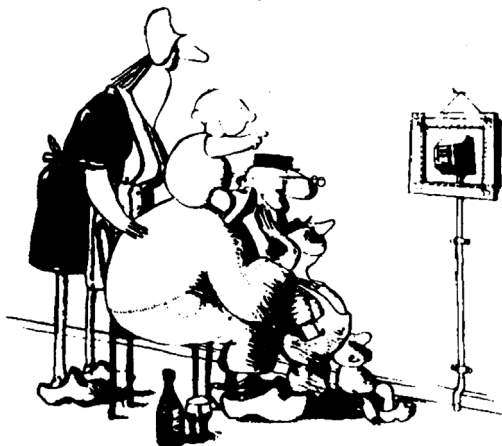

Sondes externes (climatiques)

Montage

Dans les systèmes de chauffage ou de climatisation qui prévoient une compensation en fonction de la température extérieure, l'emplacement du capteur est crucial.

Être admiré, c'est bien... être efficace, c'est mieux.

Systèmes de chauffage : la sonde d'ambiance ne doit pas être installée dans les lieux où les corps chauffants sont équipés de vannes thermostatiques. Éviter toute source de chaleur étrangère au système et toute source de froid telle qu'un mur extérieur.



Règle générale : sur le mur extérieur du bâtiment correspondant aux pièces d'habitation, jamais sur la façade exposée au sud ou à un endroit exposé à la lumière du soleil du matin. En cas de doute, les placer sur la façade nord ou nord-ouest.

Positions à éviter

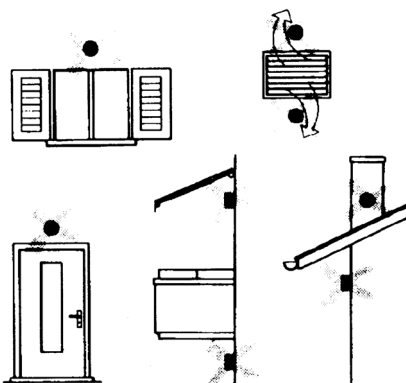

Éviter le montage près de fenêtres, de grilles de ventilation, à l'extérieur de la chaufferie, sur les cheminées ou protégé par des balcons, des auvents.

La sonde ne doit pas être peinte (erreur de mesure).

Emplacement

Sur une paroi intérieure en face de corps chauffants

Hauteur à partir du sol à 1,5 m, minimum 1,5 m, loin des sources extérieures de chaleur (ou de froid).

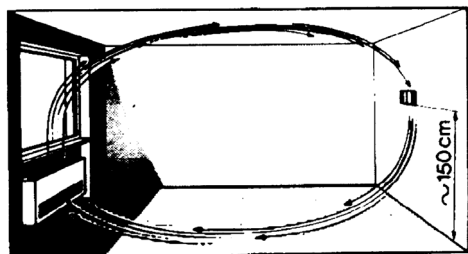

Position de montage à éviter

Près d'étagères ou de niches, près de portes ou de fenêtres, à l'intérieur de murs extérieurs exposés à la lumière du soleil ou aux courants d'air froid, sur des murs intérieurs traversés par des tuyaux du système de chauffage, des tuyaux d'eau chaude, des tuyaux de systèmes de refroidissement.

Sondes pour conduits et tuyaux

Montage des sondes de température

Pour la mesure de l'air en admission :

- après le ventilateur d'admission ou
- après la batterie à commander, à une distance d'au moins 0,5 m

Pour la mesure de la température ambiante :

- avant le ventilateur d'extraction et à proximité du système d'extraction d'ambiance. Pour la mesure de la température

de saturation : après le dévésiculateur (séparateur de gouttelettes).

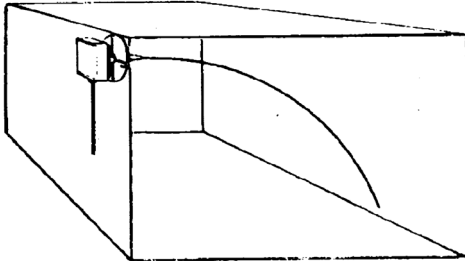

Couder la sonde de 0,4 m à la main (jamais avec des outils), comme illustré.

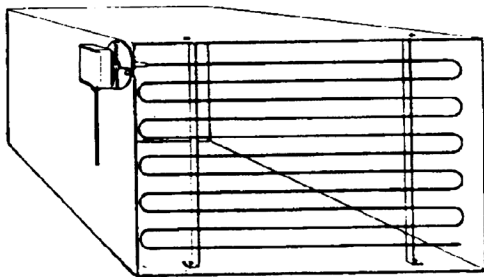

Poser sur toute la section du conduit, à une distance minimale de 50 mm des murs, rayon de courbure de 10 mm pour les sondes de 2 ou 6 m.

Montage de sondes d'humidité combinées

Pour la sonde de limite d'humidité maximale du côté admission (humidificateurs à vapeur).

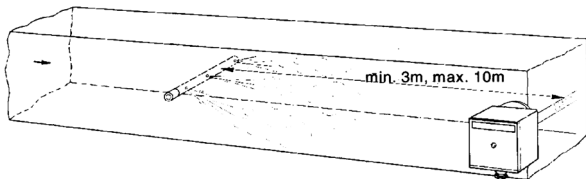

Montage des sondes de pression

A - montage sur des conduites de fluide à une température maximale de 80 °C

B - montage sur des conduites à température supérieure à 80 °C et pour les fluides frigorigènes

C - montage sur des conduites à haute température :

- augmenter la longueur du siphon
- placer la sonde sur le côté pour éviter qu'elle ne soit touchée par l'air chaud du tuyau.

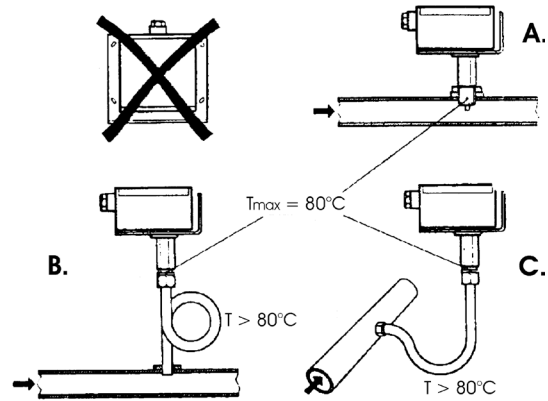

Montage de sondes de pression différentielle pour l'eau

Le montage avec le boîtier tourné vers le bas est interdit.

Des siphons sont nécessaires à des températures supérieures à 80 °C.

Pour éviter d'endommager la sonde, respecter les instructions suivantes :

Lors du montage : la différence de pression ne soit pas supérieure à celle admise par la sonde.

Les vannes d'arrêt A-B-C sont activées lorsque la pression statique est élevée.

Mise en service

démarrage à exclure

1=ouvrir C 1=ouvrir C

2=ouvrir A 2=fermer B

3=ouvrir B 3=fermer A

4= fermer C

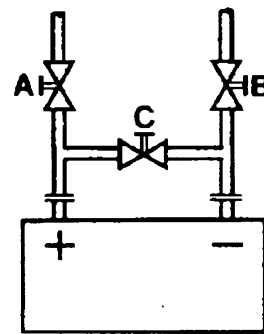

Sondes à immersion et sur collier de serrage

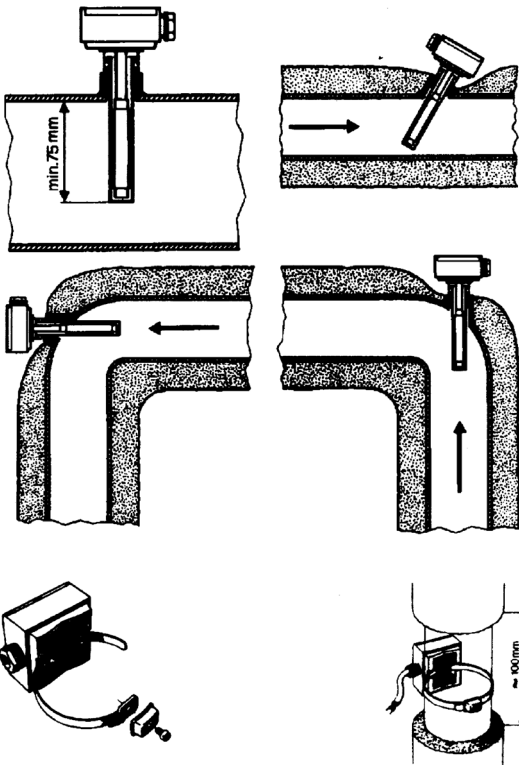

Montage des sondes d'immersion

Les sondes doivent être montées sur la section de la tuyauterie présentant toujours une circulation de fluide.

La tige rigide (élément de mesure sensible) doit être introduite à au moins 75 mm et dans le sens inverse de circulation du fluide.

Emplacements recommandés : dans un coude ou sur une section droite de tuyau, mais inclinée de 45° par rapport à la direction d'écoulement du fluide.

Les protéger d'éventuelles infiltrations d'eau (vannes qui gouttent, condensation dans les tuyauteries, etc.)

Montage des sondes sur collier de serrage QAD2...

S'assurer de la présence d'une circulation des fluides.

Éliminer l'isolation et la peinture (ainsi que l'antirouille) d'une section de tuyau d'au moins 100 mm.

Les sondes sont équipées d'un ruban pour les tuyaux d'un diamètre maximal de 100 mm.

Emplacement des sondes (QAD2.../QAE21.../QAP21.../RCA...)

Avec pompes d'admission

avec vannes à 3 voies/avec vannes à 4 voies



système à panneaux/commande du brûleur

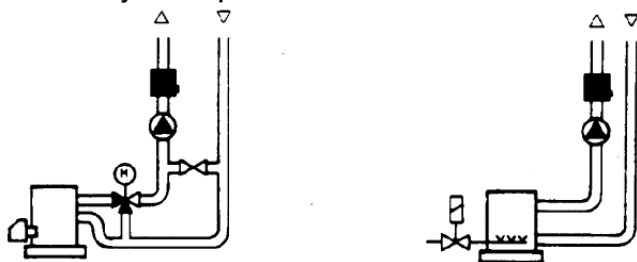

Avec pompes de retour avec vannes à 3 voies/avec vannes à 4 voies



Sondes sur collier de serrage ou à immersion ?

Sondes sur collier de serrage QAD2...

Avantages

Constante de temps de 10 s

Montage sur un système fonctionnel (aucun travail de plomberie)

La position de montage peut être facilement modifiée si elle n'est pas correcte.

Limites

Adapté aux tuyaux de 100 mm au maximum

Elle peut être affectée par les courants d'air, etc.

Sondes à immersion QAE2...

Avantages

Mesure de la température « moyenne » du fluide

Aucune influence externe sur la mesure, telle que les courants d'air, les tuyaux à proximité, etc.

Limites

Constante de temps avec gaine : 20 s

Difficulté à modifier la position de montage si elle n'est pas correcte.

Sondes et pressostats de conduit

Montage des sondes de pression différentielle pour air

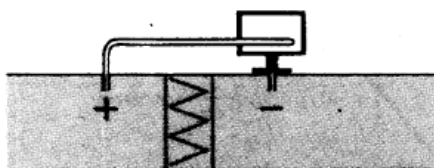

A - Contrôle du filtre (colmatage)

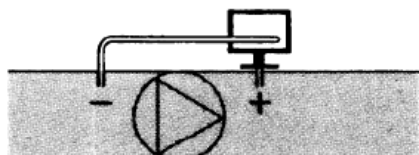

B - Contrôle du ventilateur (en amont/en aval)

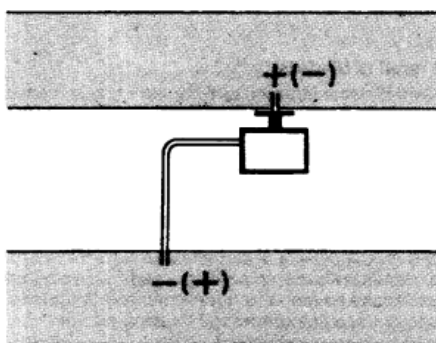

C - Mesure de la différence de pression entre deux canaux

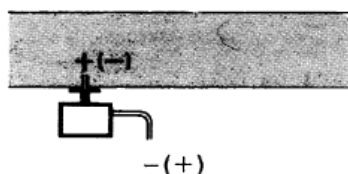

D - Mesure de la différence de pression entre deux milieux ou entre l'intérieur du conduit et l'extérieur

Principes fondamentaux

Mesure de la pression statique (pression exercée par l'air sur les parois de la conduite)

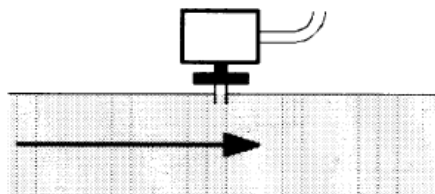

Mesure de la pression dynamique

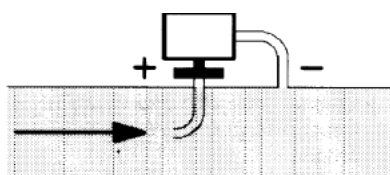

$$P_d = \frac{\gamma v^2}{2g}$$

Légende

- γ kg/m³, poids spécifique de l'air
- v m/s, vitesse de l'air
- g 9,81 m/s², accélération de la gravité
- P_d mmCE, pression dynamique

Mesure de la pression totale

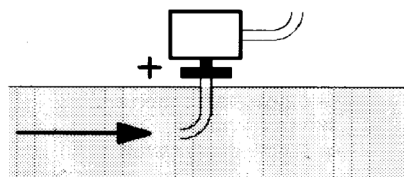

Liste des références

Description	Code
Régulateur modulant RWF50.2 (sortie à 3 points – ouvert, arrêt, fermé)	2570148
Régulateur modulant RWF50.3 (sortie continue 0 à 20 mA, 4 à 20 mA, 0 à 10 V)	2570149
Sonde de température Siemens QAE2120.010A (30 à 130 °C)	2560101
Sonde de température Siemens QAM2120.040 (-15 à +50 °C)	2560135
Sonde thermique Pt1000 Ø 6 mm L 100 mm (30 à 130 °C)	2560188
Sonde thermique Pt1000 Ø 10 mm L 200 mm (0 à 350 °C)	2560103
Sonde thermique Pt100 Ø 10 mm L 200 mm (0 à 350 °C)	2560145
Sonde thermique Pt100 Ø 8 mm L 85 mm (0 à 120 °C)	25601C3
Sonde de pression Siemens QBE2... P4 (0 à 4 bar)	2560159
Sonde de pression Siemens QBE2... P10 (0 à 10 bar/signal 0 à 10 V)	2560160
Sonde de pression Siemens QBE2... P16 (0 à 16 bar/signal 0 à 10 V)	2560167
Sonde de pression Siemens QBE2... P25 (0 à 25 bar/signal 0 à 10 V)	2560161
Sonde de pression Siemens QBE2... P40 (0 à 40 bar/signal 0 à 10 V)	2560162
Sonde de pression Danfoss MBS 3200 P 1.6 (0 à 1,6 bar/signal 4 à 20 mA)	2560189
Sonde de pression Danfoss MBS 3200 P 10 (0 à 10 bar/signal 4 à 20 mA)	2560190
Sonde de pression Danfoss MBS 3200 P 16 (0 à 16 bar/signal 4 à 20 mA)	2560191
Sonde de pression Danfoss MBS 3200 P 25 (0 à 25 bar/signal 4 à 20 mA)	2560192
Sonde de pression Danfoss MBS 3200 P 40 (0 à 40 bar/signal 4 à 20 mA)	2560193
Sonde de pression Siemens 7MF1565-3BB00-1AA1 (0 à 1,6 bar/signal 4 à 20 mA)	25601A3
Sonde de pression Siemens 7MF1565-3CA00-1AA1 (0 à 10 bar/signal 4 à 20 mA)	25601A4
Sonde de pression Siemens 7MF1565-3CB00-1AA1 (0 à 16 bar/signal 4 à 20 mA)	25601A5
Sonde de pression Siemens 7MF1565-3CD00-1AA1 (0 à 25 bar/signal 4 à 20 mA)	25601A6
Sonde de pression Siemens 7MF1565-3CE00-1AA1 (0 à 40 bar/signal 4 à 20 mA)	25601A7
Sonde de pression Gefran E3E B1V6 MV (0 à 1,6 bar/signal 4 à 20 mA)	25601C4
Sonde de pression Gefran E3E B01D MV (0 à 10 bar/signal 4 à 20 mA) 2	25601C5
Sonde de pression Gefran E3E B16U MV (0 à 16 bar/signal 4 à 20 mA)	25601C6
Sonde de pression Gefran E3E B25U MV (0 à 25 bar/signal 4 à 20 mA)	25601C7
Sonde de pression Gefran E3E B04D MV (0 à 40 bar/signal 4 à 20 mA)	25601C8
Sonde de pression Siemens 7MF1567-4CD00-1EA1 (0-300PSI 1/4NPT 4-20mA)	25601G0
Sonde de pression Siemens 7MF1567-4BF00-1EA1 (0-60PSI 1/4NPT 4-20mA)	25601G1
Sonde de pression Siemens 7MF1567-4CB00-1EA1 (0-200PSI 1/4NPT 4-20mA)	25601G2

Les informations contenues dans ce document sont purement indicatives et ne sont pas contraignantes. L'entreprise se réserve le droit d'apporter des modifications sans préavis.

Modulateur KM3



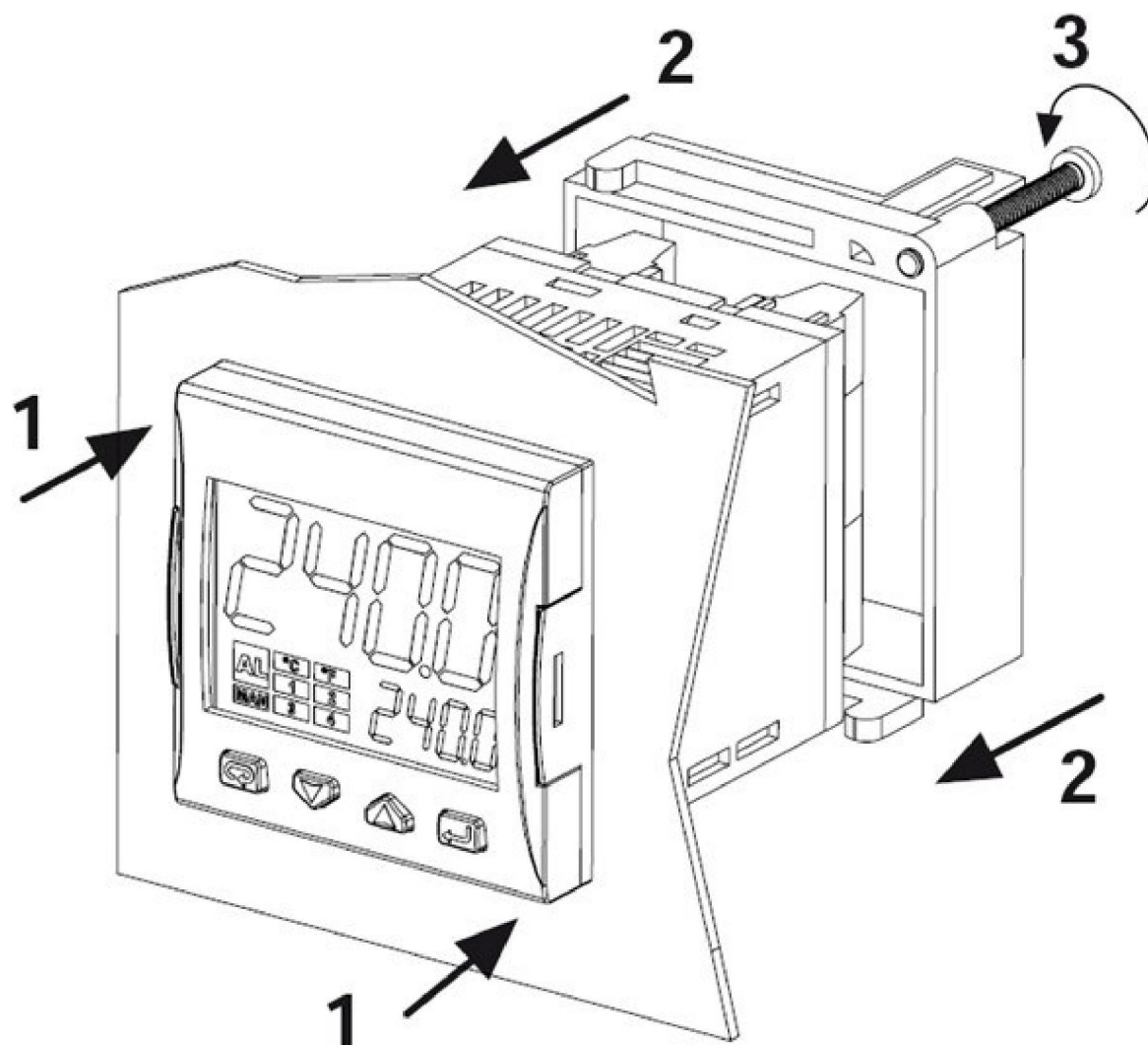

MANUEL D'UTILISATION

MONTAGE

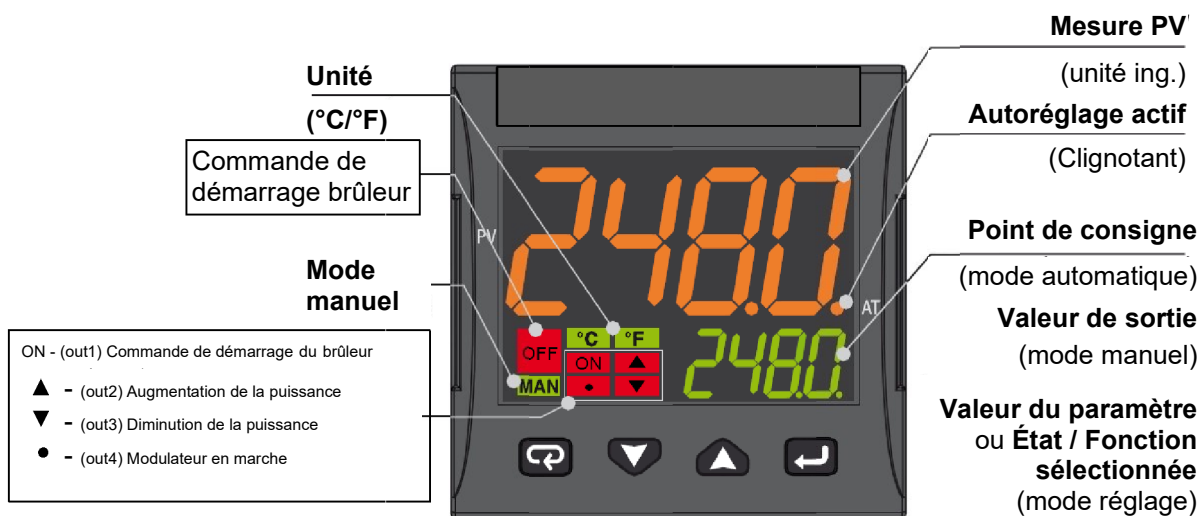

FACE AVANT DE L'INSTRUMENT



	Mode opérateur	Mode réglage
	Accès à : - Commandes de l'opérateur (Minuterie, Sélection Point de consigne ...) - Paramètres - Configuration	Confirmer et passer au paramètre suivant
	Accès à : - Données supplémentaires pour l'opérateur (valeur de sortie, durée de la minuterie ...)	Augmente la valeur affichée ou sélectionner l'élément suivant
	Accès à : - Point de consigne	Diminue la valeur affichée ou sélectionner l'élément précédent
	Lancement des fonctions programmées (Autoréglage, Auto/Man, Minuterie ...)	Quitter les commandes de l'opérateur/les réglages des paramètres/la configuration

Branchements

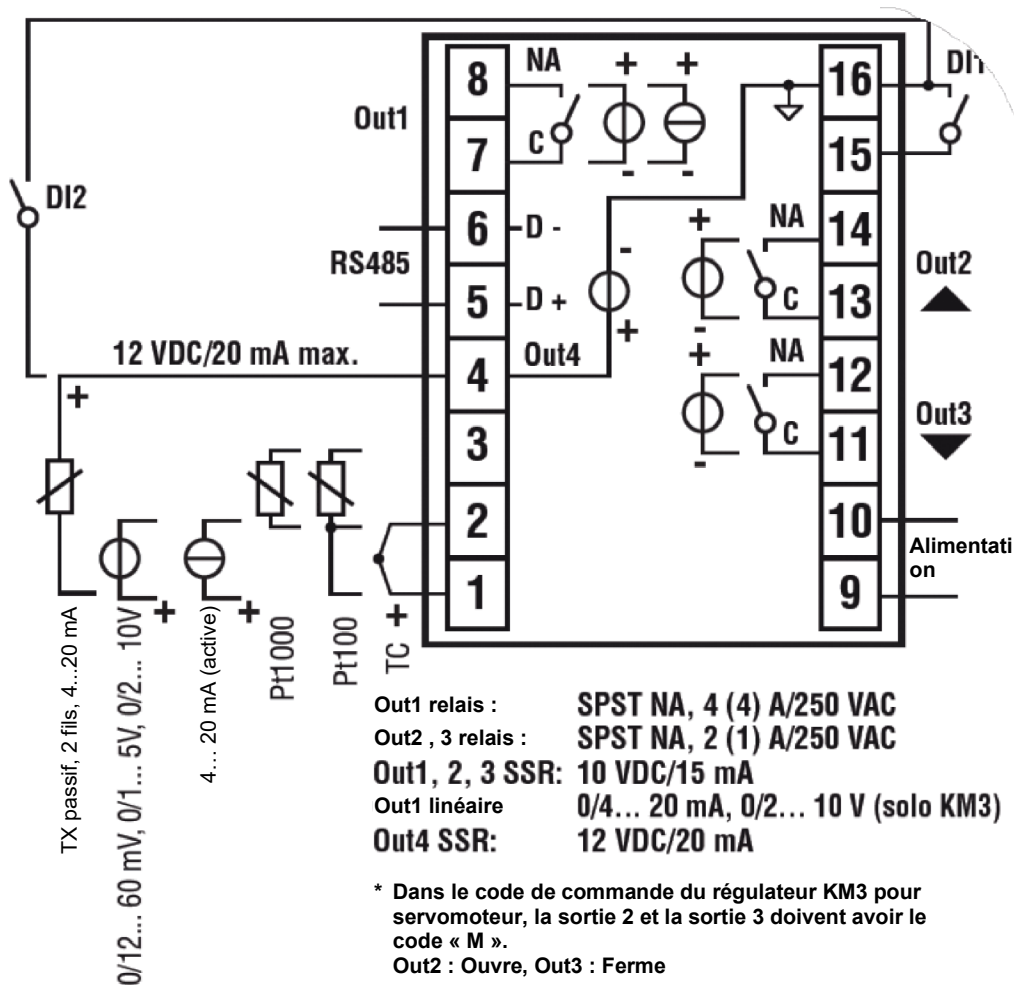

Connexion des sondes :

- **PT1000/NTC/PTC** : entre les bornes 3 et 2
- **PT 100** : entre les bornes 3 et 2 avec 1
- **Sonde de pression passive** : 0/4-20 mA : entre les bornes 4 (+) et 1 (-)
Note : activer la sortie 4 (IO4F doit être réglé sur ON)
- **Sonde de pression alimentée** : 0/4-20 mA mais entre les bornes 4 (alimentation), 2 (négatif) et 1 (positif du signal)
Note : pour activer la sortie 4 d'alimentation (IO4F doit être réglé sur ON)

Branchement de l'alimentation :

- **Neutre** : borne 9
- **Phase** : borne 10 (100...240 Vca)
- Commutation au point de consigne 2 en fermant les bornes 15-16

Branchement des sorties :

- **Canal 1** : bornes 7 et 8 (brûleur on - off)
- **Canal 2** : bornes 11 et 12 (la Servocommande s'ouvre)
- **Canal 3** : bornes 13 et 14 (la Servocommande se ferme)

RÉGLAGE DU POINT DE CONSIGNE ET DE L'HYSTÉRÉSIS (paramètres SP, AL1, HAL1)

Pendant le fonctionnement, appuyer sur la touche 

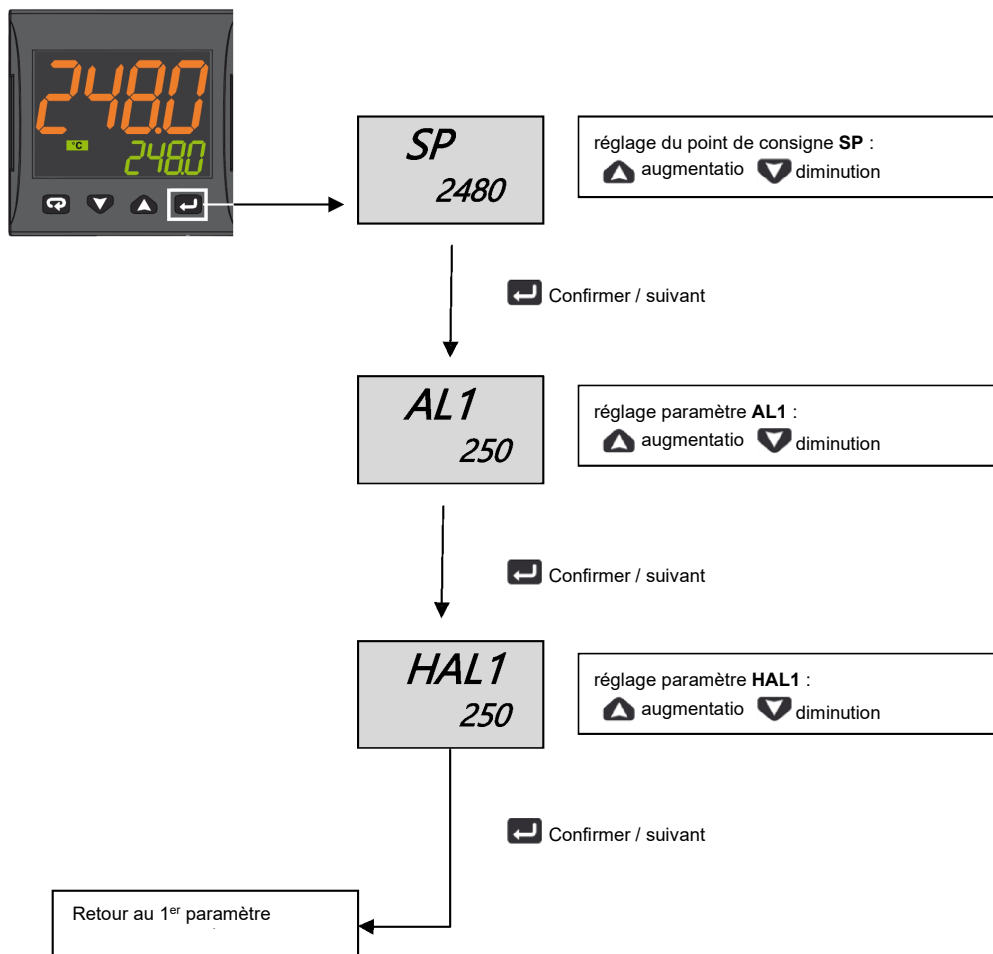

Appuyer sur  pendant 3 secondes ou attendre la fin du délai (10 secondes) pour revenir au mode opérateur

Exemple de fonctionnement

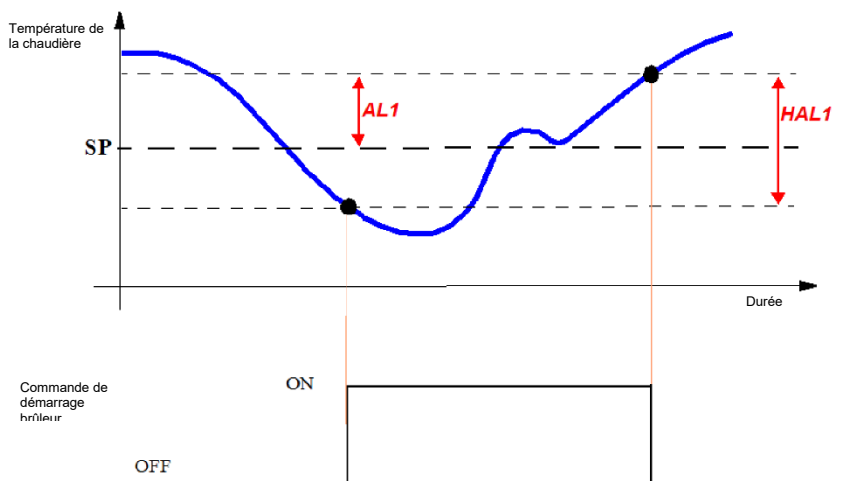

MENU À ACCÈS RESTREINT

La procédure suivante permet d'accéder à certains paramètres qui ne sont pas normalement visibles.

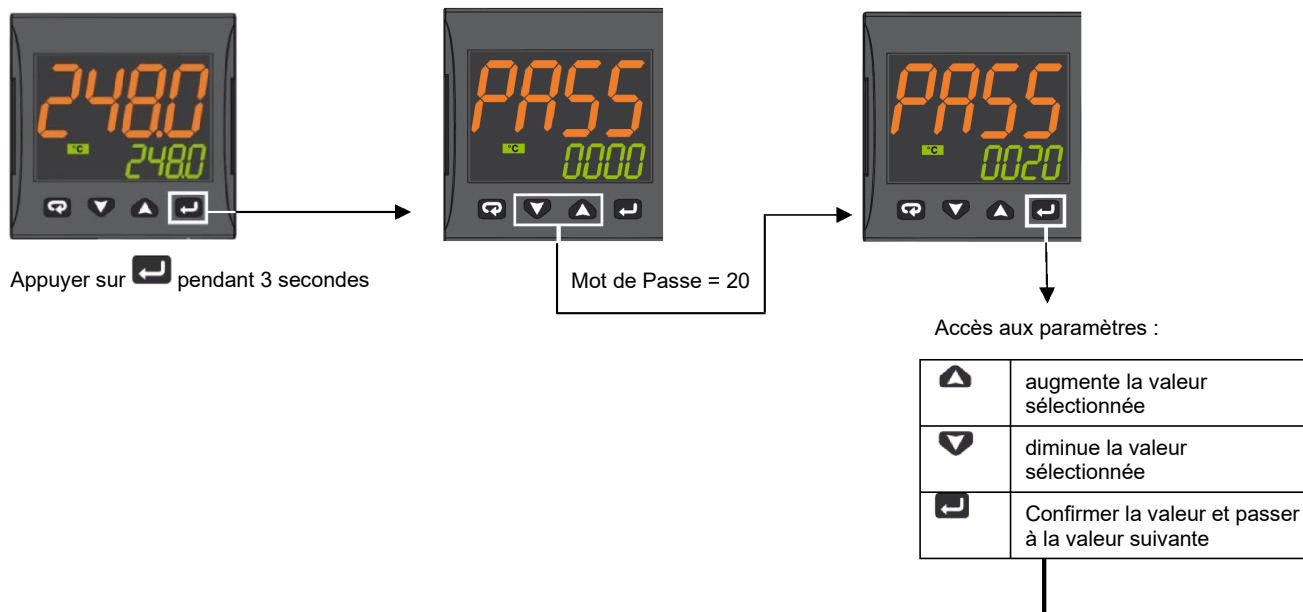

Param.	Description	Valeurs	Valeur par défaut
SEnS	Sélection du capteur	Pt1 = RTD Pt100 Pt10 = RTD Pt1000 0,20 = 0..20mA 4,20 = 4..20mA Sonde de pression 0,10 = 0..10V 2,10 = 2..10V crAL= Thermocouple K	Dépend de la sonde
PC	Point de consigne 1	De SPLL à SPLH	Voir tableau page 7
ALI	Seuil alarme ALI	AL1L... AL1H (E.U.)	
HAL1	Hystérésis ALI	1... 9999 (E.U.)	
Pb	Bande proportionnelle	1... 9999 (E.U.)	
ti	Temps total	De 0 (oFF) à 9999 (s)	
td	Temps dérivé	De 0 (oFF) à 9999 (s)	
Str.t	Temps de course du servomoteur	5... 1 000 secondes	
db.S	Bande morte servomoteur	0...100 %	
SPLL	Limite minimale réglable pour le point de consigne	De -1999 à SPLH	
SPHL	Limite maximale réglable pour le point de consigne	De SPLL à 9 999	
dp	Nombre de décimales	0... 3	
SP 2	Point de consigne 2	De SPLL à SPLH	
A.SP	Sélection du point de consigne actif	De « SP » à « nSP »	PC

Pour sortir de la procédure de paramétrage, appuyer sur pendant 3 secondes ou attendre la fin du délai (30 secondes).

TABLEAU DE CONFIGURATION DU MODULATEUR ASCON KM3

Groupe Paramètres	inP						ALI		rEG					PC		
Paramètre	Sens	dp	SSC	FSc	unité	IO4.F (**)	ALI (***)	HAL1 (***)	Pb (***)	Ti (***)	td (***)	Str.t	db.S	SPLL	SPHL	SP (***)
Types de sondes		Point déc.	Min Sonde	Max Sonde			Off	On	P	i	d	T servo s	Bande Mo.	PC Min	PC Max	Point de consigne
Pt1000 (130°C max)	Pt10	1			°C	on	5	10	10	350	1	*	5	30	95	80
Pt1000 (350°C max)	PT10	1			°C	on	10	10	10	350	1	*	5	0	350	80
Pt100 (130°C max)	PT1	1			°C	on	5	10	10	350	1	*	5	0	95	80
Pt100 (350°C max)	Pt1	1			°C	on	10	10	10	350	1	*	5	0	350	80
Pt100 (0÷100°C 4÷20mA)	4,20	1	0	100		on	5	10	10	350	1	*	5	0	95	80
Thermocouple K (1 200°C max)	crAL	0			°C	on	20	25	10	350	1	*	5	0	1200	80
Thermocouple J (1 000°C max)	J	0			°C	on	20	25	10	350	1	*	5	0	1000	80
Sonde 4-20mA / 0-1,6 bar	4,20	0	0	160		on	20	20	5	120	1	*	5	0	160	100
Sonde 4-20mA / 0-10 bars	4,20	0	0	1000		on	50	50	5	120	1	*	5	0	1000	600
Sonde 4-20mA / 0-16 bars	4,20	0	0	1600		on	80	80	5	120	1	*	5	0	1600	600
Sonde 4-20mA / 0-25 bars	4,20	0	0	2500		on	125	125	5	120	1	*	5	0	2500	600
Sonde 4-20mA / 0-40 bars	4,20	0	0	4000		on	200	200	5	120	1	*	5	0	4000	600
Sonde QBE2002 / 0-25 bars	0,10	0	0	2500		0n	125	125	5	120	1	*	5	0	2500	600

Notes :

(*) Str.t - Temps de course du servomoteur
 SQL33 ; STM30 ; SQM10 ; SQM40 ; SQM50 ; SQM54 = 30 (Secondes)
 STA12B3.41 ; SQN30.251 ; SQN72.4A4A20 = 12 (Secondes)

() Sortie 4 ... sur l'écran d'affichage, je dois voir la LED n°4 toujours allumée, si ce n'est pas le cas, modifier le paramètre IO4.F de on à out4, confirmer la nouvelle valeur, sortir de la programmation, entrer à nouveau dans le paramètre IO4.F et le modifier de out4 à on.**





(***) Valeurs réglées en usine, ces valeurs doivent être adaptées en fonction des caractéristiques de l'installation

N.B. Pour les sondes de pression, les valeurs de consigne et les limites de travail sont exprimées en kPa (kilo Pascal)
 1 bar = 100 kPa

PROCÉDURE DE CONFIGURATION









Comment accéder au niveau de configuration

Les paramètres de configuration sont regroupés en Groupes. Chaque groupe définit tous les paramètres relatifs à une fonction spécifique (régulation, alarmes, fonctions des sorties) :

1. Appuyer sur la touche  pendant plus de 5 secondes. L'écran supérieur affiche PASS et l'écran inférieur affiche 0.
2. Utilisez les touches  et  pour définir le mot de passe programmé.
En fonction du mot de passe introduit, il sera possible de voir certains des paramètres énumérés au paragraphe « paramètres de configuration ». En particulier :
 - a. En introduisant le mot de passe « 30 », il sera possible de voir tous les paramètres de configuration
 - b. En introduisant le mot de passe « 20 », il sera possible d'accéder au « niveau d'accès restreint » et donc de modifier seulement une partie des paramètres énumérés (ceux marqués par **Niv = A** et **Niv = O**)
 - c. Si aucun mot de passe n'est introduit, il sera possible de modifier uniquement les paramètres du « niveau opérateur », marqués par **Niv = O**
3. Appuyez sur la touche . Si le mot de passe est correct, l'écran affiche l'acronyme du premier groupe de paramètres précédé du symbole : . En d'autres termes, l'écran supérieur affiche :  inP (paramètres de **configuration des entrées**).

L'instrument est en mode configuration. Si vous appuyez sur  pendant plus de 5 secondes, l'appareil revient à l'affichage standard.

Fonction des touches lors de la modification des paramètres :

	Mode opérateur
	Lorsque l'écran supérieur de l'appareil affiche un groupe et que l'écran inférieur est vide, cette touche permet d'entrer dans le groupe sélectionné. Lorsque l'écran supérieur de l'appareil affiche un paramètre et que l'écran inférieur affiche sa valeur, cette touche permet de mémoriser la valeur réglée et de passer au paramètre suivant dans le même groupe.
	Augmente la valeur du paramètre sélectionné
	Diminue la valeur du paramètre sélectionné
	Des pressions brèves permettent de quitter le groupe de paramètres en cours et de sélectionner un nouveau groupe. Une pression prolongée met fin à la procédure de configuration (l'instrument revient à l'affichage normal).
 + 	Ces 2 touches permettent de revenir au groupe précédent. Veuillez procéder comme suit : Appuyez sur la touche  et, tout en la maintenant enfoncée, appuyez sur la touche  ; relâcher les deux touches.

Paramètres de configuration

GROUPE inP - configuration des entrées						
Niv.	N°	Param.	Description	Valeurs		Valeur par défaut
A	1	SEnS	Sélection du capteur	Pt1 = RTD Pt100 Pt10 = RTD Pt1000 0,20 = 0..20mA 4,20 = 4..20mA Sonde de pression 0,10 = 0..10V 2,10 = 2..10V crAL= Thermocouple K		Dépend de la sonde
A	2	dp	Nombre de décimales	0... 3		Voir tableau page 7
A	3	SSc	Début de l'échelle d'affichage des entrées linéaires (présent uniquement si le paramètre SEnS est différent de Pt1, Pt10, crAL)	-1999... 9999		0
C	4	FSc	Bas d'échelle d'affichage des entrées linéaires (présent uniquement si le paramètre SEnS est différent de Pt1, Pt10, crAL)	-1999... 9999		Dépend de la sonde
C	5	unité	Unités de mesure (uniquement présent dans le cas d'une sonde	°C/°F		°C

			de température)		
C	6	Fil	Filtre numérique sur l'entrée de mesure	0 (= OFF)... 20,0 s	1,0
C	7	inE	Détermine quelle erreur de lecture rend la valeur de sécurité de la puissance de sortie	or = dépassement positif (Over range) ur = dépassement négatif (Under range) our = dépassement positif et dépassement négatif (Over et Under range)	or
C	8	oPE	Valeur de sécurité de la puissance de sortie)	-100... 100	0
C	9	io4.F	Fonction de E/S 4	on = Alimentation du transmetteur, out4 = Sortie 4 (sortie numérique out 4), dG2c = Entrée numérique 2 pour contacts secs, dG2U = Entrée numérique 2 en tension	on
C	10	diF1	Fonction entrée numérique 1	oFF = Pas utilisée, 1 = Réinitialisation des alarmes, 2 = Acquiescement AL (ACK), 3 = Arrêt mesure, 4 = Mode veille, 5 = Mode manuel, 6 = Chauffage avec « SP1 » et refroidissement avec « SP2 », 7 = Minuterie en mode MARCHÉ/Maintien/Réinitialisation (sur la transition), 8 = Minuterie mode Marche (sur la transition), 9 = Minuterie mode Réinitialisation (sur la transition), 10 = Minuterie mode Marche/Maintien, 11 = Minuterie mode Marche/Réinitialisation, 12 = Minuterie en mode Marche/réinitialisation avec verrouillage à la fin du comptage, 13 = Exécution du programme (sur la transition), 14 = Réinitialisation du programme (sur la transition), 15 = Maintien du programme (sur la transition), 16 = Exécution/Maintien du programme, 17 = Exécution/Réinitialisation du programme, 18 = Sélection séquentielle du point de consigne (sur la transition), 19 = Sélection SP1 - SP2, 20 = Sélection avec code binaire de SP1... SP4, 21 = Entrées numériques parallèles	19
C	12	di.A	Action entrée numériques	0 = DI1 action directe, DI2 action directe 1 = DI1 action inverse, DI2 action directe 2 = DI1 action directe, DI2 action inverse 3 = DI1 action inverse, DI2 action inverse	0

GROUPE out - paramètres relatifs aux sorties

Niv.	N°	Param.	Description	Valeurs	Valeur par défaut
C	14	o1F	Fonction sortie 1	AL = Sortie alarme	AL
C	15	o1AL	Haut d'échelle pour la retransmission analogique	-1999 ... Ao1H	1
C	18	o1Ac	Action Sortie 1	dir = Action directe rEU = Action inverse dir.r = Directe avec LED inversée ReU.r = Inverse avec LED inversée	rEU.r
C	19	o2F	Fonction de la sortie 2	H.rEG = Sortie chauffage	H.rEG
C	21	o2Ac	Action Sortie 2	dir = Action directe rEU = Action inverse dir.r = Directe avec LED inversée ReU.r = Inverse avec LED inversée	dir
C	22	o3F	Fonction de la sortie 3	H.rEG = Sortie chauffage	H.rEG
C	24	o3Ac	Action Sortie 3	dir = Action directe rEU = Action inverse dir.r = Directe avec LED inversée ReU.r = Inverse avec LED inversée	dir

GROUPE AL1 - paramètres alarme 1					
Niv.	N°	Param.	Description	Valeurs	Valeur par défaut
C	28	AL1t	Type alarme AL1	nonE = Pas utilisée LoAb = Alarme absolue de minimum HiAb = Alarme absolue de maximum LHAo = Alarme absolue de bande avec indication d'alarme hors bande LHAi = Alarme absolue de bande avec indication d'alarme dans la bande SE.br = rupture de capteur LodE = Alarme de déviation de minimum (relative) HidE = Alarme de déviation de maximum (relative) LHdo = Alarme de bande relative avec indication d'alarme hors bande LHdi = Alarme de bande relative avec indication d'alarme dans la bande	HidE
C	29	Ab1	Configuration de fonctionnement alarme AL1	0... 15 +1 = Inactive à l'allumage +2 = Alarme mémorisée (peut être réinitialisée manuellement) +4 = Alarme acquittement +8 = Alarme relative masquée au changement de point de consigne	0
C	30	AL1L	-- Pour alarme haute/basse, le haut d'échelle seuil AL1 ; -- Pour l'alarme de bande, haut d'échelle AL1	-1999... AL1H (E.U.)	-199,9
C	31	AL1H	-- Pour alarme haute/basse, bas d'échelle seuil AL1 ; -- Pour alarme de bande, bas d'échelle AL1	AL1L... 9999 (E.U.)	999,9
O	32	AL1	Seuil alarme AL1	AL1L... AL1H (E.U.)	Voir tableau page 7
O	33	HAL1	Hystérésis AL1	1... 9999 (E.U.)	Voir tableau page 7
C	34	AL1d	Retard AL1	0 (oFF)... 9999 (s)	oFF
C	35	AL1o	Activation alarme AL1 en mode veille et hors échelle	0 = AL1 désactivée en mode veille et hors échelle 1 = AL1 activée en mode veille 2 = AL1 activée hors échelle 3 = AL1 activée en mode veille et hors échelle	1

GROUPE AL2 - paramètres alarme 2					
Niv.	N°	Param.	Description	Valeurs	Valeur par défaut
C	36	AL2t	Type alarme AL2	nonE = Pas utilisée LoAb = Alarme absolue de minimum HiAb = Alarme absolue de maximum LHAo = Alarme absolue de bande avec indication d'alarme hors bande LHAi = Alarme absolue de bande avec indication d'alarme dans la bande SE.br = rupture de capteur LodE = Alarme de déviation de minimum (relative) HidE = Alarme de déviation de maximum (relative) LHdo = Alarme de bande relative avec indication d'alarme hors bande LHdi = Alarme de bande relative avec indication d'alarme dans la bande	SE.br
C	37	Ab2	Configuration de fonctionnement alarme AL2	0... 15 +1 = Inactive à l'allumage	0

				+2 = Alarme mémorisée (peut être réinitialisée manuellement)	
				+4 = Alarme acquittement +8 = Alarme relative masquée au changement de point de consigne	
C	42	AL2d	Retard AL2	0 (oFF)... 9999 (s)	oFF
C	43	AL2o	Activation alarme AL2 en mode veille et hors échelle	0 = AL2 désactivée en mode veille et hors échelle 1 = AL2 activée en mode veille 2 = AL2 activée hors échelle 3 = AL2 activée en mode veille et hors échelle	0

GROUPE AL3 - paramètres alarme 3					
Niv.	N°	Param.	Description	Valeurs	Valeur par défaut
	44	AL3t	Type alarme AL3	nonE = Pas utilisée LoAb = Alarme absolue de minimum HiAb = Alarme absolue de maximum LHAo = Alarme absolue de bande avec indication d'alarme hors bande LHAi = Alarme absolue de bande avec indication d'alarme dans la bande SE.br = rupture de capteur LodE = Alarme de déviation de minimum (relative) HidE = Alarme de déviation de maximum (relative) LHdo = Alarme de bande relative avec indication d'alarme hors bande LHdi = Alarme de bande relative avec indication d'alarme dans la bande	nonE

GROUPE LbA - Paramètres Alarme Interruption boucle (LBA)					
Niv.	N°	Param.	Description	Valeurs	Valeur par défaut
C	52	LbAt	Durée pour alarme LBA	De 0 (oFF) à 9999 (s)	oFF

GROUPE rEG - Paramètres relatifs aux réglages					
Niv.	N°	Param.	Description	Valeurs	Valeur par défaut
C	56	cont	Type de contrôle	Pid = Contrôle PID (chauffage et/ou refroidissement) On.FA = ON/OFF avec hystérésis asymétrique On.FS = ON/OFF avec hystérésis symétrique nr = Contrôle ON/OFF de la zone neutre (chauffage et refroidissement) 3pt = Contrôle servomoteur	3 pt

C	57	Auto	Activation de l'autoréglage	-4 = Autoréglage oscillatoire avec démarrage à l'allumage et au changement du point de consigne -3 = Autoréglage oscillatoire avec démarrage manuel -2 = Autoréglage oscillatoire avec démarrage au premier allumage -1 = Autoréglage oscillatoire avec démarrage à chaque allumage 0 = Non activé 1 = Autoréglage rapide avec démarrage à chaque allumage 2 = Autoréglage rapide avec démarrage au premier allumage 3 = Autoréglage rapide avec démarrage manuel 4 = Autoréglage rapide avec démarrage à l'allumage et au changement de point de consigne 5 = EvoTune avec redémarrage automatique à chaque allumage 6 = EvoTune avec démarrage automatique au premier allumage seulement 7 = EvoTune avec démarrage manuel 8 = EvoTune avec redémarrage automatique à chaque changement de point de consigne	7
C	58	tunE	Démarrage manuel de l'Autoréglage	oFF = Inactif on = Actif	oFF
C	59	AUTO	Active l'autoréglage	no = L'instrument n'effectue PAS d'autoréglage YES = L'instrument effectue un autoréglage	Non
A	62	Pb	Bande proportionnelle	1... 9999 (E.U.)	Voir tableau page 7
A	63	ti	Temps total	De 0 (oFF) à 9999 (s)	Voir tableau page 7
A	64	td	Temps dérivé	De 0 (oFF) à 9999 (s)	Voir tableau page 7
C	65	Fuoc (Fuzzy overshoot control)	Contrôle de dépassement flou (Fuzzy overshoot control)	0,00... 2,00	1
C	69	rS	Réinitialisation manuelle (Précharge action intégrale)	-100,0... +100,0 (%)	0,0
A	70	Str.t	Temps de course du servomoteur	5... 1 000 secondes	Voir tableau page 7
A	71	db.S	Bande morte servomoteur	0...100 %	Voir tableau page 7
C	72	od	Retard à l'allumage	De 0.00 (oFF) à 99.59 (hh.mm)	oFF

GROUPE SP - Paramètres relatifs au Point de consigne					
Niv.	N°	Param.	Description	Valeurs	Valeur par défaut
C	76	nSP	Nombre de points de consigne utilisés	1... 4	2
A	77	SPLL	Limite minimale réglable pour le point de consigne	De -1999 à SPHL	30
A	78	SPHL	Limite maximale réglable pour le point de consigne	De SPLL à 9 999	130
O	79	PC	Point de consigne 1	De SPLL à SPLH	Voir

					tableau page 7
C	80	SP 2	Point de consigne 2	De SPLL à SPLH	60
A	83	A.SP	Sélection du point de consigne actif	De « SP » à « nSP »	PC
C	84	SP.rt	Type de point de consigne à distance	RSP = La valeur de série est utilisée comme point de consigne à distance trin = La valeur est ajoutée au point de consigne local sélectionné avec A.SP et la somme devient le point de consigne opérationnel PErc = La valeur est mise à l'échelle sur la plage d'entrée et le résultat devient le point de consigne opérationnel	trin
C	85	SPLr	Sélection du Point de consigne local ou à distance	Loc = Local rEn = À distance	Loc
C	86	SP.u	Vitesse de variation appliquée aux augmentations du point de consigne (rampe UP)	0,01. .. 99.99 (inF) unité/minute	inF
C	87	SP.d	Vitesse de variation appliquée aux diminutions du point de consigne (rampe DOWN)	0,01. .. 99.99 (inF) unité/minute	inF

GROUPE PAn - Paramètres de l'interface opérateur					
Niv.	N°	Param.	Description	Valeurs	Valeur par défaut
C	118	PAS2	Mot de passe niveau 2 (niveau à accès restreint)	-oFF (Niveau 2 non protégé par mot de passe)- 1... 200	20
C	119	PAS3	Mot de passe de niveau (niveau configuration achevée)	3... 300	30
C	120	PAS4	Mot de passe de niveau (niveau configuration à code)	201... 400	300
C	121	uSrb	Fonction de la touche ain RUN TIME	nonE = Pas de fonction tunE = Activation de l'autoréglage. Une pression sur la touche (plus de 1 seconde) lance l'autoréglage. oPLo = Mode manuel. La première pression sur la touche met l'instrument en mode manuel (OPLO), la deuxième pression le remet en mode Auto AAc = Réinitialisation de l'alarme ASi = Reconnaissance de l'alarme chSP = Sélection séquentielle du point de consigne St.by = Mode veille. La première pression sur la touche met l'instrument en mode veille, la deuxième pression le remet en mode Auto Str.t = Minuterie en mode Marche/maintien/réinitialisation P.run = Exécution du programme P.rES = Réinitialisation du programme P.r.H.r = Mode Marche/maintien/réinitialisation du programme	tunE
C	122	diSP	Gestion de l'écran	Spo = Point de consigne opérationnel	SPO
C	123	di.cL	Couleur de l'écran	0 = La couleur de l'écran est utilisée pour mettre en évidence l'écart par rapport au point de consigne (PV - SP) 1 = Affichage rouge (fixe) 2 = Affichage vert (fixe) 3 = Affichage orange (fixe)	2
	125	diS.t	Temporisation de l'affichage	-- oFF (affichage toujours sur ON) -- 0.1...99.59 (mm.ss)	oFF
C	126	fiLd	Filtre sur la sortie d'affichage	-- oFF (filtre désactivé) -- De 0,0 (oFF) à 20,0 (unités d'ingénierie)	oFF
C	128	dSPu	État de l'instrument à l'alimentation	AS.Pr = Redémarre comme il a été éteint Auto = Démarre en mode automatique oP.0 = Démarre en mode manuel avec une puissance de sortie de 0 St.bY = Démarre en mode veille	Auto
C	129	oPr.E	Activation des modes opérationnels	ALL = Tous les modes opérationnels sélectionnables avec le paramètre suivant Au.oP = Mode Auto et Manuel (OPLO) sélectionnable avec le paramètre suivant Au.Sb = Seuls les modes Auto et Veille peuvent être sélectionnés à l'aide du paramètre suivant	TOUS
C	130	oPEr	Sélection du mode opérationnel	Si [129] oPr.E = TOUS - Auto = Mode Auto - oPLo = Mode manuel - St.bY = Mode veille Si [129] oPr.E = Au.oP : - Auto = Mode Auto - oPLo = Mode manuel Si [129] oPr.E = Au.Sb : - Auto = Mode Auto - St.bY = Mode veille	Auto

GROUPE Ser - Paramètres de l'interface de série					
Niv.	N°	Param.	Description	Valeurs	Valeur par défaut
C	131	Ajouter	Adresse instrument	-- oFF -- 1... 254	1
C	132	bAud	Vitesse de la ligne (débit en bauds)	1 200 = 1 200 bauds 2400 = 2400 bauds 9600 = 9600 bauds 19.2 = 19200 bauds 38.4 = 38400 bauds	9600
C	133	trSP	Sélection de la valeur à retransmettre (Maître)	nonE = Non utilisée (l'instrument est un esclave) rSP = l'instrument devient maître et retransmet le Point de consigne opérationnel PErc = L'instrument devient maître et retransmet la puissance de sortie	nonE

GROUPE cOn - Paramètres de consommation d'énergie (Wattmètre)					
Niv.	N°	Param.	Description	Valeurs	Valeur par défaut
C	134	Co.tY	Type de comptage	oFF = Pas utilisé 1 = Puissance instantanée (kW) 2 = Énergie consommée (kWh) 3 = Énergie consommée pendant l'exécution du programme. Cette mesure part de 0 à la commande de mise en marche et se termine à la fin du programme. À chaque redémarrage, le comptage est remis à zéro 4 = Totalisateur de jours travaillés. Heures d'allumage de l'instrument divisées par 24. 5 = Totalisateur d'heures travaillées. Heures d'allumage de l'instrument. 6 = Totalisateur des jours travaillés avec seuil. Heures d'allumage de l'instrument divisées par 24 avec mise en veille forcée lorsque le seuil de [137] h. de travail est atteint. 7 = Totalisateur d'heures travaillées avec seuil. Heures d'allumage de l'instrument avec forçage en mode veille lorsque le seuil de [137] h. de travail est atteint. 8 = Totalisateur des jours travaillés par le relais de réglage. Heures pendant lesquelles le relais de réglage a été sur ON divisé par 24. 9 = Totalisateur des heures travaillées par le relais de réglage. Heures pendant lesquelles le relais de réglage a été sur ON. 10 = Totalisateur des jours travaillés par le relais de réglage avec seuil. Heures pendant lesquelles le relais de réglage a été sur ON divisé par 24 avec mise en veille forcée lorsque le seuil de [137] h. de travail est atteint. 11 = Totalisateur des heures travaillées par le relais de réglage avec seuil. Heures pendant lesquelles le relais de réglage a été sur ON avec mise en veille forcée lorsque le seuil de [137] h. de travail est atteint.	oFF
C	138	t.Travail	Période d'allumage (non réinitialisable)	1... 999 jours 1... 999 heures	0

GROUPE cAL - Paramètres d'étalonnage de l'utilisateur					
Niv.	N°	Param.	Description	Valeurs	Valeur par défaut
C	139	AL.P	Point inférieur de l'étalonnage	De -1999 à (AH.P - 10) Unités d'ingénieur	0
C	140	AL.o	Étalonnage Décalage inférieur	-300... +300 (E.U.)	0
C	141	AH.P	Point supérieur de l'étalonnage	De (AL.P + 10) à 9999 Unités d'ingénieur	999,9
C	142	AH.o	Étalonnage Décalage supérieur	-300... +300	0

MODES OPÉRATIONNELS

L'instrument, lorsqu'il est mis sous tension, commence immédiatement à fonctionner conformément aux valeurs de paramètres enregistrées à ce moment-là. Le comportement de l'instrument et ses performances sont fonction des valeurs des paramètres enregistrées.

Lorsqu'il est allumé, l'instrument démarre dans l'un des modes suivants, en fonction de la configuration spécifique :

Mode automatique : En mode automatique, l'instrument effectue le contrôle et commande la ou les sorties de régulation en fonction de la mesure actuelle et des valeurs fixées (point de consigne, bande proportionnelle, etc.).

Mode manuel (OPLO) : En mode manuel, l'écran supérieur affiche la valeur mesurée tandis que l'écran inférieur affiche la puissance [précédée de H (chauffage) ou c (refroidissement)] et permet de modifier manuellement la puissance des sorties de régulation (LED MAN allumée). L'instrument N'EFFECTUE PAS de contrôle.





Mode Veille (St.bY) : En mode Veille, l'instrument se comporte comme un indicateur, affiche la valeur mesurée sur l'écran supérieur, le point de consigne sur l'écran inférieur en alternance avec les messages « St.bY », et force la puissance des sorties de régulation à zéro. Comme nous l'avons vu, il est toujours possible de modifier la valeur attribuée à un paramètre, quel que soit le mode opérationnel sélectionné.

L'un ou l'autre de ces affichages est appelé « **affichage normal** ».

Comme nous l'avons vu, il est toujours possible de modifier la valeur attribuée à un paramètre, quel que soit le mode opérationnel sélectionné.



MODE AUTOMATIQUE

Fonction des touches lorsque l'instrument est en mode Automatique :

	Mode opérateur
	Permet d'accéder à la modification des paramètres
	Permet d'afficher des « informations complémentaires » (voir ci-dessous)
	Permet d'accéder à la « modification directe du point de consigne » (voir ci-dessous)
	Exécute l'action programmée via le paramètre [121] uSrb ( Fonction de la touche en mode RUN TIME).

Informations complémentaires

Ces outils sont capables d'afficher certaines informations supplémentaires qui peuvent aider à gérer le système. Les informations supplémentaires sont liées à la configuration de l'instrument et, dans tous les cas, seule une partie d'entre elles peut être affichée.

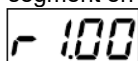

1. Lorsque l'instrument est en « affichage normal », appuyez sur la touche . La partie inférieure de l'écran affiche « H » ou « c » suivi d'un chiffre. La valeur indique le pourcentage de la puissance de sortie appliquée au processus. Le symbole « H » indique que l'action est celle de chauffage, tandis que le symbole « c » indique celle de refroidissement.
2. Appuyez de nouveau sur la touche . Lorsqu'un programme est en cours d'exécution, l'écran inférieur affiche le segment en cours d'exécution et l'état des événements comme indiqué ci-dessous :

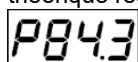

où le premier caractère peut être « r » (indiquant que le segment en cours d'exécution est une rampe) ou « S » (indiquant que le segment en cours d'exécution est un « Hors de service »), le deuxième caractère, un chiffre, indique le groupe en cours d'exécution (par exemple S3 indique « Hors de service » 3) et les deux chiffres les moins significatifs indiquent l'état des 2 événements (le chiffre le moins significatif est celui de l'événement 2).

3. Appuyez de nouveau sur la touche . Lorsqu'un programme est en cours d'exécution, l'écran inférieur affiche le temps théorique restant jusqu'à la fin du programme précédé de la lettre « P » :







4. Appuyez de nouveau sur la touche . Lorsque la fonction wattmètre est activée, l'écran inférieur affiche « U » suivi de la mesure de l'énergie mesurée.
5. Appuyez de nouveau sur la touche . Lorsque la fonction « heures travaillées » est activée, l'écran inférieur affiche « d » pour les jours ou « h » pour les heures, suivi du temps accumulé.
6. Appuyez de nouveau sur la touche . L'appareil revient à l'« affichage normal ».



Remarque : L'affichage des informations supplémentaires est soumis à un délai d'attente. Si aucune touche n'est appuyée pendant plus de 10 secondes, l'instrument revient automatiquement à l'« affichage normal ».

Modification directe du point de consigne

Cette fonction vous permet de modifier rapidement la valeur du point de consigne sélectionnée via le paramètre [83] A.SP (Sélection du point de consigne actif) ou de modifier la valeur du point de consigne du segment de programme lorsque le programme est en cours d'exécution.

1. Appuyez sur la touche . L'écran supérieur affiche l'acronyme du point de consigne sélectionné (par exemple SP2), l'écran inférieur la valeur du point de consigne.
2. Utilisez les touches  et  pour attribuer la valeur souhaitée au point de consigne
3. N'appuyez sur aucun bouton pendant au moins 5 secondes ou appuyez sur la touche . Dans les deux cas, l'instrument enregistre la nouvelle valeur et revient à l'« affichage normal »

MODE MANUEL

Ce mode opérationnel permet de désactiver le contrôle automatique et d'attribuer manuellement le pourcentage de puissance de la sortie de régulation. Lorsque le mode manuel est sélectionné, l'écran supérieur affiche la valeur mesurée, tandis que l'écran inférieur affiche la puissance de sortie [précédée de H (chauffage) ou de c (refroidissement)]. Le voyant MAN est allumé. Lorsque le mode manuel est sélectionné, l'instrument aligne la puissance de sortie sur la dernière valeur calculée en mode automatique et peut être modifiée à l'aide des touches  et .

Dans le cas d'un contrôle ON/OFF, une valeur de 0 % éteint la sortie et toute valeur supérieure à 0 active la sortie. Comme pour la visualisation, les valeurs sont programmables dans le champ allant de H100 (100 % de la puissance de sortie avec action inverse) à c100 (100 % de la puissance de sortie avec action directe).

Notes :

- En mode manuel, les alarmes restent actives.
- Si vous mettez l'instrument en mode manuel alors qu'un programme est en cours, l'exécution du programme est gelée et reprendra lorsque l'instrument reviendra en mode de fonctionnement automatique.
- Si vous mettez l'instrument en mode manuel pendant l'autoréglage, l'exécution de l'autoréglage est interrompue.
- En mode manuel, toutes les fonctions non liées au contrôle (wattmètre, minuterie indépendante, « heures travaillées », etc.) continuent à fonctionner normalement.

MODE VEILLE

Ce mode de fonctionnement désactive également le contrôle automatique, mais les sorties de régulation sont forcées à zéro. L'instrument se comportera comme un indicateur. Lorsque le mode veille a été sélectionné, l'écran supérieur affiche la valeur mesurée, tandis que l'écran inférieur affiche alternativement la valeur du point de consigne et le message « St.bY ».

Notes :

1. Pendant le mode veille, les alarmes relatives sont désactivées, tandis que les alarmes absolues fonctionnent selon le réglage du paramètre ALx0 (activation de l'alarme x pendant le mode Veille).
2. Si le mode veille est sélectionné pendant l'exécution du programme, le programme est interrompu.
3. Si le mode veille est sélectionné pendant l'exécution de l'autoréglage, l'autoréglage est interrompu.
4. En mode veille, toutes les fonctions non liées au contrôle (wattmètre, minuterie indépendante, « heures travaillées », etc.) continuent à fonctionner normalement.
5. Lors du passage du mode veille au mode automatique, l'instrument réactive le masquage des alarmes, la fonction de démarrage progressif et l'autoréglage (s'il est programmé).

FONCTION D'AUTORÉGLAGE (EVOTUNE)

EvoTUNE est une procédure rapide et entièrement automatique qui peut être lancée dans n'importe quelle condition, quel que soit l'écart par rapport au point de consigne. Le régulateur sélectionne automatiquement la méthode de réglage la plus appropriée et calcule le meilleur ensemble de paramètres PID. La fonction Autoréglage est lancée en appuyant sur le bouton  pendant 3 secondes.

MESSAGES D'ERREUR

L'instrument affiche les conditions de DÉPASSEMENT POSITIF (hors champ vers le haut) et de DÉPASSEMENT NÉGATIF (hors champ vers le bas) avec les indications suivantes :

Dépassement positif : 

Dépassement négatif : 

La rupture du capteur est signalée comme un hors champ : 

Remarque : Lorsqu'un dépassement positif ou négatif est détecté, les alarmes fonctionnent comme si l'instrument avait détecté la valeur maximale ou minimale mesurable respectivement

Pour vérifier la condition de hors champ, procédez comme suit :

1. Contrôler le signal en sortie du capteur et la ligne de connexion entre le capteur et l'instrument.
2. Assurez-vous que l'instrument a été configuré pour mesurer via le capteur spécifique, sinon modifiez la configuration de l'entrée (voir section 4).
3. Si aucune erreur n'est détectée, prenez des dispositions pour envoyer l'instrument au fournisseur afin qu'il effectue un contrôle fonctionnel.

Liste des erreurs possibles

ErAT L'autoréglage de type Rapide ne peut pas démarrer. La mesure est trop proche du point de consigne. Appuyer sur la touche pour annuler le signalement.

ouLd Surcharge sur la sortie Out 4 Le message indique qu'il y a un court-circuit sur la sortie Out 4 (si elle est utilisée comme sortie ou comme alimentateur d'un émetteur externe). Lorsque le court-circuit est éliminé, la sortie redevient opérationnelle.

NoAt Après 12 heures, l'autoréglage n'est toujours pas terminé.

ErEP Problèmes de mémoire possibles dans l'instrument. Le message disparaît automatiquement. Si le signalement persiste, prenez des dispositions pour envoyer l'instrument au fournisseur.

RonE Problèmes éventuels de mémoire du micrologiciel. Lorsque cette erreur se produit, prenez des dispositions pour envoyer l'instrument au fournisseur.





Errt Problèmes éventuels de mémoire d'étalonnage. Lorsque cette erreur se produit, prenez des dispositions pour envoyer l'instrument au fournisseur.

RÉINITIALISATION D'USINE

Parfois, par exemple lors de la reconfiguration d'un instrument utilisé précédemment pour une autre application ou par d'autres personnes, ou lorsque vous avez testé un instrument et que vous souhaitez le reconfigurer, il peut être utile de pouvoir recharger la configuration d'usine.

Cette action permet de ramener l'instrument à un état défini (tel qu'il était lors du premier allumage). Les données par défaut sont celles qui ont été chargées dans l'instrument en usine avant sa livraison.

Pour recharger les données par défaut, procédez comme suit :

1. Appuyer sur la touche  pendant plus de 5 secondes. L'écran supérieur affiche PASS et l'écran inférieur affiche 0.
2. Utilisez les touches  et  pour définir le mot de passe -481 ;
3. Appuyez sur la touche  ;
4. L'appareil éteint d'abord toutes les LED, puis affiche le message dFLt, allume ensuite toutes les LED pendant deux secondes et se comporte enfin comme s'il avait été rallumé.

La procédure est terminée.

Remarque : La liste complète des paramètres par défaut se trouve dans le chapitre « procédure de configuration »

Le informazioni contenute in questo documento sono puramente indicative e non impegnative. L'azienda si riserva la facoltà di apportare modifiche senza obbligo di preavviso.

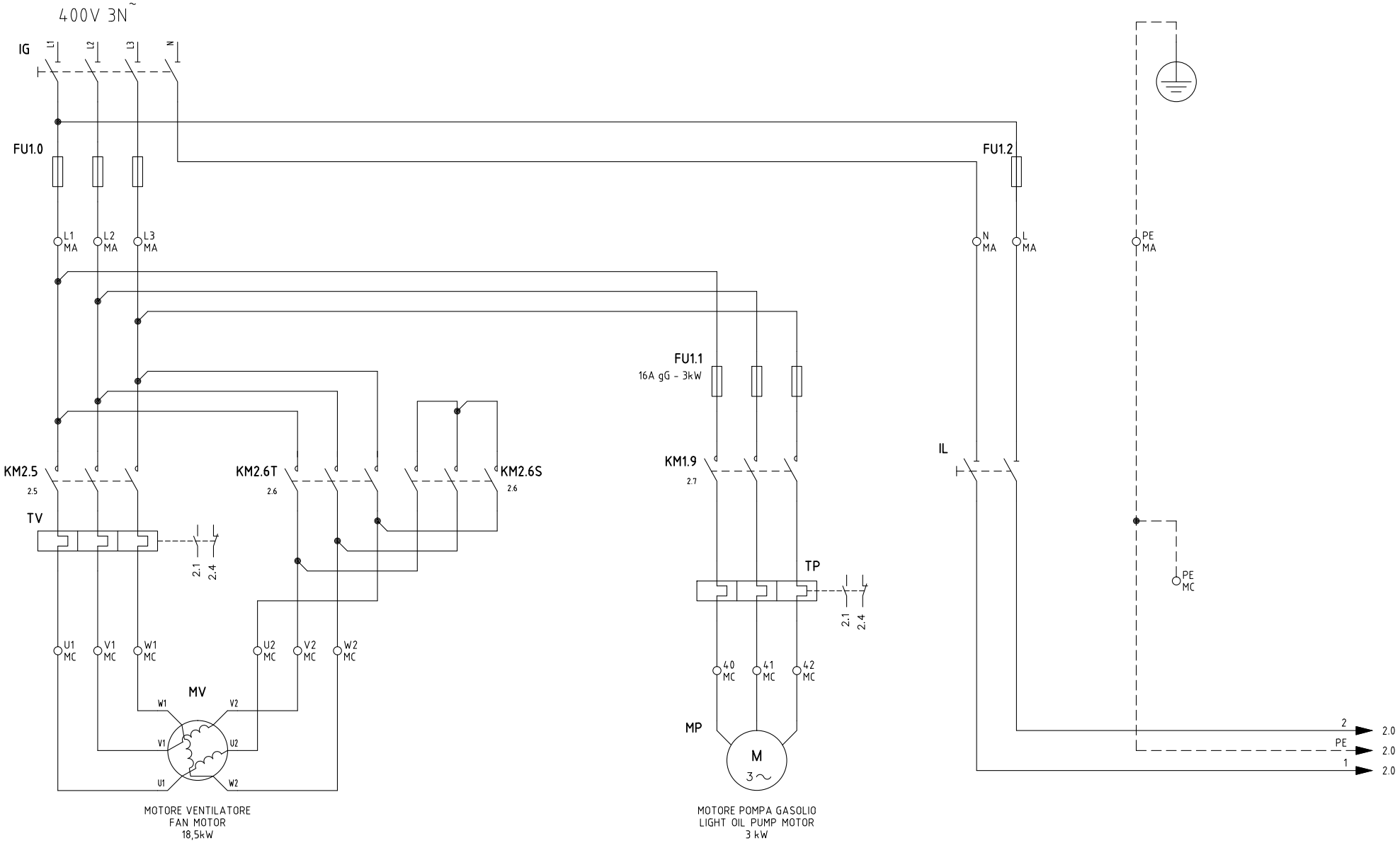

04	AGGIUNTO/ADDED "600V" & "POMAX"	30/07/12	U. PINTON
03	AGGIUNTO/ADDED "RWF50.2x"	16/02/12	U. PINTON
02	AGGIUNTO/ADDED SQM40.265A	12/11/09	U. PINTON
05	"RWF55" AND "KM3" REGULATORS ADDED	08/10/14	U. PINTON
REV.	MODIFICA	DATA	FIRME



Impianto	TIPO/TYPE PG525 / RG525 MODELLO/MODEL G-.MD.x.xx.A
Descrizione	

Ordine	
Commessa	Data Controllato 06/10/2014
Esecutore U. PINTON	Controllato E. CAVALLI

Data	11/09/2007
Revisione	05
Dis. N.	11 - 0356

PREC.	FOGLIO
/	1
SEQUE	TOTALE
2	7

SIEMENS LAL 2.25

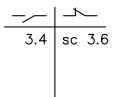
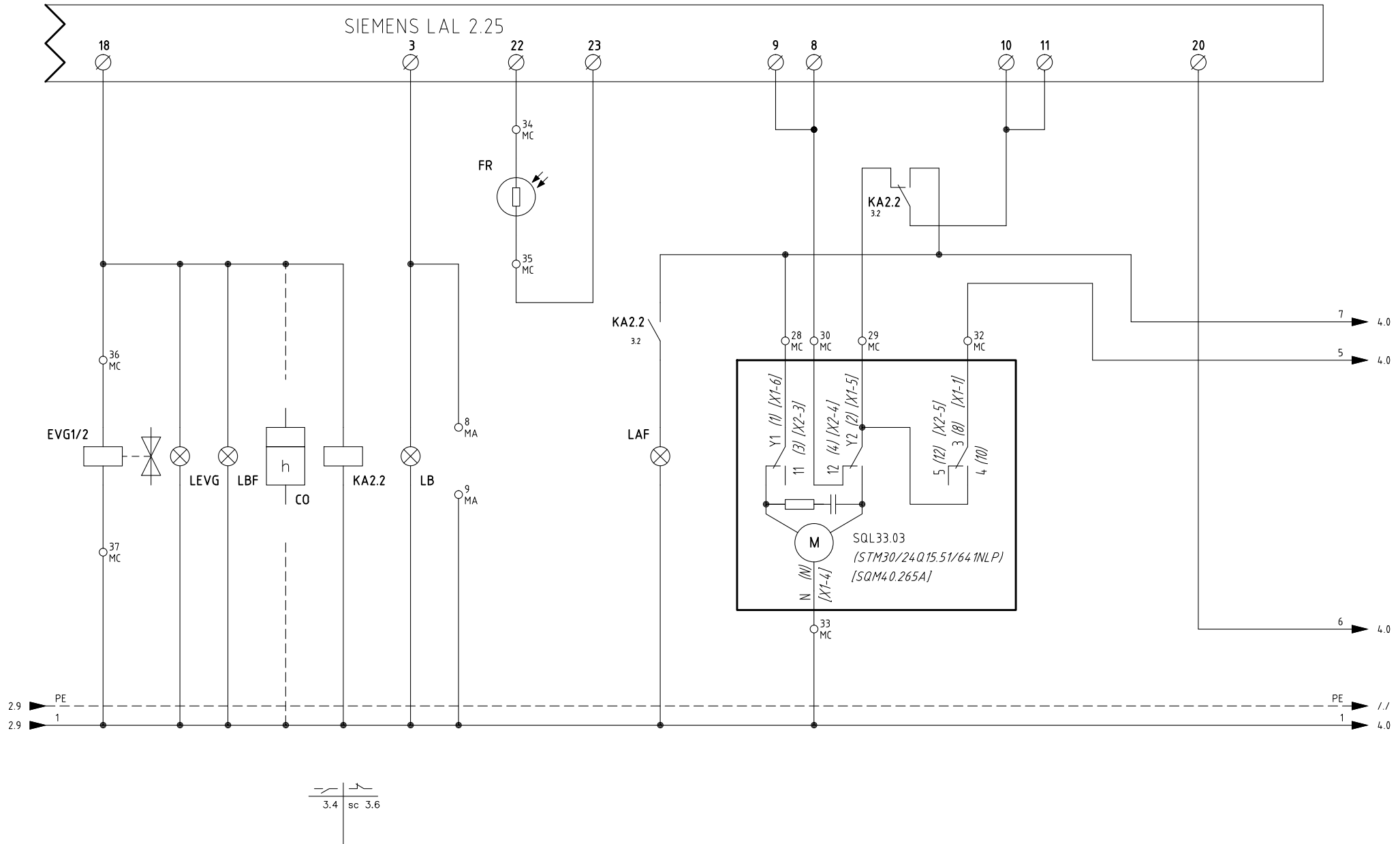

Data	11/09/2007	PREC.	FOGLIO
Revisione	05	2	3
Dis. N.	11 - 0356	SEGUE	TOTALE
		4	7

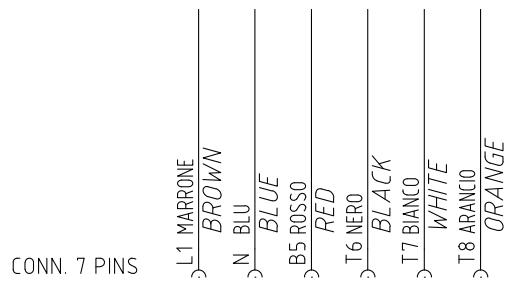
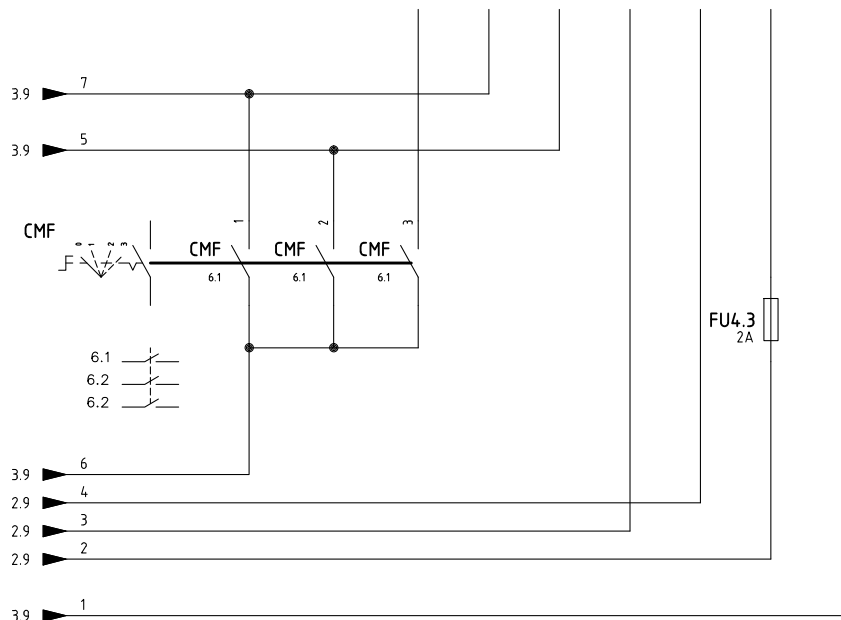
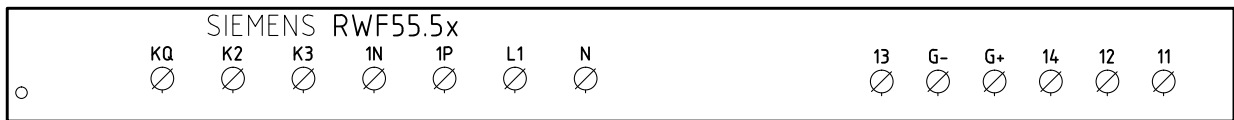
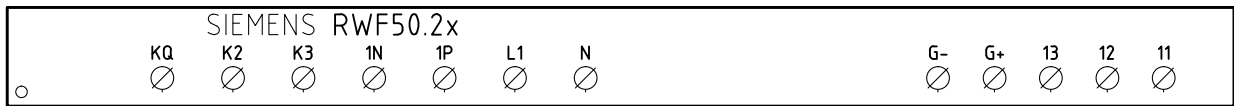
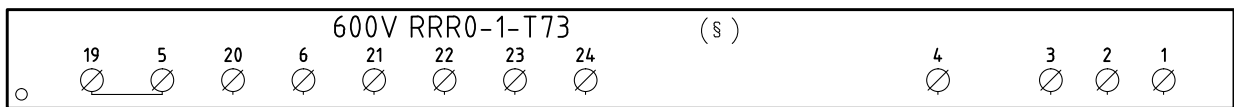
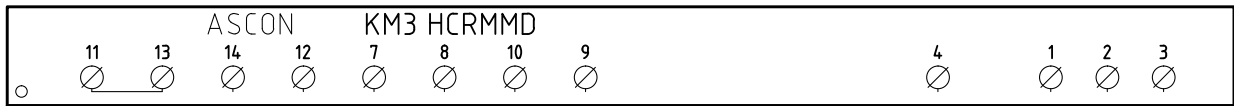

CAVO 7x0,75mmq
7x0,75mmq CABLE

CONN. 7 PINS

(xx)
ATTENZIONE COLLEGAMENTO SONDE CON CONNETTORE 7 POLI
WARNING PROBE CONNECTION WITH 7 PINS CONNECTOR

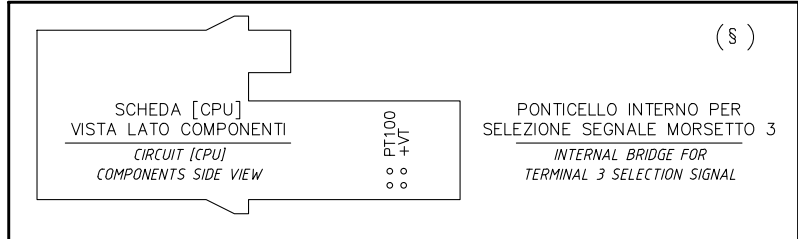

Data	11/09/2007	PREC.	FOGLIO
Revisione	05	3	4
Dis. N.	11 - 0356	SEQUE	TOTALE
		5	7

(xx)
 ATTENZIONE COLLEGAMENTO SONDE CON CONNETTORE 7 POLI
 WARNING PROBE CONNECTION WITH 7 PINS CONNECTOR

KM3 HCRMMD

600V RRR0-1-T73

RWF55.5x

RWF50.2x

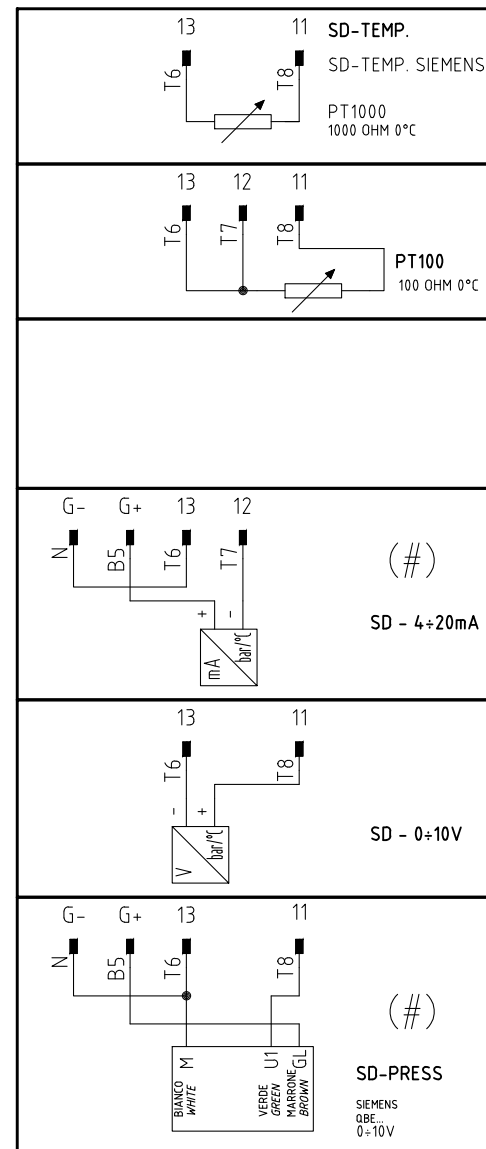
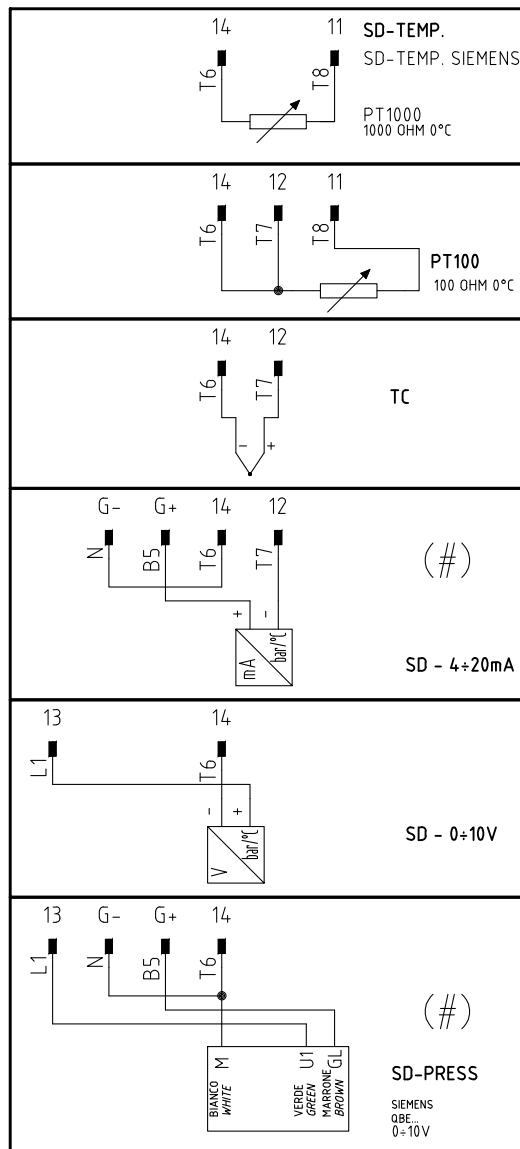
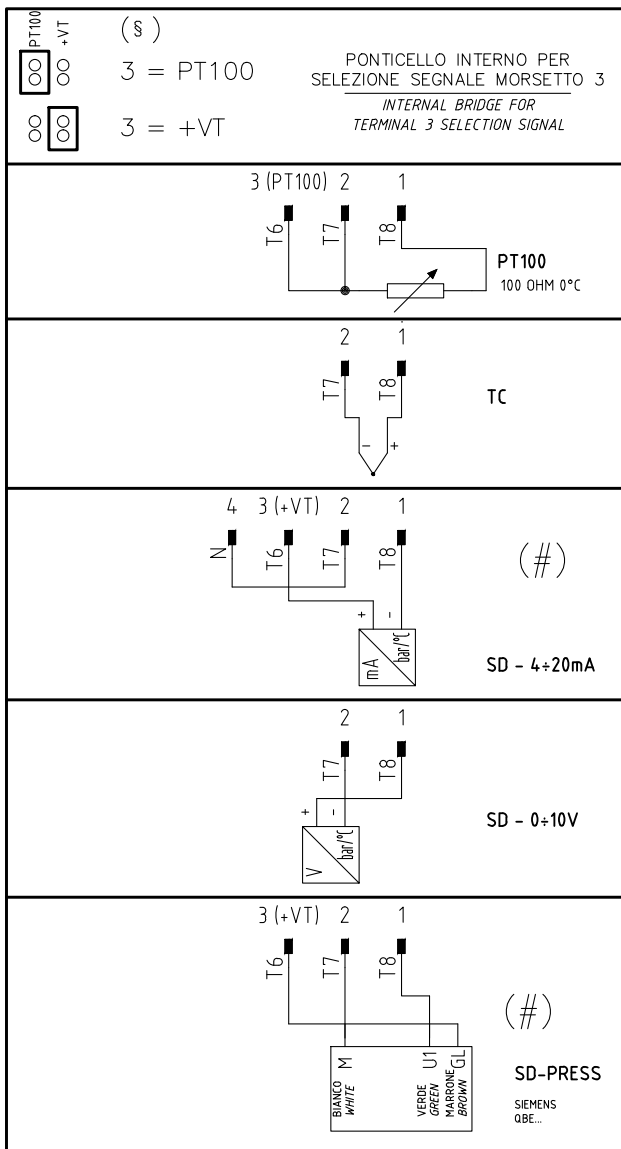
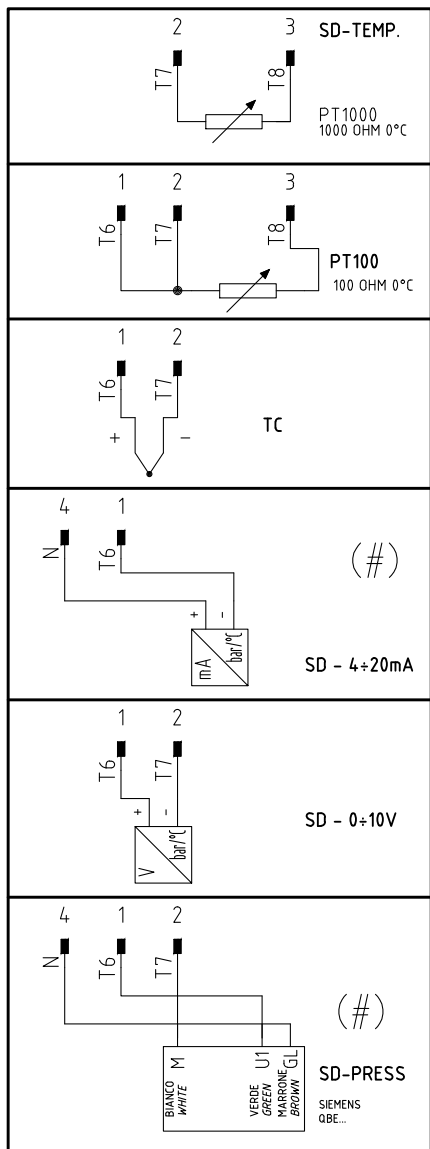

(#)

COLLEGAMENTO SOLO PER
 TRASDUTTORI PASSIVI
 TRANSDUCER PASSIVE
 CONNECTION ONLY

Data	11/09/2007	PREC.	FOGLIO
Revisione	05	4	5
Dis. N.	11 - 0356	SEGUE	TOTALE
		6	7

QUADRO QG - MORSETTIERA MA
 MORSETTIERA ALIMENTAZIONE BRUCIATORE
 BURNER SUPPLY TERMINAL BOARD

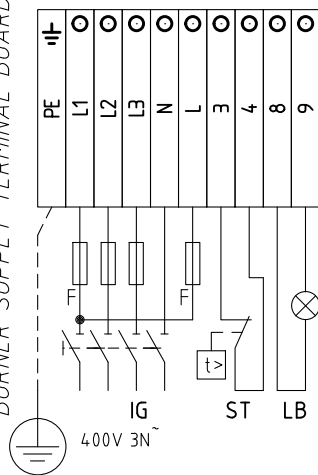

QUADRO QG - MORSETTIERA MC
 MORSETTIERA COMPONENTI BRUCIATORE
 BURNER COMPONENT TERMINAL BOARD

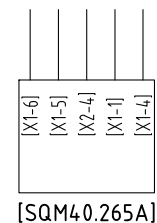
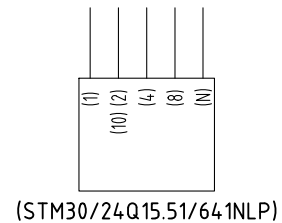
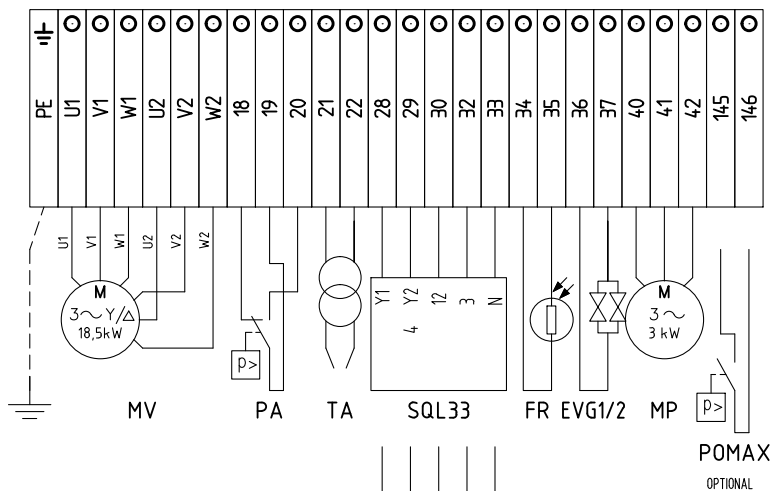

SERVOCOMANDO SERRANDA ARIA
 AIR DAMPER ACTUATOR
 SQL33

- Y1 ALTA FIAMMA
HIGH FLAME
- Y2 SOSTA E ACCENSIONE
STAND-BY AND IGNITION
- 3 BASSA FIAMMA
LOW FLAME

SERVOCOMANDO SERRANDA ARIA (ALTERNATIVO)
 AIR DAMPER ACTUATOR (ALTERNATIVE)
 (STM30/24Q15.51/641NLP)

- I ALTA FIAMMA
HIGH FLAME
- II SOSTA E ACCENSIONE
STAND-BY AND IGNITION
- III BASSA FIAMMA
LOW FLAME

SERVOCOMANDO SERRANDA ARIA (ALTERNATIVO)
 AIR DAMPER ACTUATOR (ALTERNATIVE)
 [SQM40.265A]

- I ALTA FIAMMA
HIGH FLAME
- II SOSTA E ACCENSIONE
STAND-BY AND IGNITION
- III BASSA FIAMMA
LOW FLAME

Data	11/09/2007	PREC.	FOGLIO
Revisione	05	5	6
Dis. N.	11 - 0356	SEGUE	TOTALE
		7	7

Sigla/Item	Foglio/Sheet	Funzione	Function
600V RRR0-1-T73	4	REGOLATORE MODULANTE (ALTERNATIVO)	BURNER MODULATOR (ALTERNATIVE)
(STM30/24Q15.51/641NLP)	3	SERVOCOMANDO SERRANDA ARIA (ALTERNATIVO)	AIR DAMPER ACTUATOR (ALTERNATIVE)
CMF	4	COMMUT. MANUALE FUNZ. 0)FERMO 1)ALTA FIAMMA 2)BASSA FIAMMA 3)AUTOMATICO	MANUAL SWITCH 0)OFF 1)HIGH FLAME 2)LOW FLAME 3)AUTOMATIC
CO	3	CONTAORE (OPTIONAL)	TIME COUNTER (OPTIONAL)
EVG1/2	3	ELETTROVALVOLE GASOLIO	LIGHT OIL ELECTRO VALVE
FR	3	FOTORESISTENZA RILEVAZIONE FIAMMA	PHOTORESISTOR FLAME DETECTOR
FU1.0	1	FUSIBILI LINEA BRUCIATORE	BURNER LINE FUSES
FU1.1	1	FUSIBILI LINEA POMPA GASOLIO	LIGHT OIL PUMP LINE FUSES
FU1.2	1	FUSIBILE AUSILIARIO	AUXILIARY FUSE
FU4.3	4	FUSIBILE	FUSE
IG	1	INTERRUTTORE GENERALE	MAINS SWITCH
IL	1	INTERRUTTORE LINEA AUSILIARI	AUXILIARY LINE SWITCH
KA2.2	3	RELE' AUSILIARIO	AUXILIARY RELAY
KM1.9	2	CONTATTORE MOTORE POMPA GASOLIO	LIGHT OIL PUMP MOTOR CONTACTOR
KM2.5	2	CONTATTORE MOTORE VENTILATORE (LINEA)	FAN MOTOR CONTACTOR (LINE)
KM2.6S	2	CONTATTORE MOTORE VENTILATORE (STELLA)	FAN MOTOR CONTACTOR (STAR)
KM2.6T	2	CONTATTORE MOTORE VENTILATORE (TRIANGOLO)	FAN MOTOR CONTACTOR (DELTA)
KM3 HCRMMMD	4	REGOLATORE MODULANTE (ALTERNATIVO)	BURNER MODULATOR (ALTERNATIVE)
KT2.6	2	TEMPORIZZATORE STELLA/TRIANGOLO	STAR/DELTA DELAYED RELAY
LAF	3	LAMPADA SEGNALAZIONE ALTA FIAMMA BRUCIATORE	BURNER IN HIGH FLAME INDICATOR LIGHT
LB	3	LAMPADA SEGNALAZIONE BLOCCO BRUCIATORE	INDICATOR LIGHT FOR BURNER LOCK-OUT
LBF	3	LAMPADA SEGNALAZIONE BASSA FIAMMA BRUCIATORE	BURNER IN LOW FLAME INDICATOR LIGHT
LEVG	3	LAMPADA SEGNALAZIONE APERTURA [EVG]	INDICATOR LIGHT FOR OPENING OF ELECTRO-VALVE [EVG]
LS	2	LAMPADA SEGNALAZIONE SOSTA BRUCIATORE	INDICATOR LIGHT FOR BURNER STAND-BY
LT	2	LAMPADA SEGNALAZIONE BLOCCO TERMICO MOTORE VENTILATORE	INDICATOR LIGHT FOR FAN MOTOR OVERLOAD THERMAL CUTOUT
LTA	2	LAMPADA SEGNALAZIONE TRASFORMATORE DI ACCENSIONE	IGNITION TRANSFORMER INDICATOR LIGHT
LTP	2	LAMPADA SEGNALAZIONE BLOCCO TERMICO MOTORE POMPA	INDICATOR LIGHT FOR PUMP MOTOR OVERLOAD THERMAL CUTOUT
MP	1	MOTORE POMPA GASOLIO	LIGHT OIL PUMP MOTOR
MV	1	MOTORE VENTILATORE	FAN MOTOR
PA	2	PRESSOSTATO ARIA	AIR PRESSURE SWITCH
POMAX	2	PRESSOSTATO DI MASSIMA PRESSIONE OLIO (OPTIONAL)	MAXIMUM OIL PRESSURE SWITCH (OPTIONAL)
PS	2	PULSANTE SBLOCCO FIAMMA	FLAME UNLOCK BUTTON
PT100	5	SONDA DI TEMPERATURA	TEMPERATURE PROBE
RWF50.2x	4	REGOLATORE MODULANTE	BURNER MODULATOR
RWF55.5x	4	REGOLATORE MODULANTE (ALTERNATIVO)	BURNER MODULATOR (ALTERNATIVE)
SD-PRESS	5	SONDA DI PRESSIONE	PRESSURE PROBE
SD-TEMP.	5	SONDA DI TEMPERATURA	TEMPERATURE PROBE
SD - 0÷10V	5	TRASDUTTORE USCITA IN TENSIONE	TRANSDUCER VOLTAGE OUTPUT
SD - 4÷20mA	5	TRASDUTTORE USCITA IN CORRENTE	TRANSDUCER CURRENT OUTPUT
SIEMENS LAL 2.25	2	APPARECCHIATURA CONTROLLO FIAMMA	CONTROL BOX
SQL33.03	3	SERVOCOMANDO SERRANDA ARIA	AIR DAMPER ACTUATOR
ST	2	SERIE TERMOSTATI/PRESSOSTATI	SERIES OF THERMOSTATS OR PRESSURE SWITCHES
TA	2	TRASFORMATORE DI ACCENSIONE	IGNITION TRANSFORMER
TC	5	TERMOCOPPIA	THERMOCOUPLE
TP	1	TERMICO MOTORE POMPA GASOLIO	LIGHT OIL PUMP MOTOR THERMAL
TV	1	TERMICO MOTORE VENTILATORE	FAN MOTOR THERMAL
[SQM40.265A]	3	SERVOCOMANDO SERRANDA ARIA (ALTERNATIVO)	AIR DAMPER ACTUATOR (ALTERNATIVE)

Data	11/09/2007	PREC.	FOGLIO
Revisione	05	6	7
Dis. N.	11 - 0356	SEGUE	TOTALE
		/	7