

HP60 - HP65 - HP72

*Bruciatori di gas - gasolio
Progressivi/Modulanti*

MANUAL OF INSTALLATION - USE - MAINTENANCE

CIB UNIGAS

BURNERS - BRUCIATORI - BRULERS - BRENNER - QUEMADORES - ГОРЕЛКИ

DANGERS, WARNINGS AND NOTES OF CAUTION

This manual is supplied as an integral and essential part of the product and must be delivered to the user.

Information included in this section are dedicated both to the user and to personnel following product installation and maintenance.

The user will find further information about operating and use restrictions, in the second section of this manual. we highly recommend to read it.

Carefully keep this manual for future reference.

The following:

- Entails the customer's acknowledgement and acceptance of the company's general terms and conditions of sale, in force at the date of order confirmation and available in the appendix to the current price lists.
- Is intended exclusively for specialised, experienced and trained users able to operate in conditions that are safe for people, the device and the environment, and in full compliance with the requirements set out on the following pages and with current health and safety regulations.

Information regarding assembly/installation, maintenance, replacement and repair is always and exclusively intended for (and therefore only to be carried out by) specialised personnel and/or directly by the Authorised Technical Service

IMPORTANT :

The supply has been made at the best conditions on the basis of the customer's order and technical indications concerning the state of the places and the installation systems, as well as the need to prepare certain certifications and / or additional adaptations with respect to the standard observed and transmitted for each product. In this respect, the manufacturer declines any responsibility for complaints, malfunctions, criticalities, damages and/or anything else consequent to incomplete, inaccurate and/or missing information, as well as failure to comply with the technical requirements and installation regulations, initial start-up, operational management and maintenance.

For proper operation of the device, it is necessary to ensure the readability and conservation of the manual, also for future reference. In case of deterioration or more simply for reasons of technical and operational insight, contact the manufacturer directly. Text, descriptions, images, examples and anything else contained in this document are the exclusive property of the manufacturer. Any reproduction is prohibited.

RISK ANALYSIS

Instruction manual supplied with the burner:

This is an integral and essential part of the product and must not be separated from it. It must therefore be kept carefully for any necessary consultation and must accompany the burner even if it is transferred to another owner or user, or to another system. In the event of damage or loss, another copy must be requested from the local customer service centre;

Delivery of the system and instruction manual

The supplier of the system is obliged to accurately inform the user about:-
Use of the system;

- any further testing that may be necessary before activating the system;
- maintenance and the requirement to have the system checked at least once a year by a contractor or other specialised technician.

To ensure periodic monitoring, the manufacturer recommends drawing up a Maintenance Agreement.

WARRANTY AND LIABILITY

In particular, warranty and liability claims will no longer be valid in the event of damage to persons and/or property if such damage is due to any of the following causes:

- Incorrect installation, start-up, use and maintenance of the burner;
- Improper, incorrect or unreasonable use of the burner;
- Operation by unqualified personnel;
- Carrying out of unauthorised changes to the device;
- Use of the burner with safety devices that are faulty, incorrectly applied and/or not working;
- Installation of untested supplementary components on the burner;
- Powering of the burner with unsuitable fuels;

- Faults in the fuel supply system;
- Use of the burner even after an error and/or fault has occurred;
- Repairs and/or overhauls incorrectly carried out;
- Modification of the combustion chamber with inserts that prevent the regular development of the structurally established flame;
- Insufficient and inappropriate supervision and care of the burner components most subject to wear and tear;
- Use of non-original components, whether spare parts, kits, accessories and optionals;
- Force majeure.

Furthermore, the manufacturer declines all responsibility for non-compliance with this manual.



WARNING! Failure to comply with this manual, operational negligence, incorrect installation and unauthorised modifications will result in the manufacturer's warranty for the burner being voided.

Personnel training

The user is the person, organisation or company that has acquired the appliance and intends to use it for the specific purpose. The user is responsible for the appliance and for training the personnel that operate it.

The user:

- Undertakes to entrust the machine to suitably trained and qualified personnel;
- Must take all measures necessary to prevent unauthorised people gaining access to the appliance;
- Undertakes to adequately inform personnel about application and observance of the safety requirements, and therefore ensure that they are familiar with the operating instructions and safety requirements;
- Must inform the manufacturer if any faults or malfunctions of the accident prevention systems occur, and if there is any suspected danger;
- Personnel must always use the personal protective equipment required by law and follow the instructions provided in this manual;
- Personnel must observe all danger and caution notices on the appliance;
- Personnel must not carry out, on their own initiative, operations or interventions outside their area of expertise;
- Personnel must inform their superiors of any problem and danger that may arise;
- The assembly of parts of other makes, or any modifications made, may alter the characteristics of the appliance and may therefore compromise operational safety. The manufacturer therefore declines all responsibility for damages arising from the use of non-original parts.

GENERAL INTRODUCTION

- The equipment must be installed in compliance with the regulations in force, following the manufacturer's instructions, by qualified personnel.
- Qualified personnel means those having technical knowledge in the field of components for civil or industrial heating systems, sanitary hot water generation and particularly service centres authorised by the manufacturer.
- Improper installation may cause injury to people and animals, or damage to property, for which the manufacturer cannot be held liable.
- Remove all packaging material and inspect the equipment for integrity.

In case of any doubt, do not use the unit - contact the supplier.

The packaging materials (wooden crate, nails, fastening devices, plastic bags, foamed polystyrene, etc), should not be left within the reach of children, as they may prove harmful.

- Before any cleaning or servicing operation, disconnect the unit from the mains by turning the master switch OFF, and/or through the cutout devices that are provided.
- Make sure that inlet or exhaust grilles are unobstructed.
- In case of breakdown and/or defective unit operation, disconnect the unit. Make no attempt to repair the unit or take any direct action.

Contact qualified personnel only.

Units shall be repaired exclusively by a servicing centre, duly authorised by the manufacturer, with original spare parts and accessories.

Failure to comply with the above instructions is likely to impair the unit's safety.

To ensure equipment efficiency and proper operation, it is essential that maintenance operations are performed by qualified personnel at regular intervals, following the manufacturer's instructions.

- When a decision is made to discontinue the use of the equipment,

those parts likely to constitute sources of danger shall be made harmless.

- In case the equipment is to be sold or transferred to another user, or in case the original user should move and leave the unit behind, make sure that these instructions accompany the equipment at all times so that they can be consulted by the new owner and/or the installer.
- This unit shall be employed exclusively for the use for which it is meant. Any other use shall be considered as improper and, therefore, dangerous.

The manufacturer shall not be held liable, by agreement or otherwise, for WARNING! Failure to observe the information given in this manual, operating negligence, incorrect installation and carrying out of non authorised modifications will result in the annulment by the manufacturer of the guarantee that it supplies with the burner.

The damages resulting from improper installation, use and failure to comply with the instructions supplied by the manufacturer. The occurrence of any of the following circumstances may cause explosions, polluting unburnt gases (example: carbon monoxide CO), burns, serious harm to people, animals and things:

- Failure to comply with one of the WARNINGS in this chapter
- Incorrect handling, installation, adjustment or maintenance of the burner
- Incorrect use of the burner or incorrect use of its parts or optional supply

SPECIAL INSTRUCTIONS FOR BURNERS

a Make the following checks:

- • the burner should be installed in a suitable room, with ventilation openings complying with the requirements of the regulations in force, and sufficient for good combustion;
- • only burners designed according to the regulations in force should be used;
- • this burner should be employed exclusively for the use for which it was designed;
- • before connecting the burner, make sure that the unit rating is the same as delivery mains (electricity, gas oil, or other fuel);
- • observe caution with hot burner components. These are, usually, near to the flame and the fuel pre-heating system, they become hot during the unit operation and will remain hot for some time after the burner has stopped.

When the decision is made to discontinue the use of the burner, the user shall have qualified personnel carry out the following operations:

- remove the power supply by disconnecting the power cord from the mains;
- disconnect the fuel supply by means of the hand-operated shutoff valve and remove the control handwheels from their spindles.

Special warnings

- Make sure that the burner has, on installation, been firmly secured to the appliance, so that the flame is generated inside the appliance fire-box.
- Before the burner is started and, thereafter, at least once a year, have qualified personnel perform the following operations:
 - a set the burner fuel flow rate depending on the heat input of the appliance;
 - b set the flow rate of the combustion-supporting air to obtain a combustion efficiency level at least equal to the lower level required by the regulations in force;
 - c check the unit operation for proper combustion, to avoid any harmful or polluting unburnt gases in excess of the limits permitted by the regulations in force;
 - d make sure that control and safety devices are operating properly;
 - e make sure that exhaust ducts intended to discharge the products of combustion are operating properly;
 - f on completion of setting and adjustment operations, make sure that all mechanical locking devices of controls have been duly tightened;
 - g make sure that a copy of the burner use and maintenance instructions is available in the boiler room.
- In case of a burner shut-down, reset the control box by means of the RESET pushbutton. If a second shut-down takes place, call the Technical Service, without trying to RESET further.
- The unit shall be operated and serviced by qualified personnel only, in compliance with the regulations in force.

GENERAL INSTRUCTIONS DEPENDING ON FUEL USED

ELECTRICAL CONNECTION

- For safety reasons the unit must be efficiently earthed and installed as required by current safety regulations.
- It is vital that all safety requirements are met. In case of any doubt, ask for an accurate inspection of electricians by qualified personnel, since the manufacturer cannot be held liable for damages that may be caused by failure to correctly earth the equipment.
- Qualified personnel must inspect the system to make sure that it is adequate to take the maximum power used by the equipment shown on the equipment rating plate. In particular, make sure that the system cable cross section is adequate for the power absorbed by the unit.
- No adaptors, multiple outlet sockets and/or extension cables are permitted to connect the unit to the electric mains.
- An omnipolar switch shall be provided for connection to mains, as required by the current safety regulations.
- The use of any power-operated component implies observance of a few basic rules, for example:
 - do not touch the unit with wet or damp parts of the body and/or with bare feet;
 - do not pull electric cables;
 - do not leave the equipment exposed to weather (rain, sun, etc.) unless expressly required to do so;
 - do not allow children or inexperienced persons to use equipment;
- The unit input cable shall not be replaced by the user. In case of damage to the cable, switch off the unit and contact qualified personnel to replace.

When the unit is out of use for some time the electric switch supplying all the power-driven components in the system (i.e. pumps, burner, etc.) should be switched off.

FIRING WITH GAS, LIGHT OIL OR OTHER FUELS GENERAL

General Warnings

- The burner shall be installed by qualified personnel and in compliance with regulations and provisions in force; wrong installation can cause injuries to people and animals, or damage to property, for which the manufacturer cannot be held liable.
- Before installation, it is recommended that all the fuel supply system pipes be carefully cleaned inside, to remove foreign matter that might impair the burner operation.
- Before the burner is commissioned, qualified personnel should inspect the following:
 - a the fuel supply system, for proper sealing;
 - b the fuel flow rate, to make sure that it has been set based on the firing rate required of the burner;
 - c the burner firing system, to make sure that it is supplied for the designed fuel type;
 - d the fuel supply pressure, to make sure that it is included in the range shown on the rating plate;
 - e the fuel supply system, to make sure that the system dimensions are adequate to the burner firing rate, and that the system is equipped with all the safety and control devices required by the regulations in force.
- When the burner is to remain idle for some time, the fuel supply tap or taps should be closed.

Special instructions for using gas

Have qualified personnel inspect the installation to ensure that:

- a the gas delivery line and train are in compliance with the regulations and provisions in force;
 - b all gas connections are tight;
 - c the boiler room ventilation openings are such that they ensure the air supply flow required by the current regulations, and in any case are sufficient for proper combustion.
- Do not use gas pipes to earth electrical equipment.
 - Never leave the burner connected when not in use. Always shut the gas valve off.
 - In case of prolonged absence of the user, the main gas delivery valve to the burner should be shut off.

BURER DATA PLATE

For the following information, please refer to the data plate:

- Burner type and burner model: must be reported in any communication with the supplier
- Burner ID (serial number): must be reported in any communication with the supplier
- Date of production (year and month)
- Information about fuel type and network pressure

| Consump | |
|--------------|----|
| Type | -- |
| Model | -- |
| Year | -- |
| S.Number | -- |
| Output | -- |
| Oil Flow | -- |
| Fuel | -- |
| Category | -- |
| Gas Pressure | -- |
| Viscosity | -- |
| El.Supply | -- |
| El.Consump. | -- |
| Fan Motor | -- |
| Protection | -- |
| Drwaing n° | -- |
| P.I.N. | -- |

Precautions if you can smell gas

- a do not operate electric switches, the telephone, or any other item likely to generate sparks;
 - b immediately open doors and windows to create an air flow to purge the room;
 - c close the gas valves;
 - d contact qualified personnel.
- Do not obstruct the ventilation openings of the room where gas appliances are installed, to avoid dangerous conditions such as the development of toxic or explosive mixtures.

Using oil pressure gauges

Generally, pressure gauges are equipped with a manual valve. Open the valve only to take the reading and close it immediately afterwards.

SYMBOLS USED



WARNING

Failure to observe the warning may result in irreparable damage to the unit or damage to the environment



DANGER!

Failure to observe the warning may result in serious injuries or death.



WARNING

Failure to observe the warning may result in electric shock with lethal consequences.

BURNER SAFETY

The burners- and the configurations described below - comply with the regulations in force regarding health, safety and the environment. For more in-depth information, refer to the declarations of conformity that are an integral part of this Manual.



DANGER! Incorrect motor rotation can seriously damage property and injure people.



.Do not touch any mechanical moving parts with your hands or any other part of your body. Injury hazard

Do not touch any parts containing fuel (i.e. tank and pipes). Scalding hazard

Do not use the burner in situations other than the ones provided for in the data plate.

Do not use fuels other than the ones stated.

Do not use the burner in potentially explosive environments.

Do not remove or by-pass any machine safety devices.

Do not safety remove any protection devices or open the burner or any other component while the burner is running.

Do not disconnect any part of the burner or its components while the burner is running.

Untrained staff must not modify any linkages.

- After any maintenance, it is important to restore the protection devices before restarting the machine.

- All safety devices must be kept in perfect working order.

- Personnel authorized to maintain the machine must always be provided with suitable protections.

ATTENTION: while running, the parts of the burner near the generator (coupling flange) are subject to overheating. Where necessary, avoid any contact risks by wearing suitable PPE.



Safety and prevention

- Opening or tampering with the burner components is not allowed, apart from the parts requiring maintenance.
- Only those parts envisaged by the manufacturer can be replaced.

DIRECTIVES AND STANDARDS

Gas - Light oil burners

European directives

2016/426/UE (appliances burning gaseous fuels)

2014/35/UE (Low Tension Directive)

2014/30/UE (Electromagnetic compatibility Directive)

2006/42/CE (Machinery Directive)

Harmonized standards

UNI EN 676 (Automatic forced draught burners for gaseous fuels)

UNI EN 267-2011 (Automatic forced draught burners for liquid fuels)

EN 55014-1 (Electromagnetic compatibility- Requirements for household appliances, electric tools and similar apparatus)

EN 60204-1:2006 (Safety of machinery – Electrical equipment of machines.)

CEI EN 60335-1 (Specification for safety of household and similar electrical appliances);

CEI EN 60335-2-102 (Household and similar electrical appliances. Safety. Particular requirements for gas, oil and solid-fuel burning appliances having electrical connections).

UNI EN ISO 12100:2010(Safety of machinery - General principles for design - Risk assessment and risk reduction);

Industrial burners

European directives

2006/42/CE (Machinery Directive)

2014/35/UE (Low Tension Directive)

2014/30/UE (Electromagnetic compatibility Directive)

2006/42/CE (Machinery Directive)

Harmonized standards

EN 746-2 (Industrial thermoprocessing equipment - Part 2: Safety requirements for combustion and fuel handling systems)

EN 55014-1 (Electromagnetic compatibility- Requirements for household appliances, electric tools and similar apparatus)

EN 60204-1:2006 (Safety of machinery – Electrical equipment of machines.)

CEI EN 60335-1 (Specification for safety of household and similar electrical appliances);

UNI EN ISO 12100:2010 (Safety of machinery - General principles for design - Risk assessment and risk reduction);

PARTE I - CARATTERISTICHE TECNICHE

CARATTERISTICHE DEI BRUCIATORI

I bruciatori di questa serie sono bruciatori monoblocco in fusione di alluminio, in grado di bruciare indifferentemente sia gas sia gasolio, grazie alla particolare testa di combustione, la cui posizione può essere modificata permettendo di variare la geometria di fiamma e di ottenere una combustione efficiente con entrambi i combustibili.

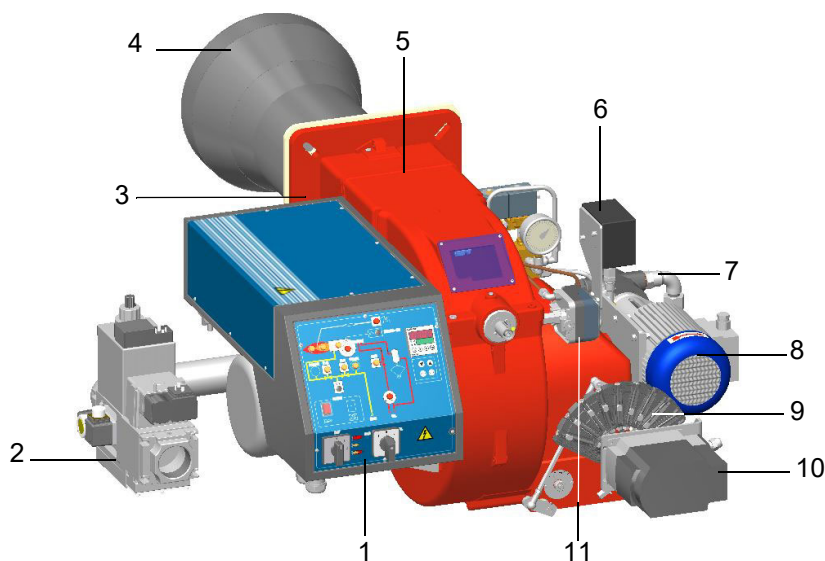

- 1 Pannello sinottico con interruttore di accensione - quadro elettrico
- 2 Corpo valvole gas
- 3 Flangia
- 4 Gruppo Boccaglio - Testa di combustione
- 5 Coperchio
- 6 Pressostato olio
- 7 Pompa gasolio
- 8 Motore pompa
- 9 Settore variabile (solo su versione progressivo/modulante)
- 10 Servocomando
- 11 Pressostato aria

Nota: Il disegno è indicativo.

Fig. 1

Funzionamento a gas: il gas, proveniente dalla rete di distribuzione, passa attraverso il gruppo valvole, complete di filtro e stabilizzatore. Quest'ultimo mantiene la pressione nei limiti di utilizzo. I servocomandi, agiscono modo proporzionale sulle serrande di regolazione della portata dell'aria comburente e sulla valvola a farfalla del gas, consentendo di ottimizzare i valori del gas di scarico e, quindi, di ottenere un'efficace combustione.

Funzionamento a gasolio: il combustibile, proveniente dalla rete di distribuzione, viene inviato tramite la pompa all'ugello e da questo all'interno della camera di combustione in cui avviene la miscelazione con l'aria comburente e quindi lo sviluppo della fiamma.

Nei bruciatori la miscelazione tra l'olio e l'aria, essenziale per ottenere una combustione pulita ed efficiente, viene attivata mediante polverizzazione dell'olio in minutissime particelle. Questo processo si ottiene facendo passare l'olio in pressione attraverso l'ugello. La funzione principale della pompa è di trasferire l'olio dal serbatoio all'ugello nella quantità e pressione desiderate. Per regolare tale pressione, le pompe incorporano un regolatore di pressione (ad eccezione di alcuni modelli per i quali è prevista una valvola di regolazione separata). Altri tipi di pompe hanno due regolatori di pressione: uno per l'alta e uno per la bassa pressione (per applicazioni a due stadi con ugello singolo).

Il posizionamento della testa di combustione determina la potenza del bruciatore. Combustibile e comburente vengono incanalati in vie geometriche separate fino al loro incontro nella zona di sviluppo fiamma (camera di combustione). Il pannello sinottico, presente nella parte anteriore del bruciatore, indica gli stadi di funzionamento.

Categorie gas e paesi di applicazione

| Paese | | | | | |
|--|----|-------|--|---|---|
| AL, AT, BE, BG, CH, CY, CZ, DE, DK, EE, ES, FI, FR, GB, GR, HR, HU, IE, IS, IT, LT, LU, LV, MK, MT, NO, NL, PL, PT, RO, SE, SI, SK, TR | | | | | |
| Models: "...M-...", "...MG...", "...MN...", "...ME...", "...MD..." | | | Models: "...L-...", "...LG...", "...LN..." | | |
| Gruppo | | | Gruppo | | |
| E | LL | Er | B/P | B | P |
| H | L | E (R) | 3R | | |
| EK | 2R | | | | |

I suddetti gruppi di gas possono essere combinati secondo lo standard EN437:2021 e la situazione nazionale dei paesi.

Identificazione dei bruciatori

I bruciatori vengono identificati con tipi e modelli. L'identificazione dei modelli è descritta di seguito.

| | | | | | | | | | |
|------|-------------|---------|------------|------------|------------|-------------|------------|------------|------------|
| Tipo | HP60 | Modello | MG. | MD. | S-. | *IT. | A. | 1. | 50. |
| | (1) | | (2) | (3) | (4) | (5) | (6) | (7) | (8) |

Scelta del combustibile:

| | | | | | | |
|---|--|--|--|--|--|--|
| 1 | BRUCIATORE TIPO | HP60, HP65, HP72 | | | | |
| 2 | COMBUSTIBILE | MG - Gas metano-Gasolio LG - GPL-Gasolio | | | | |
| 3 | REGOLAZIONE (Versioni disponibili) | PR - Progressivo MD - Modulante | | | | |
| 4 | BOCCAGLIO | S- Standard | | | | |
| 5 | PAESE DI DESTINAZIONE | * Vedere targa dati (IT= Italia) | | | | |
| 6 | VERSIONI SPECIALI | A - Standard Y - Speciale | | | | |
| 7 | EQUIPAGGIAMENTO (versioni disponibili) | 0 = 2 valvole 1 = 2 valvole + controllo di tenuta 7 = 2 valvole+pressostato gas di massima 8 = 2 valvole + controllo di tenuta+pressostato gas di massima | | | | |
| 8 | DIAMETRO RAMPA | | HP60 | HP65 | HP72 ..0.xx | HP72 ..1.xx |
| | | 0.32 | 1" _{1/4} / Rp1 _{1/4} | 1" _{1/4} / Rp1 _{1/4} | - | - |
| | | 0.40 | 1" _{1/2} / Rp1 _{1/2} | 1" _{1/2} / Rp1 _{1/2} | 1" _{1/2} / Rp1 _{1/2} | 1" _{1/2} / Rp1 _{1/2} |
| | | 0.50 | 2" / Rp2 | 2" / Rp2 | 2" / Rp2 | 2" / Rp2 |
| | | 0.65 | 2" _{1/2} / DN65 | 2" _{1/2} / DN65 | 2" _{1/2} / DN65 | 2" _{1/2} / DN65 |
| | 0.80 | - | - | 3" / DN80 | 3" / DN80 | |

Dati generali del bruciatore

| TIPO BRUCIATORE | | HP60 MG ...0.xx | HP65 MG ...0.xx | HP72 MG ...0.xx | HP72 MG ...1.xx | HP60 LG. ...0.xx | HP65 LG. ...0.xx | HP72 LG. ...0.xx | HP72 LG. ...1.xx |
|---------------------------------|---------------|-----------------------------|-----------------------|-----------------------|-----------------------|------------------------|------------------------|------------------------|------------------------|
| Potenzialità | min.- max. kW | 170 - 880 | 270-970 | 330-1200 | 330-1550 | 170 - 880 | 270-970 | 330-1200 | 330-1550 |
| Combustibile | | Gas naturale - Gasolio | | | | G.P.L. - Gasolio | | | |
| Categoria | | (vedi paragrafo successivo) | | | | I _{3B/P} | | | |
| Protezione | | IP40 | | | | | | | |
| Temperatura di funzionamento | °C | -10 ÷ +50 | | | | | | | |
| Temperatura di immagazzinamento | °C | -20 ÷ +60 | | | | | | | |
| Tipo di servizio (4) | | Intermittente | | | | | | | |
| Tipo di regolazione | | Progressivo - Modulante | | | | | | | |

Dati elettrici 50 Hz

Tensioni possibili, verificare l'effettiva tensione di alimentazione Trifase e Monofase sulla targa dati del bruciatore.

| | | HP60 MG/LG | HP65 MG/LG | HP72 MG/LG |
|-----------------------------------|----|---------------------------------------|---------------|---------------|
| Alimentazione elettrica trifase | V | 230 / 400 3 a.c. | | |
| Alimentaz. elettrica Aux Monofase | V | 115 2 a.c. / 220 2 a.c. / 230 1N a.c. | | |
| | Hz | 50 | | |
| Motore ventilatore | kW | 1,1 | 1,5 | 2.2 |
| Motore pompa | kW | 0,55 | 0,55 | 0,55 |
| Potenza elettrica totale | kW | 2,15 | 2,55 | 3.25 |

Dati elettrici 60 Hz

Tensioni possibili, verificare l'effettiva tensione di alimentazione Trifase e Monofase sulla targa dati del bruciatore.

| | | HP60 MG/LG | HP65 MG/LG | HP72 MG/LG |
|-----------------------------------|----|--|---------------|---------------|
| Alimentazione elettrica trifase | V | 220 / 230 / 265 / 277 / 380 / 440 / 460 / 480 / 525 3 a.c. | | |
| Alimentaz. elettrica Aux Monofase | V | 110 / 120 / 230 2 a.c. | | |
| | Hz | 60 | | |
| Motore ventilatore | kW | 1,32 | 1,8 | 2.64 |
| Motore pompa | kW | 0,66 | 0,66 | 0,66 |
| Potenza elettrica totale | kW | 2,48 | 2,96 | 3.8 |

Dati sul combustibile

| | | HP60 MG | HP65 MG | HP72 MG | HP72 MG | HP60 LG | HP65 LG | HP72 LG | HP72 LG |
|----------------------------------|-------------------|------------|------------|------------|------------|------------|------------|------------|------------|
| Portata gas - Gas metano (1) | min.- max. | 18-93 | 29-103 | 35-127 | ** | - | - | - | - |
| Portata gas - GPL | | - | - | - | - | 6.3-33 | 10-36 | 12-45 | 12.3-58 |
| Pressione gas (2) | mbar | (Nota2) | | | | | | | |
| Portata gasolio | min. - max. kg/h | 14-74 | 23-82 | 28-101 | 28-131 | 14-74 | 23-82 | 28-101 | 28-131 |
| Viscosità gasolio | | 2 - 7,4 | | | | | | | |
| Densità gasolio | kg/m ³ | 840 | | | | | | | |
| Pressione ingresso rampa gasolio | max. bar | 2 | | | | | | | |
| Viscosità gasolio | cSt @ 40 °C | 2 - 7,4 | | | | | | | |

(*) **NOTA SUL TIPO DI SERVIZIO DEL BRUCIATORE:** l'apparecchiatura di controllo fiamma si arresta automaticamente dopo 24 ore di funzionamento continuo. Il dispositivo si riavvia immediatamente sempre in modo automatico.

| | | |
|----------------|---|---|
| Nota 1: | Tutte le portate gas sono in Stm^3 / h (pressione assoluta 1.013 mbar e temperatura 15 °C) e valgono per Gas G20 (potere calorifico inferiore $H_i = 34,02 \text{ MJ} / \text{Stm}^3$); per G.P.L. (potere calorifico inferiore $H_i = 93,5 \text{ MJ} / \text{Stm}^3$). | |
| Nota 2: | Pressione gas massima | 360 mbar (con valvole Dungs MBDLE). |
| | | 500 mbar (con valvole Siemens VGD o Dungs MultiBloc MBE). |
| | Pressione gas minima | vedi curve pressione gas in rete. |
| Nota 3: | Il bruciatore dev'essere installato in luogo chiuso e con umidità ambientale non superiore all'80%. | |
| Nota 4: | Con elettrodo: per ragioni di sicurezza il bruciatore deve fermarsi automaticamente ogni 24 ore. | |
| Nota 5: | Il tipo di servizio può essere continuo (presenza segnale fiamma per più di 24 h senza alcun stop) o intermittente (almeno una volta ogni 24 h si ha un arresto di lavoro e la fiamma viene spenta) in base alla configurazione ordinata. Funzionamento può essere continuo in presenza di rilevazione fiamma mediante ION ionizzazione o fotocellule Siemens QRI..., QRA5..., QRA7... o Lamtec FSS... con apparecchiature controllo fiamma (BMS) Siemens LMV37x o LMV5x e Lamtec BT3... | |

Tipo di combustibile utilizzato

ATTENZIONE! Utilizzare il bruciatore solo con il combustibile indicato in targa dati.

| | |
|------------|----|
| Tipo | -- |
| Modello | -- |
| Anno | -- |
| Mat. | -- |
| Port. | -- |
| Port. Olio | -- |
| Comb. | -- |
| Cat | -- |
| Press | -- |
| Visc | -- |
| Tens. | -- |
| Pot.Elet. | -- |
| P.Vent. | -- |

Le caratteristiche tecniche dei bruciatori riportate in questo manuale, fanno riferimento a gas naturale (potere calorifico $H_i = 9.45 \text{ kWh/Stm}^3$, densità $\rho = 0.717 \text{ Kg/Stm}^3$) e GPL (potere calorifico $H_i = 26.79 \text{ kWh/Stm}^3$, densità $\rho = 2.151 \text{ Kg/Stm}^3$). Per combustibile come gas città e biogas, moltiplicare i valori di portata e pressione per i coefficienti correttivi riportati in tabella.

| Combustibile | H_i (KWh/Stm ³) | ρ (kg/Stm ³) | f_Q | f_p |
|--------------|-------------------------------|-------------------------------|-------|-------|
| Gas di città | 4,88 | 0,6023 | 1,936 | 3,3 |
| Biogas | 6,395 | 1,1472 | 1,478 | 3,5 |

Ad esempio, per calcolare portata e pressione per biogas:

$$Q_{biogas} = Q_{naturalGas} \cdot 1,478$$

$$p_{biogas} = p_{naturalGas} \cdot 3,5$$



ATTENZIONE! Il tipo e la regolazione della testa di combustione dipendono dal gas bruciato. Il bruciatore deve essere utilizzato solo per l'uso previsto indicato in targa dati.



ATTENZIONE! I fattori correttivi riportati in tabella dipendono dalla composizione del combustibile e quindi dal suo potere calorifico H_i e densità ρ . I valori sopra riportati vanno intesi esclusivamente come valori di riferimento.

Campi di Lavoro

PRESSIONE IN
 CAMERA DI COMBUSTIONE mbar

HP60

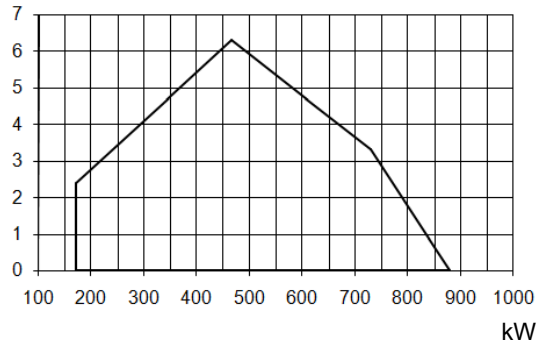

HP65

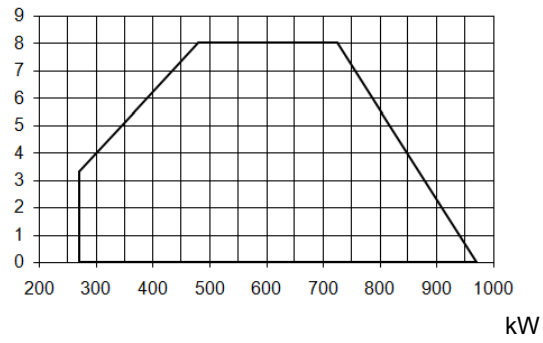

HP72 ...0.xx

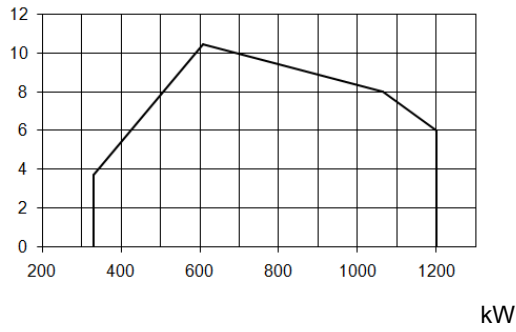

HP72 ..1.xx

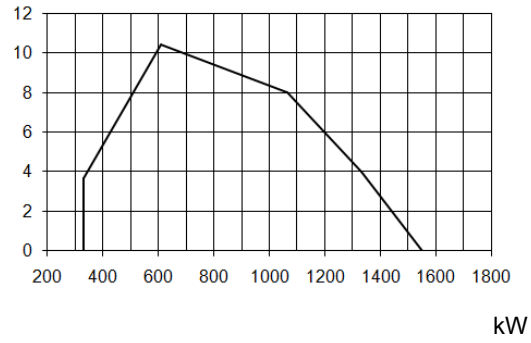

Curve pressione in rete - portata gas (gas naturale)

HP60

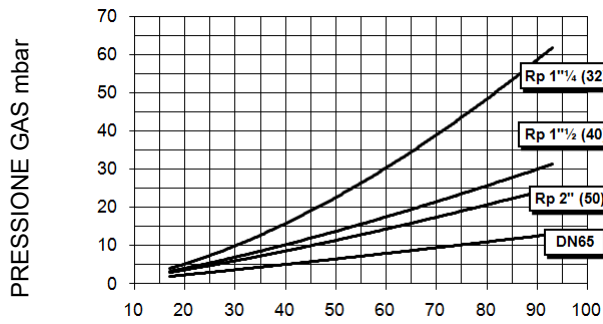

HP65

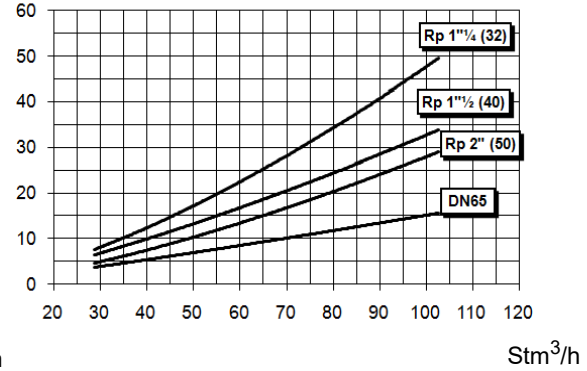

HP72 ...0.xx

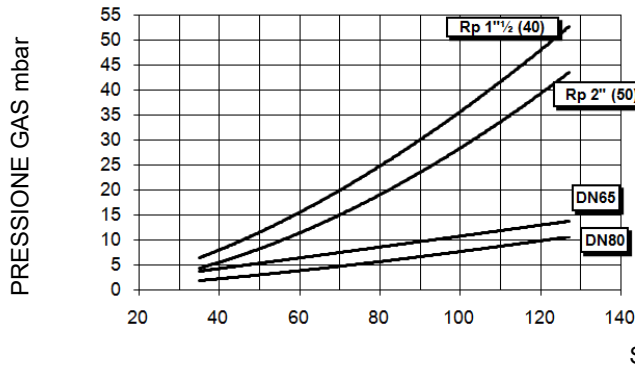

HP72 ...1.xx

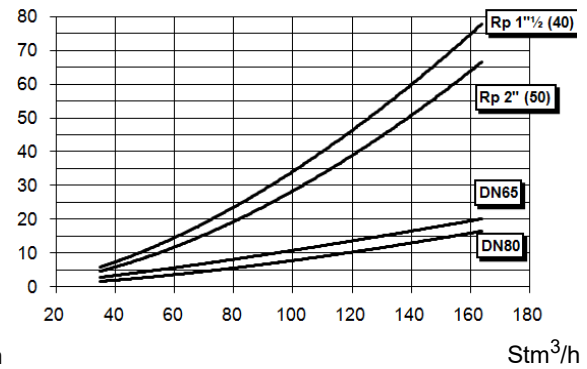

ATTENZIONE! in ascissa è riportato il valore della portata gas, in ordinata il corrispondente valore di pressione in rete al netto della pressione in camera di combustione. Per conoscere la pressione minima in ingresso rampa, necessaria per ottenere la portata gas richiesta, bisogna sommare la pressione in camera di combustione al valore letto in ordinata.

Per ottenere la potenza in kcal/h, moltiplicare il valore di potenza in kW per 860.

I dati sono riferiti a condizioni standard: pressione atmosferica pari a 1013 mbar, temperatura ambiente pari a 15° C.

AVVERTENZA: Il campo di lavoro è un diagramma che rappresenta le prestazioni ottenute in sede di omologazione o prove di laboratorio ma non rappresenta il campo di regolazione della macchina. Il punto di massima potenza di tale diagramma è in genere ottenuto impostando la testa di combustione nella sua posizione "max" (vedi paragrafo "Regolazione della testa di combustione"); il punto di minima potenza è al contrario ottenuto impostando la testa nella sua posizione "min". Essendo la testa posizionata una volta per tutte durante la prima accensione in maniera tale da trovare il giusto compromesso tra potenza bruciata e caratteristiche del generatore, non è detto che la potenza minima di utilizzo sia la potenza minima che si legge sul campo di lavoro.

Curve pressione in testa del gas - portata gas (gas naturale)



Le curve sono applicabili per pressione = 0 mbar in camera di combustione!

HP60

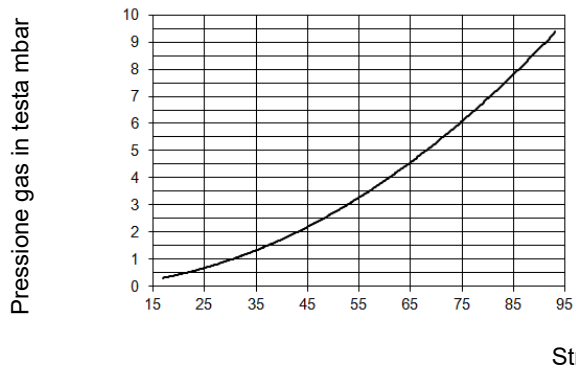

HP65

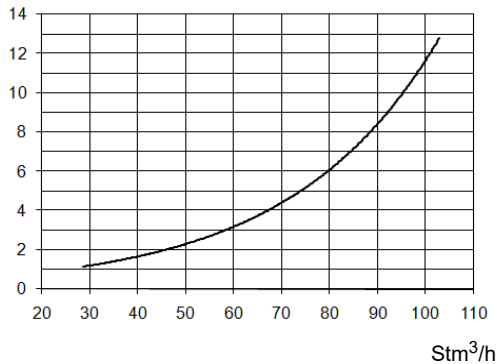

HP72

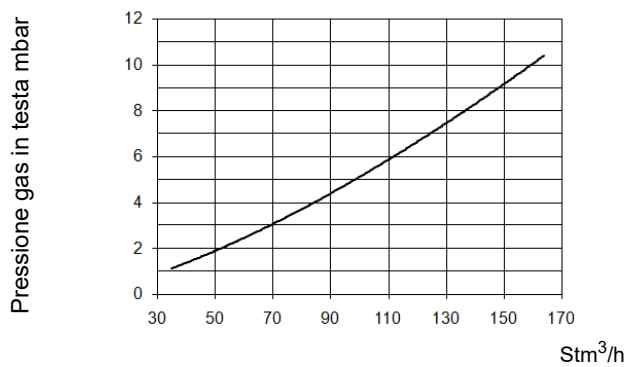

Dimensioni di ingombro in mm

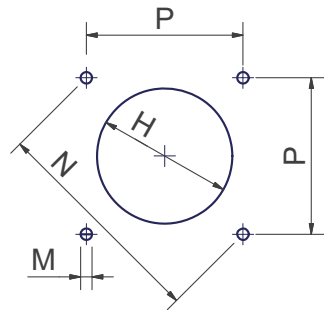
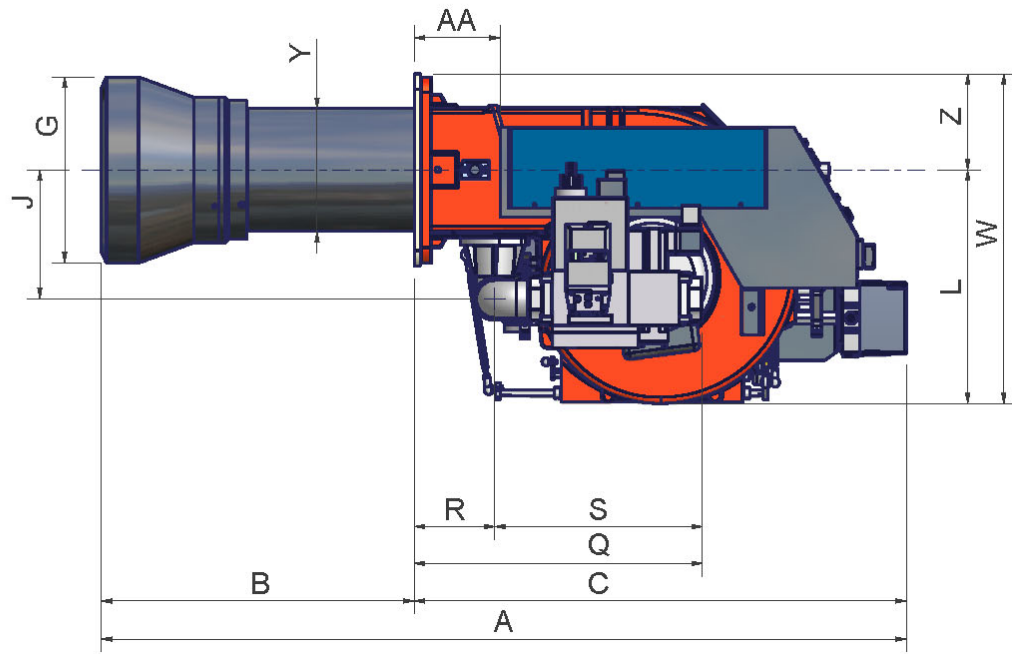
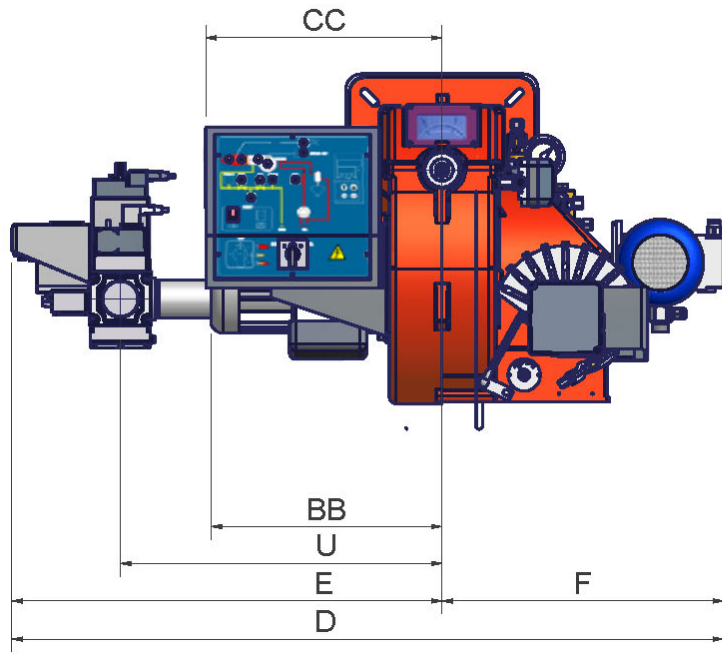

Foratura caldaia consigliata

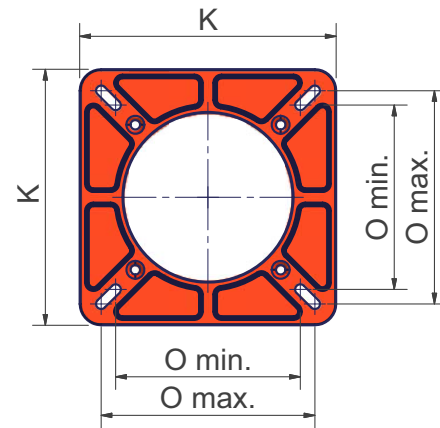

| | DN | A | AA | B | BB | C | CC | D | E | F | G | H | J | K | L | M | N | O - min | O - max | P | Q | R | S | U | V | W | Y | Z |
|----------------|-----|------|-----|-----|-----|-----|-----|------|------|-----|-----|-----|-----|-----|-----|-----|-----|---------|---------|-----|-----|-----|-----|-----|-----|-----|-----|-----|
| HP60 MG..0.32 | 32 | 1119 | 99 | 383 | 314 | 736 | 362 | 930 | 595 | 430 | 240 | 280 | 210 | 240 | 344 | M10 | 269 | 190 | 190 | 190 | 463 | 112 | 256 | 444 | x | 464 | 162 | 120 |
| HP60 MG..0.40 | 40 | 1153 | 99 | 383 | 314 | 770 | 362 | 1044 | 500 | 415 | 240 | 280 | 202 | 240 | 344 | M10 | 269 | 190 | 190 | 190 | 439 | 112 | 327 | 444 | x | 464 | 162 | 120 |
| HP60 MG.. 0.50 | 50 | 1153 | 99 | 383 | 314 | 770 | 362 | 930 | 500 | 430 | 240 | 280 | 210 | 240 | 344 | M10 | 269 | 190 | 190 | 190 | 445 | 112 | 335 | 519 | x | 464 | 162 | 120 |
| HP60 MG.. 0.65 | 65 | 1153 | 99 | 383 | 314 | 770 | 362 | 1115 | 685 | 430 | 240 | 280 | 250 | 240 | 420 | M10 | 269 | 190 | 190 | 190 | 845 | 112 | 403 | 540 | 313 | 540 | 162 | 120 |
| HP60 LG..0.32 | 32 | 1119 | 99 | 364 | 314 | 736 | 362 | 930 | 595 | 430 | 240 | 280 | 210 | 240 | 344 | M10 | 269 | 190 | 190 | 190 | 463 | 112 | 256 | 444 | x | 464 | 162 | 120 |
| HP60 LG..0.40 | 40 | 1153 | 99 | 364 | 314 | 770 | 362 | 1044 | 500 | 415 | 240 | 280 | 202 | 240 | 344 | M10 | 269 | 190 | 190 | 190 | 439 | 112 | 327 | 444 | x | 464 | 162 | 120 |
| HP60 LG.. 0.50 | 50 | 1153 | 99 | 364 | 314 | 770 | 362 | 930 | 500 | 430 | 240 | 280 | 210 | 240 | 344 | M10 | 269 | 190 | 190 | 190 | 445 | 112 | 335 | 519 | x | 464 | 162 | 120 |
| HP60 LG.. 0.65 | 65 | 1153 | 99 | 364 | 314 | 770 | 362 | 1115 | 685 | 430 | 240 | 280 | 250 | 240 | 420 | M10 | 269 | 190 | 190 | 190 | 845 | 112 | 403 | 540 | 313 | 540 | 162 | 120 |
| | | | | | | | | | | | | | | | | | | | | | | | | | | | | |
| HP65 xG.. 0.32 | 32 | 1156 | 139 | 362 | 347 | 794 | 382 | 1022 | 588 | 454 | 240 | 280 | 208 | 300 | 376 | M10 | 330 | 216 | 250 | 233 | 463 | 130 | 256 | 539 | x | 531 | 162 | 155 |
| HP65 xG.. 1.32 | 32 | 1156 | 139 | 362 | 347 | 794 | 382 | 1148 | 714 | 454 | 240 | 280 | 208 | 300 | 376 | M10 | 330 | 216 | 250 | 233 | 463 | 130 | 256 | 539 | x | 531 | 162 | 155 |
| HP65 xG.. 0.40 | 40 | 1156 | 139 | 362 | 347 | 794 | 382 | 1022 | 579 | 454 | 240 | 280 | 208 | 300 | 376 | M10 | 330 | 216 | 250 | 233 | 457 | 130 | 327 | 535 | x | 531 | 162 | 155 |
| HP65 xG.. 1.40 | 40 | 1156 | 139 | 362 | 347 | 794 | 382 | 1148 | 710 | 454 | 240 | 280 | 208 | 300 | 376 | M10 | 330 | 216 | 250 | 233 | 457 | 130 | 327 | 535 | x | 531 | 162 | 155 |
| HP65 xG.. 0.50 | 50 | 1156 | 139 | 362 | 347 | 794 | 382 | 1022 | 568 | 454 | 240 | 280 | 208 | 300 | 376 | M10 | 330 | 216 | 250 | 233 | 465 | 130 | 335 | 519 | x | 531 | 162 | 155 |
| HP65 xG.. 1.50 | 50 | 1156 | 139 | 362 | 347 | 794 | 382 | 1148 | 694 | 454 | 240 | 280 | 208 | 300 | 376 | M10 | 330 | 216 | 250 | 233 | 465 | 130 | 335 | 519 | x | 531 | 162 | 155 |
| HP65 xG..0.65 | 65 | 1156 | 139 | 362 | 347 | 794 | 382 | 1120 | 666 | 454 | 240 | 280 | 275 | 300 | 393 | M10 | 330 | 216 | 250 | 233 | 533 | 130 | 403 | 565 | 313 | 548 | 162 | 155 |
| HP65 xG..1.65 | 65 | 1156 | 139 | 362 | 347 | 794 | 382 | 1226 | 772 | 454 | 240 | 280 | 275 | 300 | 393 | M10 | 330 | 216 | 250 | 233 | 533 | 130 | 403 | 565 | 313 | 548 | 162 | 155 |
| | | | | | | | | | | | | | | | | | | | | | | | | | | | | |
| HP72 xG.. 0.40 | 40 | 1299 | 139 | 505 | 373 | 794 | 382 | 1022 | 584 | 454 | 300 | 340 | 208 | 300 | 376 | M10 | 330 | 216 | 250 | 233 | 457 | 130 | 327 | 519 | x | 531 | 198 | 155 |
| HP72 xG..1.40 | 40 | 1299 | 139 | 505 | 373 | 794 | 382 | 1148 | 710 | 454 | 300 | 340 | 208 | 300 | 376 | M10 | 330 | 216 | 250 | 233 | 457 | 130 | 327 | 519 | x | 531 | 198 | 155 |
| HP72 xG.. 0.50 | 50 | 1299 | 139 | 505 | 373 | 794 | 382 | 1022 | 568 | 454 | 300 | 340 | 208 | 300 | 376 | M10 | 330 | 216 | 250 | 233 | 465 | 130 | 335 | 519 | x | 531 | 198 | 155 |
| HP72 xG..1.50 | 50 | 1299 | 139 | 505 | 373 | 794 | 382 | 1148 | 694 | 454 | 300 | 340 | 208 | 300 | 376 | M10 | 330 | 216 | 250 | 233 | 465 | 130 | 335 | 519 | x | 531 | 198 | 155 |
| HP72 xG..0.65 | 65 | 1299 | 139 | 505 | 373 | 794 | 382 | 1120 | 666 | 454 | 300 | 340 | 275 | 300 | 393 | M10 | 330 | 216 | 250 | 233 | 533 | 130 | 403 | 565 | 313 | 548 | 198 | 155 |
| HP72 xG..1.65 | 65 | 1299 | 139 | 505 | 373 | 794 | 382 | 1226 | 772 | 454 | 300 | 340 | 275 | 300 | 393 | M10 | 330 | 216 | 250 | 233 | 533 | 130 | 403 | 565 | 313 | 548 | 198 | 155 |
| HP72 xG.. 0.80 | 80 | 1299 | 139 | 505 | 373 | 794 | 382 | 1120 | 666 | 454 | 300 | 340 | 275 | 300 | 407 | M10 | 330 | 216 | 250 | 233 | 574 | 130 | 444 | 565 | 344 | 562 | 198 | 155 |
| HP72 xG..1.80 | 80 | 1299 | 139 | 505 | 373 | 794 | 382 | 1228 | 774 | 454 | 300 | 340 | 275 | 300 | 407 | M10 | 330 | 216 | 250 | 233 | 574 | 130 | 444 | 565 | 344 | 562 | 198 | 155 |
| HP72 xG..0.100 | 100 | 1299 | 139 | 505 | 373 | 794 | 382 | 1395 | 941 | 454 | 300 | 340 | 434 | 300 | 579 | M10 | 330 | 216 | 250 | 233 | 653 | 130 | 523 | 824 | 405 | 734 | 198 | 155 |
| HP72 xG..1.100 | 100 | 1299 | 139 | 505 | 373 | 794 | 382 | 1503 | 1049 | 454 | 300 | 340 | 434 | 300 | 579 | M10 | 330 | 216 | 250 | 233 | 653 | 130 | 523 | 824 | 405 | 734 | 198 | 155 |

*DN = diametro valvole gas

HP60 - HP72:

Si consiglia di montare una controflangia tra bruciatore e caldaia. Tra controflangia e generatore prevedere guarnizione. In alternativa, fare il foro H più piccolo, ma superiore a Y, e montare il bocchello dall'interno della caldaia.

Fig. 2 - 3I2MG-09 v1 Schema idraulico

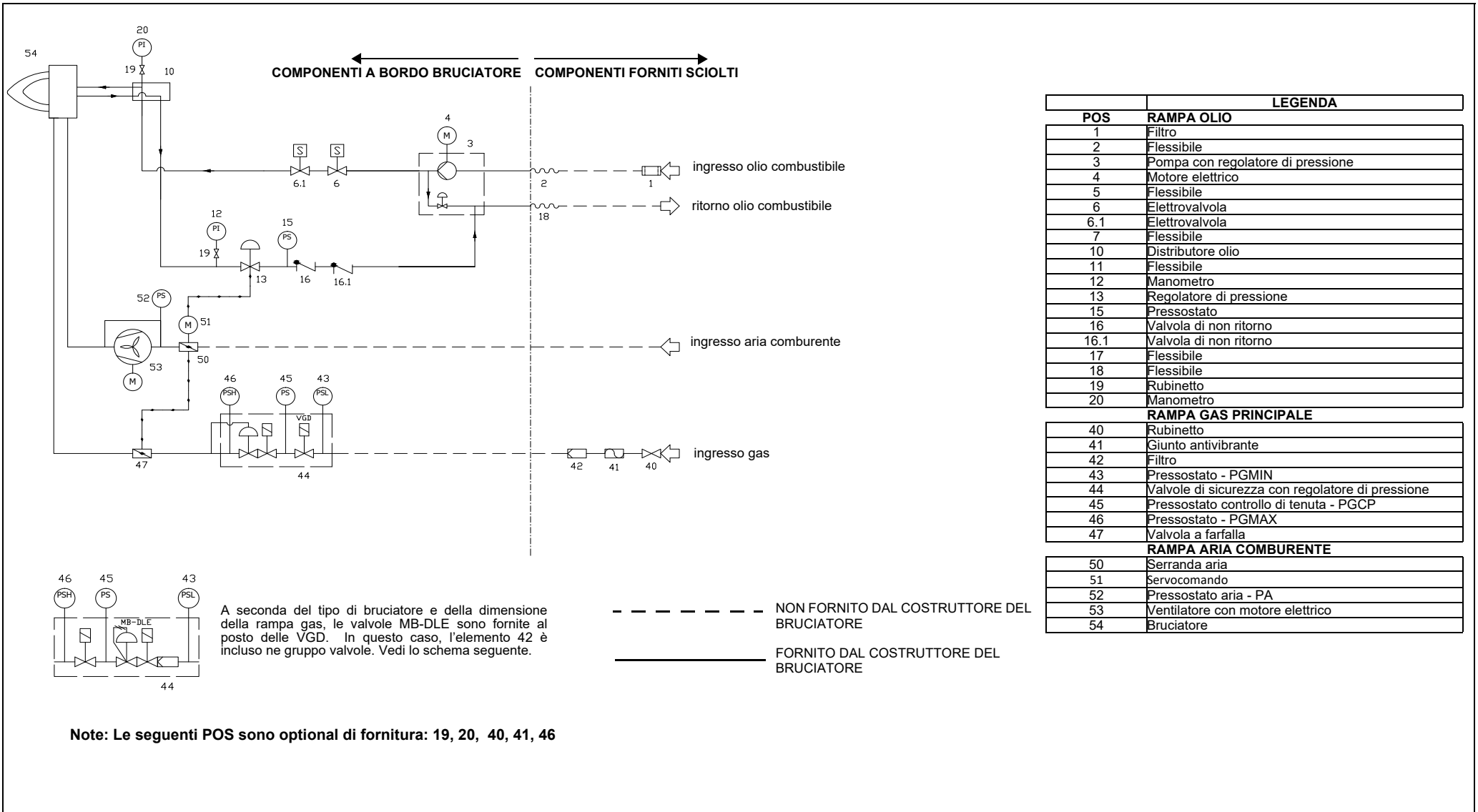

COLLEGAMENTO DELLA RAMPA DEL GAS



ATTENZIONE: Prima di eseguire i collegamenti alla rete di distribuzione del gas, accertarsi che le valvole manuali di intercettazione siano chiuse. leggere attentamente il capitolo "avvertenze" del presente manuale.

I diagrammi seguenti mostrano alcuni esempi di possibili rampe gas con i componenti forniti con il bruciatore e quelli montati dall'installatore. Le rampe gas e il collegamento del bruciatore alla linea di alimentazione del combustibile devono essere eseguiti in conformità alle normative locali vigenti.

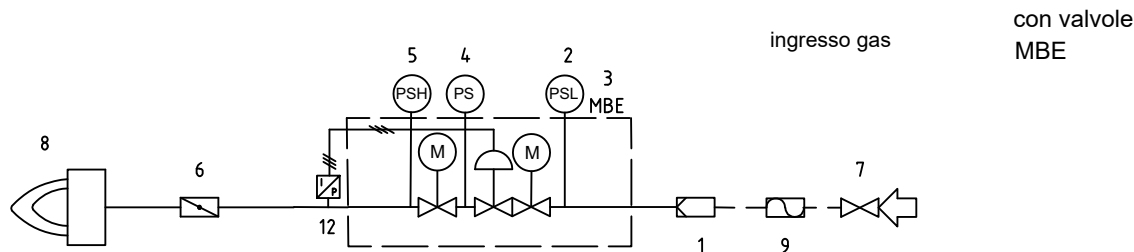
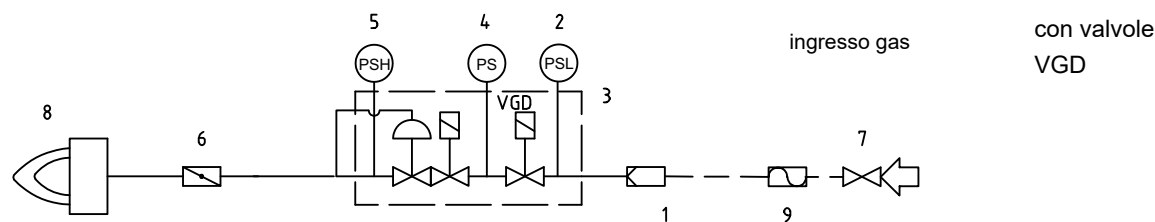
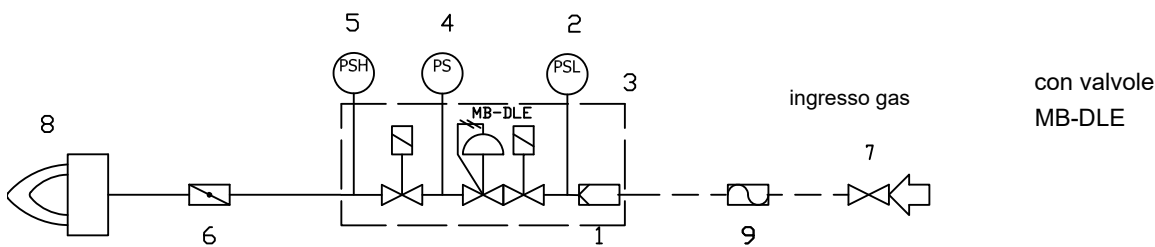

Legenda:

- 1 Filtro
- 2 Pressostato di bassa pressione - PGMIN
- 3 Valvola di sicurezza
- 4 Pressostato controllo di tenuta - PGCP(*opzionale)
- 5 Pressostato di alta pressione PGMAX: obbligatorio per MBE, opzionale per VGD e MB-DLE
- 6 Valvola a farfalla

- 7 Valvola manuale a monte rampa
- 8 Bruciatore principale
- 9 Giunto antivibrante (*opzione)
- 12 Sensore di pressione MBE

Come interpretare il “Campo di lavoro” del bruciatore

Per verificare se il bruciatore è idoneo al generatore di calore al quale deve essere applicato, servono i seguenti parametri:

- Potenzialità al focolare della caldaia in kW o kcal/h (kW = kcal/h/ 860);
- Pressione in camera di combustione, definita anche perdita di carico (Δp) lato fumi (il dato dovrà essere ricavato dalla targa dati o dal manuale del generatore di calore).

Esempio:

Potenza al focolare del generatore: 600 kW

Pressione in camera di combustione: 4 mbar

Tracciare, sul diagramma “Campo di lavoro” del bruciatore, una retta verticale in corrispondenza della potenza al focolare e una retta orizzontale in corrispondenza del valore di pressione di interesse.

Il bruciatore è idoneo solo se il punto di intersezione “A” delle due rette, ricade all’interno del campo di lavoro.

I dati sono riferiti a condizioni standard: pressione atmosferica pari a 1013 mbar, temperatura ambiente pari a 15°C.

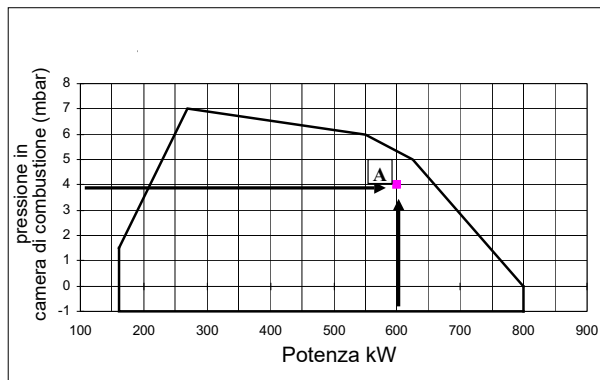

Verifica del corretto diametro della rampa gas

Per verificare il corretto diametro della rampa gas, è necessario conoscere la pressione del gas disponibile a monte delle valvole gas del bruciatore. A questa pressione, quindi, si deve sottrarre la pressione in camera di combustione. Il dato risultante, sarà denominato p_{gas} . Tracciare, ora, una retta verticale in corrispondenza del valore di potenza del generatore di calore (nell'esempio, 600 kW), riportato in ascissa, fino ad incontrare la curva di pressione in rete corrispondente al diametro della rampa montata nel bruciatore in esame (DN65, nell'esempio). Dal punto di intersezione, tracciare una retta orizzontale fino a ritrovare, in ordinata, il valore di pressione necessaria a sviluppare la potenza richiesta dal generatore. Il valore letto, dovrà essere uguale o inferiore al valore p_{gas} , calcolato in precedenza.

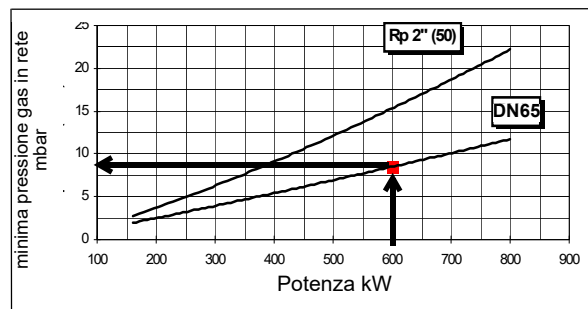

Curve di pressione del gas in testa di combustione in funzione della portata

Le curve di pressione in testa di combustione in funzione della portata gas, sono valide nel caso di bruciatore correttamente regolato (percentuale di O₂ residuo nei fumi come da tabella “Parametri di combustione consigliati” e CO entro i limiti di norma). In questo stadio, la testa di combustione, la farfalla del gas e il servocomando sono alla massima apertura. Fare riferimento alla Fig. 3, che indica il modo corretto per misurare la pressione del gas, tenendo conto dei valori di pressione in camera di combustione, rilevati dal manometro o dalle caratteristiche tecniche della caldaia/utilizzo.

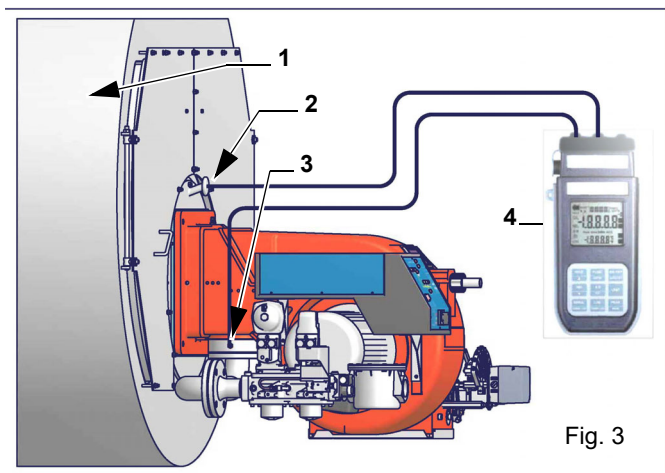

Nota: Il disegno è indicativo.

- 1 Generatore
- 2 Presa di pressione in camera di combustione
- 3 Presa di pressione gas valvola a farfalla
- 4 Manometro differenziale



ATTENZIONE: la portata del gas bruciato deve essere letta al contatore. nel caso non fosse possibile, l'utente puo' fare riferimento alle curve di pressione come valori puramente indicativi.

Misura della pressione del gas in testa di combustione

Inserire le sonde relative agli ingressi del manometro: una nella presa di pressione della camera di combustione per rilevare il dato di pressione in camera di combustione e l'altra nella presa di pressione gas della valvola a farfalla del bruciatore, per rilevare la pressione nella testa di combustione. In base alla pressione differenziale, così rilevata, si ricava il dato relativo alla portata gas massima: utilizzando i grafici delle curve pressione-portata in testa di combustione al paragrafo successivo, dal dato relativo alla pressione in testa (riportato in ordinata) si ricava il valore della portata bruciata in Stm^3/h , riportata in ascissa. I dati ricavati devono essere utilizzati per la regolazione della portata del gas.

MONTAGGI E ALLACCIAMENTI

Trasporto e stoccaggio

Gli imballi contenenti i bruciatori devono essere bloccati all'interno del mezzo di trasporto in modo da garantire l'assenza di pericolosi spostamenti ed evitare ogni possibile danno.

In caso di stoccaggio, i bruciatori devono essere custoditi all'interno dei loro imballi, in magazzini protetti dalle intemperie. Evitare luoghi umidi o corrosivi e rispettare le temperature indicate nella tabella dati bruciatori presente all'inizio di questo manuale.

Imballaggio

I bruciatori vengono consegnati in gabbie di legno di dimensioni:

- **1370mm x 930mm x 820mm (L x P x H)**

Tali imballi temono l'umidità e non sono adatti ad essere impilati.

All'interno di ciascun imballo sono inseriti: In ogni cassa di imballaggio vengono inseriti i seguenti elementi: Questi imballaggi sono danneggiati dall'umidità e non si può superare il numero massimo di confezioni sovrapposte indicato all'esterno dell'imballaggio.

- bruciatore con rampa gas staccata;
- guarnizione o corda in fibra ceramica (a seconda del tipo bruciatore) da interporre tra bruciatore e caldaia;
- busta contenente documentazione.
- flessibili olio;

Per smaltire l'imballo ed in caso di rottamazione del bruciatore, seguire le procedure previste dalle leggi vigenti sullo smaltimento dei materiali.

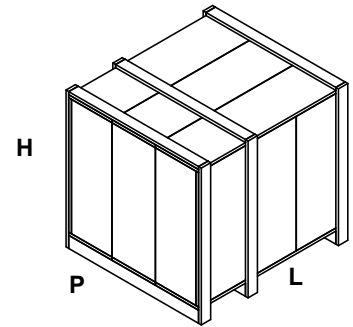

Sollevamento e movimentazione del bruciatore



ATTENZIONE! Le operazioni di sollevamento e movimentazione devono essere condotte da personale specializzato ed addestrato per la movimentazione dei carichi. Qualora queste operazioni non siano effettuate correttamente, permane il rischio residuo di rovesciamento e caduta della macchina.

Per la movimentazione utilizzare mezzi con portata adeguata al peso da sostenere (consultare il paragrafo "Caratteristiche tecniche").

Montaggio del bruciatore alla caldaia

Per installare il bruciatore alla caldaia, procedere nel modo seguente:

- 1 forare la piastra di chiusura della camera di combustione come descritto al paragrafo "Dimensioni di ingombro";
- 2 accostare il bruciatore alla piastra della caldaia: sollevare e movimentare il bruciatore utilizzando un carrello elevatore a forche (vedi paragrafo "Sollevamento e movimentazione");
- 3 posizionare i 4 prigionieri (5) secondo la dima di foratura descritta al paragrafo "Dimensioni di ingombro";
- 4 avvitare i prigionieri (5);
- 5 posizionare la guarnizione sulla flangia del bruciatore;
- 6 montare il bruciatore alla caldaia;
- 7 fissarlo con i dadi ai prigionieri della caldaia secondo lo schema riportato in figura.

Terminato il montaggio del bruciatore alla caldaia, sigillare lo spazio tra il boccaglio e la pigiata refrattaria, con apposito materiale isolante (cordone in fibra resistente alla temperatura o cemento refrattario)

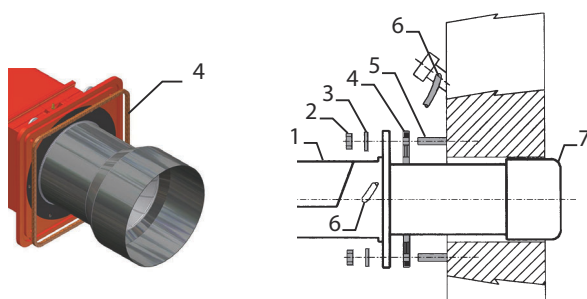

Legenda

- 1 Bruciatore
- 2 Dado di fissaggio
- 3 Rondella
- 4 Guarnizione
- 5 Prigioniero
- 7 Boccaglio

Il bruciatore nasce per funzionare posizionato secondo la figura riportata sotto. Per installazioni diverse, si prega di contattare il Costruttore.

Abbinamento del bruciatore alla caldaia

I bruciatori descritti in questo manuale sono stati provati in camere di combustione rispondenti alla norma EN676, le cui dimensioni sono descritte nel diagramma. Nel caso in cui il bruciatore debba essere abbinato a caldaie con camera di combustione di diametro inferiore o di minore lunghezza di quelle descritte nel diagramma, contattare il Costruttore per verificare che esso si adatti all'applicazione per cui è previsto. Per abbinare correttamente il bruciatore alla caldaia, verificare la tipologia di boccaglio. Verificare inoltre che la potenza richiesta e la pressione in camera di combustione rientrino nel campo di lavoro. In caso contrario dovrà essere rivista la scelta del bruciatore, consultando il Costruttore. Per la scelta della lunghezza del boccaglio ci si deve attenere alle istruzioni del Costruttore della caldaia. In mancanza di queste ci si orienterà nel seguente modo:

- Caldaie a tre giri di fumo (con il primo giro fumi nella parte posteriore): il boccaglio deve entrare in camera di combustione per non più di **Dist** = 100 mm. (vedi immagine sottostante)
- Caldaie ad inversione di fiamma: in questo caso il boccaglio dovrà penetrare in camera di combustione per **Dm** 50 ÷ 100 mm, rispetto alla piastra del fascio tubiero. (vedi immagine sottostante)

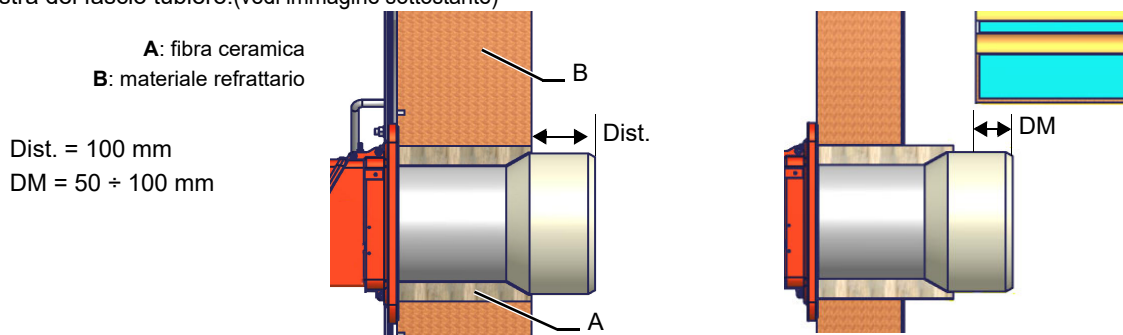

ATTENZIONE! Sigillare con cura lo spazio libero tra boccaglio e tampone in refrattario della caldaia per mezzo di corda in fibra ceramica o altri mezzi idonei

La lunghezza dei boccagli non sempre soddisfa questo requisito, pertanto potrebbe essere necessario utilizzare un distanziale di misura adeguata, che serve a far arretrare il bruciatore in modo da soddisfare le misure di cui sopra; oppure progettare un boccaglio adeguato all'utilizzo (contattare il costruttore).

COLLEGAMENTO RAMPA GAS



ATTENZIONE: prima di eseguire i collegamenti alla rete di distribuzione del gas, accertarsi che le valvole manuali di intercettazione siano chiuse. Leggere attentamente il capitolo “avvertenze” del presente manuale.



ATTENZIONE: si consiglia di montare filtro e valvole gas, in modo tale che non cada del materiale estraneo all'interno delle valvole in fase di manutenzione e pulizia dei filtri (sia quelli esterni al gruppo valvole, sia quelli interni al gruppo, vedi capitolo “Manutenzione”).



ATTENZIONE: una volta montata la rampa, deve essere effettuata la prova di tenuta del circuito gas, secondo le modalità previste dalla normativa vigente.



ATTENZIONE: la direzione del flusso di gas deve seguire la freccia sul corpo dei componenti montati sulla rampa gas (valvole, filtri, giunti...).



Il giunto antivibrante, il rubinetto di intercettazione NON fanno parte della fornitura standard. Vengono di seguito riportate le procedure di installazione dei gruppi valvole utilizzati nelle diverse rampe

Facendo seguito al paragrafo “Schemi idraulici” la figura seguente mostra i componenti montati dall’installatore.

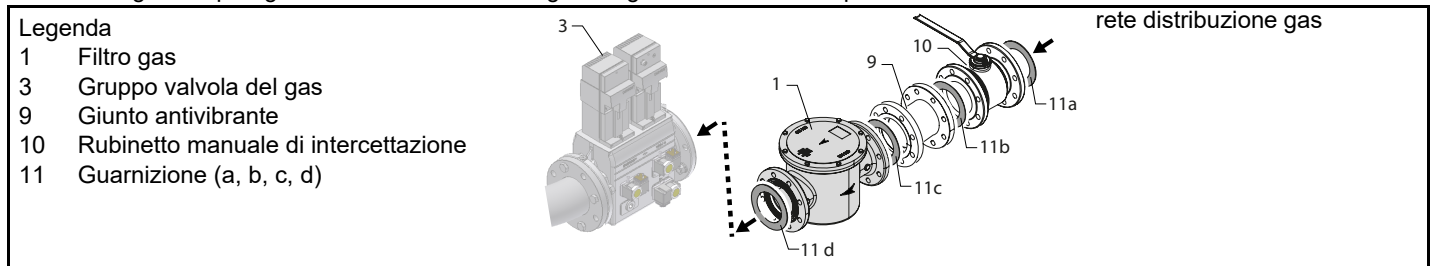

Montaggio corpo valvola sulla linea gas dedicata: per montare i gruppi valvole gas, sono necessarie 2 flange filettate o flangiate a seconda del diametro

| | |
|--|--|
| <ul style="list-style-type: none"> ● Nel caso di flange filettate: per impedire l’ingresso di corpi estranei nella valvola montare dapprima le flange sulla tubazione, ● pulire le parti assemblate e successivamente montare la valvola in modo che la direzione del flusso di gas segua la freccia sul corpo della valvola ● assicurarsi che gli O-ring siano correttamente posizionati tra le flange e la valvola <p>In tutti i casi:</p> <ul style="list-style-type: none"> ● assicurarsi che le guarnizioni siano correttamente posizionate tra le flange; ● fissare tutti i componenti con le viti, secondo gli schemi riportati; ● assicurarsi che i bulloni sulle flange siano accuratamente serrati; ● verificare che le connessioni di tutti i componenti siano a tenuta. | |
| | <p>ATTENZIONE: Usare guarnizioni idonee al gas utilizzato.</p> |
| | <p>ATTENZIONE: Aprire lentamente il rubinetto del combustibile onde evitare la rottura del regolatore di pressione.</p> |
| | |

Filtro Gas (se presente)

I filtri per gas fermano le particelle di polvere portate dal gas e proteggono gli elementi in pericolo (es.: valvole bruciatori, contatori e regolatori) da un rapido intasamento. Il filtro è normalmente posizionato a monte di tutti gli organi di regolazione e intercettazione.



ATTENZIONE: si consiglia di montare il filtro con flusso gas parallelo al pavimento per impedire che durante le operazioni di manutenzione polveri cadano sulla valvola di sicurezza a valle del filtro stesso.

Una volta installata la rampa gas, collegare elettricamente il gruppo valvole e i pressostati.

MultiBloc MB-DLE - Assemblaggio della rampa del gas**Montaggio**

- 1 Avvitare la flangia sulla tubazione: utilizzare opportune guarniture per gas
- 2 Inserire l'apparecchio **MB-DLE** e prestare particolare attenzione agli O-Ring (A)
- 3 Montare il MultiBloc fra le flange filettate o flangiate (B - C)
- 4 Dopo il montaggio, controllare la tenuta ed il funzionamento
- 5 Lo smontaggio va effettuato esattamente in ordine inverso.

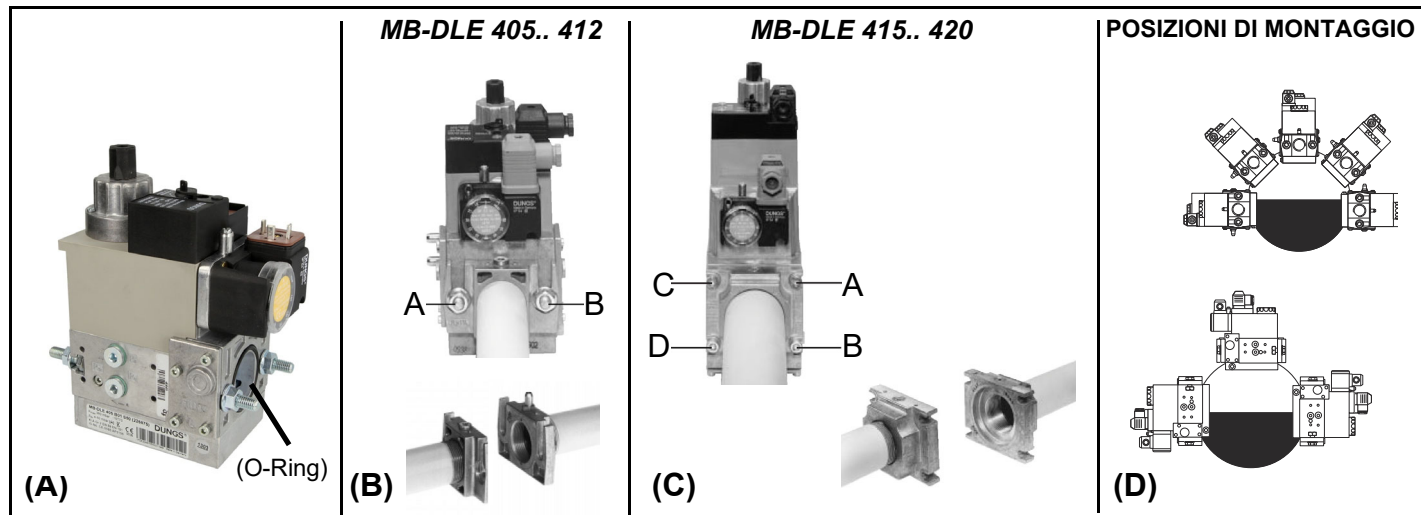

DUNGS MBE

Componenti e posizione dei pressostati

- 1 PGMIN pressostato gas di minima
- 2 PGMIN pressostato gas di minima (alternativo a 1)
- 3 PGCP pressostato gas controllo perdite
- 4 PGMAX pressostato gas di massima
- 5 Azionatore con stabilizzatore di pressione incorporato
- 6 Azionatore On-Off
- 7 Corpo valvola (Filettata)
- 8 Corpo valvola (Flangiata)

! Nelle versioni apparecchiatura Facile VD-R deve essere installato a monte valvola

Collegamento sensore di pressione PS ad attuatore VD-R e a rampa gas

min. 5 Ø

SW 17 21/32" max. 7 Nm max. 62 lb-in

≥ 8 mm / 0.32 inch

M12 x 5 Pin

VD-R + PS



Attenzione: nel caso di valvola MBE..., è mandatorio l'applicazione di un pressostato di massima a valle della valvola di sicurezza.

Prese di pressione MultiBloc MBE

1, 2, 3, 5 G1/8 ISO 228

4 G3/4

6, 7 G1/4 ISO 228

8 VB...L
 VB-2½L=1¼"NPT
 VB-3L=1½"NPT
 VB-4L=2"NPT
 VB-5L=2"NPT
 VB-6L=2½" NPT

1, 2, 3, 4 G1/8 ISO 228

5

Siemens VGD20.. e VGD40..

Componenti e posizione dei pressostati

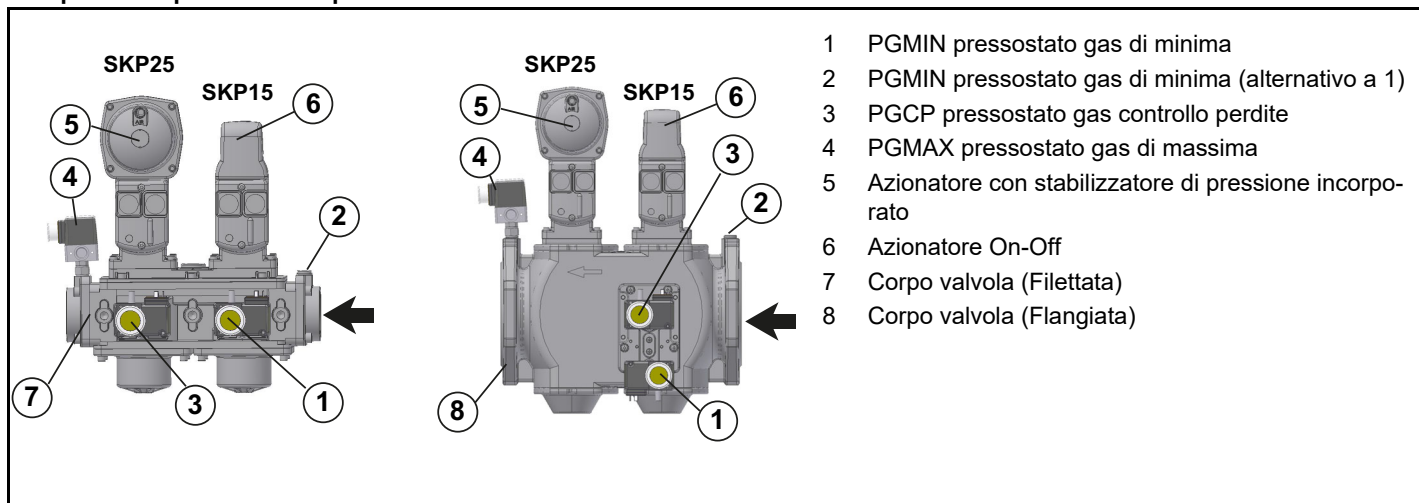

Collegamento attuatore SKP2... alla rampa gas

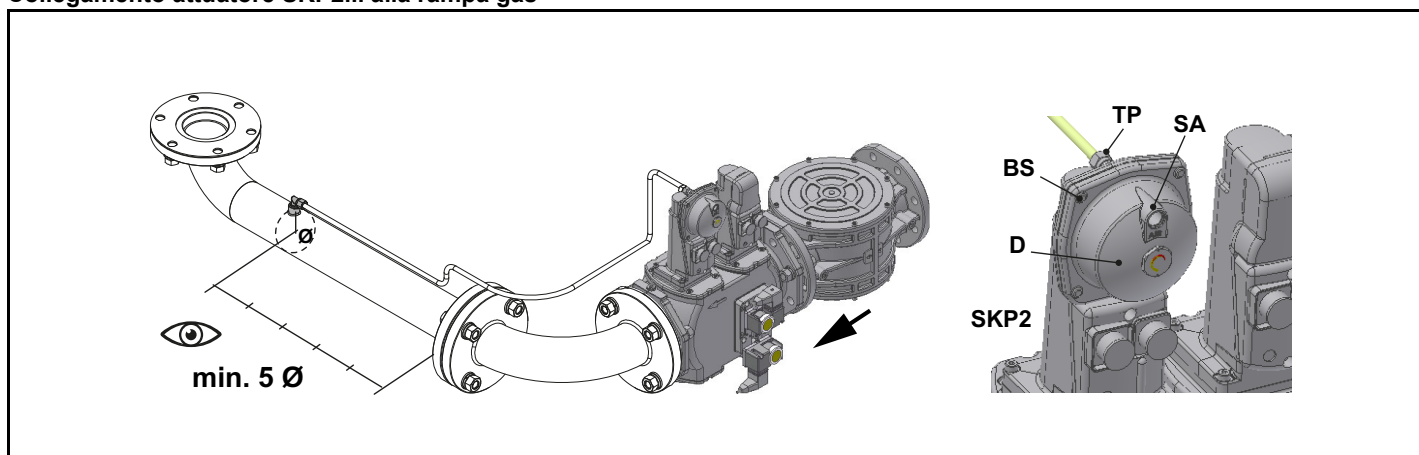

Versione con SKP2.. (stabilizzatore di pressione incorporato)

- Collegare il tubetto di riferimento pressione gas (TP in figura - tubo fornito sciolto con diametro esterno da 8 mm) agli appositi raccordi posti sulla tubazione gas, dopo le valvole gas: la pressione del gas deve essere acquisita ad una distanza pari o superiore a circa 5 volte il diametro nominale della tubazione.
- Lasciare libero lo sfiato in atmosfera (SA in figura).
- D: sede della molla di regolazione pressione.



ATTENZIONE: la rimozione delle 4 viti BS danneggia irreparabilmente gli apparecchi!

Siemens VGD../VRD.. SKPx5 (micro interruttore ausiliario-Opzionale)

Se necessario il microinterruttore ausiliario (POC) deve essere ordinato un attuatore dedicato, diverso da quello solitamente fornito. Il collegamento è mostrato in figura.

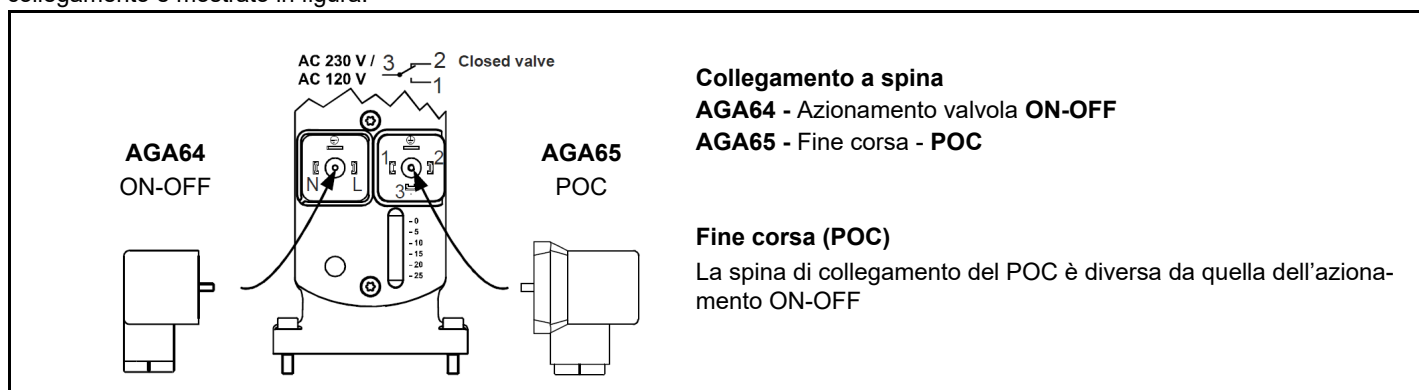

Siemens VGD Prese di pressione

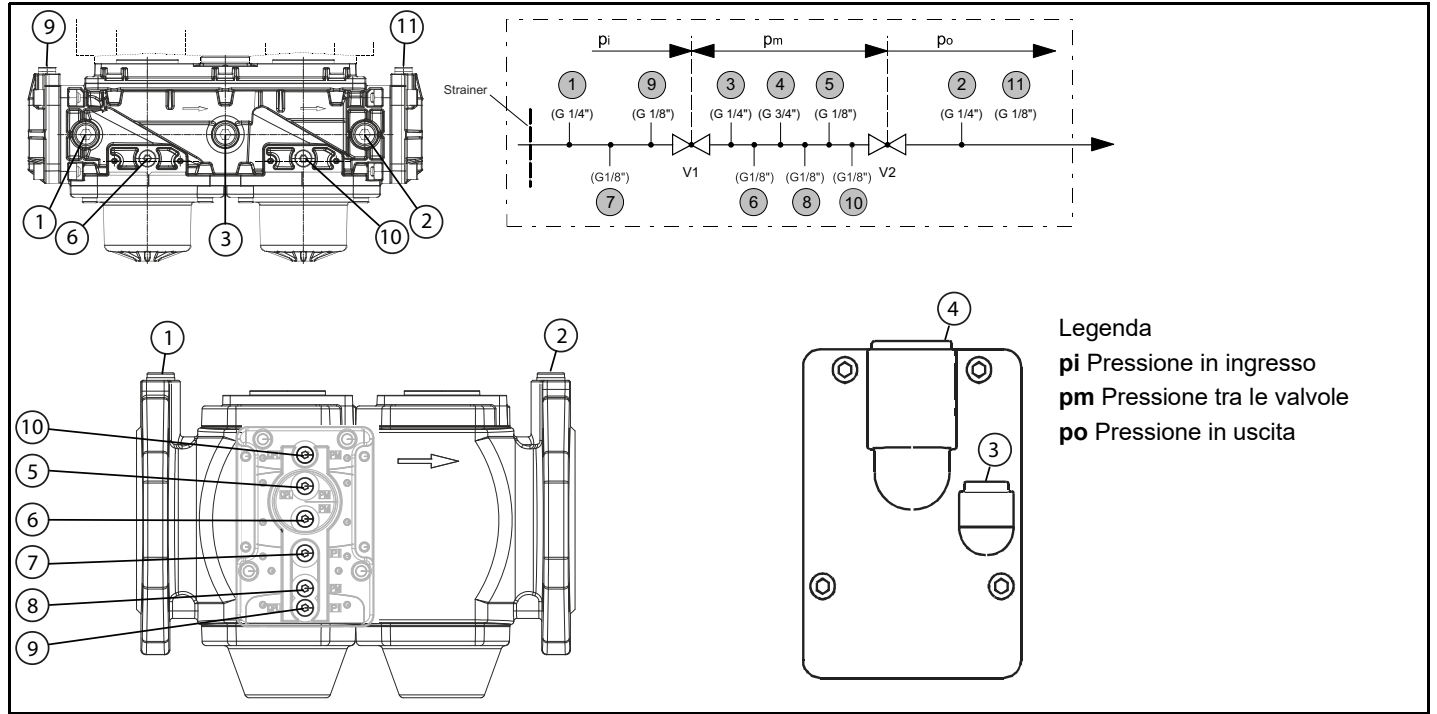

COLLEGAMENTO RAMPA OLIO COLLEGAMENTO RAMPA OLIO

Schemi esemplificativi di impianti di alimentazione gasolio

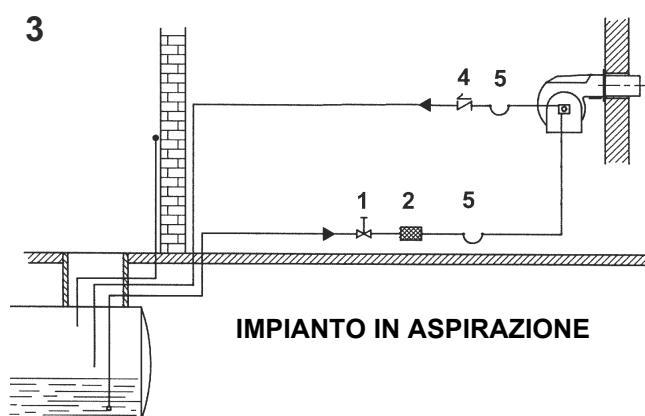
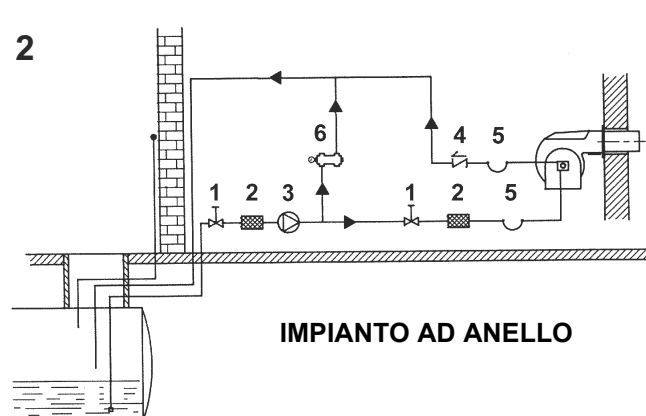
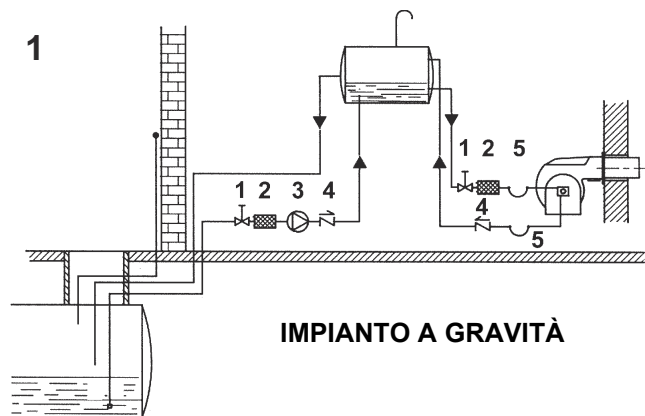

Legenda

- 1 Valvola manuale di intercettazione
- 2 Filtro gasolio
- 3 Pompa di alimentazione gasolio
- 4 Valvola di non ritorno
- 5 Flessibili gasolio
- 6 Valvola di sfioro

NOTA: negli impianti a gravità e ad anello, inserire un dispositivo di intercettazione automatica.

Schema di installazione tubazioni gasolio



ATTENZIONE: leggere scrupolosamente le avvertenze riportate all'inizio del manuale.

Fig. 1 - Sistema bitubo

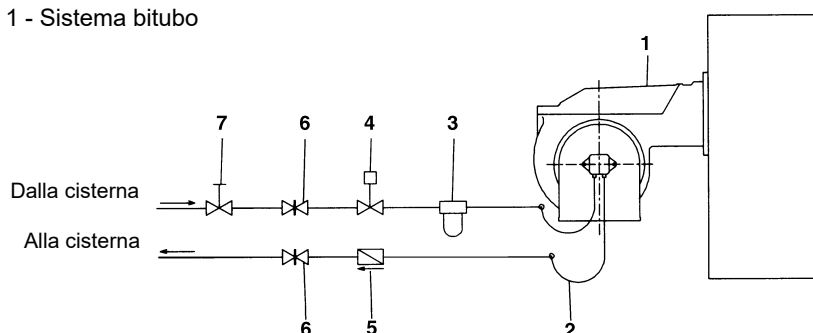

La fornitura prevede il filtro e i flessibili, tutta la parte a monte del filtro e a valle del flessibile di ritorno, deve essere predisposta dall'utente. Per il collegamento dei flessibili, consultare il relativo paragrafo.

Legenda

- 1 Bruciatore
- 2 Tubi flessibili (a corredo)
- 3 Filtro combustibile (a corredo)
- 4 Dispositivo di intercettazione automatica (*)
- 5 Valvola di non ritorno (*)
- 6 Saracinesca
- 7 Saracinesca a chiusura rapida (esterna ai locali serbatoio e caldaia)

(*) Richiesto in Italia, solo negli impianti con alimentazione per gravità, a sifone o a circolazione forzata. Se il dispositivo installato è una elettrovalvola, installare un temporizzatore per ritardarne la chiusura. Il collegamento diretto del dispositivo di intercettazione automatica (4) senza temporizzatore può causare la rottura della pompa.

In base alla pompa installata, è possibile realizzare l'impianto per sistemi di tipo monotubo o bitubo:

Sistema monotubo: viene utilizzato un unico tubo che, partendo immediatamente sopra il fondo del serbatoio, raggiunge l'entrata della pompa. Dalla pompa, il fluido in pressione viene convogliato all'ugello: una parte esce dall'ugello mentre il resto del fluido ritorna alla pompa. In questo sistema, se è presente il grano di by-pass, esso dovrà essere tolto e l'attacco opzionale di ritorno, sul corpo pompa, dovrà essere chiuso con tappo cieco.

Sistema bitubo: viene utilizzato un tubo che collega il serbatoio con l'attacco di ingresso della pompa, come nel sistema monotubo, e di un secondo tubo che dall'attacco di ritorno della pompa si collega, a sua volta, al serbatoio. Tutto l'olio in eccesso ritorna, così, al serbatoio: l'installazione può, quindi, essere considerata auto-spurgante. Se presente, il grano di by-pass interno deve essere inserito per evitare che aria e combustibile passino attraverso la pompa.

I bruciatori escono dalla fabbrica predisposti per l'alimentazione con impianto a due tubi.

Per alimentazione con impianto monotubo (consigliabile nel caso di alimentazione a gravità) è possibile eseguire la trasformazione, nel modo descritto sopra. Per passare da un sistema monotubo a un sistema bitubo, si deve inserire il grano di by-pass in corrispondenza di **G** (pompa con rotazione antioraria - guardando l'albero).

Attenzione: la modifica del senso di rotazione della pompa ne comporta la variazione di tutti i collegamenti. **Pompe HP serie UHE:** per il passaggio dal sistema da 2 tubi a 1 tubo è necessario fornirsi di un kit (Art.-Nr.: 0841211)

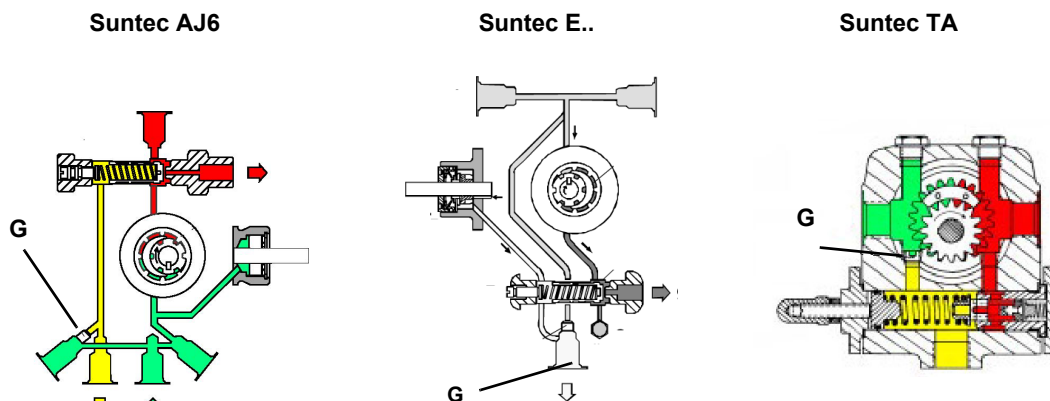

Collegamento dei flessibili alla pompa

Per collegare i flessibili alla pompa procedere nel seguente modo:

- 1 togliere i tappi di chiusura dei condotti **A** (ingresso) e **R** (ritorno) della pompa;
- 2 avvitare i dadi girevoli dei due flessibili alla pompa, facendo **attenzione a non invertire i collegamenti**: osservare attentamente le frecce stampate sulla pompa.

Per ulteriori informazioni, consultare il libretto di istruzioni della pompa..

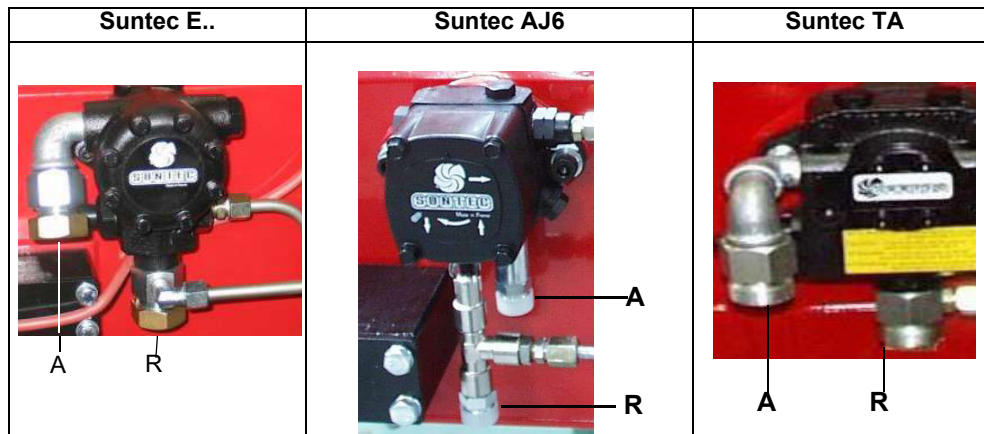

Utilizzo delle pompe combustibile

- Se il tipo di installazione è monotubo, verificare che all'interno del foro di ritorno non sia presente il grano di by-pass. In questo caso infatti la pompa non funzionerebbe correttamente e potrebbe danneggiarsi.
- Non aggiungere al combustibile altre sostanze additive, così da evitare la formazione di composti che alla lunga possano andare a depositarsi tra i denti dell'ingranaggio, bloccandolo.
- Dopo il riempimento della cisterna, attendere prima di avviare il bruciatore. Questo dà il tempo ad eventuali impurità in sospensione di depositarsi sul fondo anziché essere aspirate dalla pompa.
- Quando si avvia la pompa per la prima volta e si prevede il funzionamento a secco per un periodo di tempo considerevole (ad esempio a causa di un lungo condotto di aspirazione), iniettare dell'olio lubrificante dalla presa di vuoto.
- Durante il fissaggio dell'albero del motore all'albero della pompa, prestare attenzione a non obbligare quest'ultimo in senso assiale o laterale, per evitare usure eccessive del giunto, rumore e sovraccarichi di sforzo sull'ingranaggio.
- Le tubazioni non devono contenere aria. Evitare pertanto attacchi rapidi, usando di preferenza raccordi filettati o a tenuta meccanica. Sigillare con un sigillante smontabile adatto, le filettature di raccordo, i gomiti e le giunzioni. Limitare al minimo indispensabile il numero delle connessioni in quanto sono tutte potenziali sorgenti di perdita.
- Evitare l'utilizzo di Teflon nel collegamento dei flessibili di aspirazione, ritorno e mandata, così da evitare una possibile messa in circolo di particelle che si depositerebbero sui filtri della pompa o dell'ugello, limitandone l'efficacia. Privilegiare raccordi con OR, oppure tenute meccaniche (ad ogiva o con rondelle di rame o alluminio).
- Prevedere sempre un filtro esterno nella tubazione di aspirazione a monte della pompa.



ATTENZIONE: prima di avviare il bruciatore, è obbligatorio riempire i tubi di adduzione con gasolio e spurgare le bolle d'aria residue. Prima di accendere il bruciatore, controllare il senso di rotazione del motore della pompa premendo brevemente l'interruttore di avviamento; assicurarsi che non vi siano suoni anomali durante il funzionamento e solo dopo accendere il bruciatore. La mancata osservanza di questo requisito invaliderà la garanzia del bruciatore.

| Suntec E6 - E7 1001 | |
|------------------------------|---|
| Viscosità olio | 3 - 75 cSt |
| Temperatura olio | 0 - 90°C |
| Pressione entrata massima | 1,5 bar |
| Pressione massima in ritorno | 1,5 bar |
| Pressione entrata minima | - 0,45 bar per evitare la formazione di gas |
| Velocità di rotazione | 3600 rpm max. |

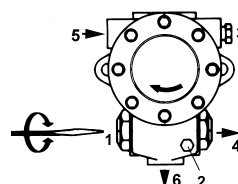

Legenda

1. Regolatore di pressione
2. Manometro
3. Vacuometro
5. Ugello
7. Aspirazione
8. Ritorno

| Suntec AJ6 | |
|---------------------------|---|
| Campo viscosità | 2 - 75 cSt |
| Temperatura olio | 60°C max. |
| Pressione entrata massima | 2 bar |
| Pressione entrata minima | - 0,45 bar per evitare la formazione di gas |
| Velocità | 3600 rpm max. |

Legenda

- 1 Aspirazione
- 2 Ritorno
- 3 All'ugello
- 4 Manometro
- 5 Vacuometro
- 6 Regolatore di pressione

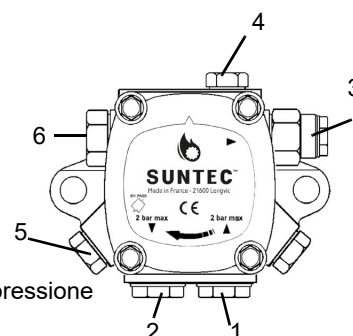

| Suntec TA.. | |
|------------------------------|---|
| Viscosità olio | 3 ÷ 75 cSt |
| Temperatura olio | 0 ÷ 150°C |
| Pressione entrata minima | - 0,45 bar per evitare la formazione di gas |
| Pressione entrata massima | 5 bar |
| Pressione massima in ritorno | 5 bar |
| Velocità di rotazione | 3600 rpm max. |

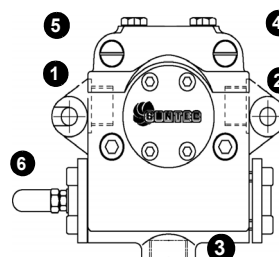

Legenda

1. Entrata G1/2
2. All'ugello G1/2
3. Ritorno G1/2
4. Attacco manometro G1/4
5. Attacco vacuometro G1/4
6. Vite regolazione pressione

COLLEGAMENTI ELETTRICI



PERICOLO! Rispettare le regole fondamentali di sicurezza, assicurarsi del collegamento all'impianto di messa a terra, non invertire i collegamenti di fase e neutro, prevedere un interruttore differenziale magneto-termico adeguato per l'allacciamento alla rete.

PERICOLO! Prima di eseguire i collegamenti elettrici, assicurarsi di posizionare l'interruttore dell'impianto in posizione OFF e accertarsi che l'interruttore principale del bruciatore sia in posizione 0 (OFF - spento). Leggere attentamente il capitolo "AVVERTENZE", alla sezione "Alimentazione elettrica".

ATTENZIONE: Collegando i fili elettrici di alimentazione alla morsettiere MA del bruciatore, assicurarsi che il filo di terra sia più lungo dei conduttori di fase e neutro.

- 1 Per eseguire i collegamenti elettrici, procedere nel modo seguente: togliere il coperchio dal quadro elettrico a bordo del bruciatore;
- 2 eseguire i collegamenti elettrici alla morsettiere di alimentazione facendo riferimento agli schemi elettrici allegati al manuale;
- 3 controllare il senso di rotazione del motore (vedere paragrafo successivo);
- 4 rimontare il coperchio del quadro elettrico



ATTENZIONE: (valido per bruciatori bistadio e progressivi) il bruciatore viene fornito con un ponte elettrico tra i morsetti 6 e 7, nel caso di collegamento del termostato alta/bassa fiamma, rimuovere tale ponte prima di collegare il termostato.



ATTENZIONE: controllare la taratura del termico del motore.

NOTA: i bruciatori sono forniti per alimentazione trifase 380/400/415/480 V, nel caso di alimentazione trifase 220/230/240 V è necessario modificare i collegamenti elettrici all'interno della scatola morsetti del motore elettrico e sostituire il relè termico.

Nota sull'alimentazione elettrica

Nel caso in cui l'alimentazione elettrica degli AUSILIARI del bruciatore fase-fase (senza neutro), per la rilevazione fiamma è necessario collegare tra il morsetto 2 (morsetto X3-04-4, nel caso di LMV2x, LMV3x, LMV5x, LME7x) della bassetta e il morsetto di terra il circuito RC Siemens, RC466890660. Nel caso di bruciatori equipaggiati con LMV5x, consultare le prescrizioni cablaggio di impianto date da Siemens nel CD allegato.

Legenda

- C - Condensatore (22 nF , 250 V)
- LME.. /LMV..- Apparecchiatura controllo fiamma Siemens
- R - Resistenza (1 MΩ)
- RC466890660 - Circuito RC Siemens
- M - morsetto 2 (LGB, LME), morsetto X3-04-4 (LMV2, LMV3, LMV5, LME7)

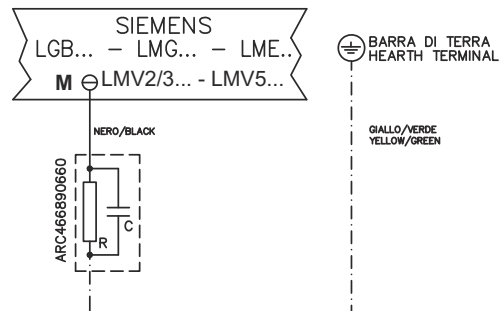

PARTE III: FUNZIONAMENTO



PERICOLO! Una rotazione errata del motore può provocare gravi danni a persone e cose.

PERICOLO: Durante le operazioni di taratura fare attenzione a non far funzionare il bruciatore con portata d'aria insufficiente (pericolo di formazione di monossido di carbonio); nel caso ciò avvenisse ridurre lentamente il gas fino a rientrare nei valori di combustione normali **ATTENZIONE:** prima di avviare il bruciatore, assicurarsi che le valvole manuali di intercettazione siano aperte e controllare che il valore di pressione a monte della rampa sia conforme ai valori riportati nel paragrafo "Dati tecnici". Assicurarsi, inoltre, che l'interruttore generale di alimentazione sia chiuso.

LIMITAZIONI D'USO

IL BRUCIATORE È UN APPARECCHIO PROGETTATO E COSTRUITO PER FUNZIONARE SOLO DOPO ESSERE STATO CORRETTAMENTE ACCOPPIATO AD UN GENERATORE DI CALORE (ES. CALDAIA, GENERATORE ARIA CALDA, FORNO, ECC.), OGNI ALTRO USO È DA CONSIDERARSI IMPROPRIO E QUINDI PERICOLOSO.

L'UTENTE DEVE GARANTIRE IL CORRETTO MONTAGGIO DELL'APPARECCHIO AFFIDANDONE L'INSTALLAZIONE A PERSONALE QUALIFICATO, E FACENDO ESEGUIRE LA PRIMA ACCENSIONE DA UN CENTRO ASSISTENZA AUTORIZZATO DALL'AZIENDA COSTRUTTRICE DEL BRUCIATORE. È FONDAMENTALE, A QUESTO PROPOSITO, IL COLLEGAMENTO ELETTRICO AGLI ORGANI DI REGOLAZIONE E SICUREZZA DEL GENERATORE (TERMOSTATI DI LAVORO, SICUREZZA, ECC.) CHE GARANTISCE UN FUNZIONAMENTO DEL BRUCIATORE CORRETTO E SICURO.

È PERTANTO DA ESCLUDERSI OGNI FUNZIONAMENTO DELL'APPARECCHIO CHE PRESCINDA DALLE OPERAZIONI DI INSTALLAZIONE O CHE AVVENGA DOPO TOTALE O PARZIALE MANOMISSIONE DI QUESTE (ES. SCOLLEGAMENTO ANCHE PARZIALE DI CONDUTTORI ELETTRICI, APERTURA DEL PORTELLONE DEL GENERATORE, SMONTAGGIO DI PARTI DEL BRUCIATORE).

NON APRIRE O SMONTARE MAI ALCUN COMPONENTE DELLA MACCHINA ECCETTO CHE PER LA SUA MANUTENZIONE.

PER METTERE IN SICUREZZA LA MACCHINA AGIRE SULL'INTERRUTTORE SEZIONATORE GENERALE. IN CASO DI ANOMALIE CHE RICHIEDANO LO SPEGNIMENTO DEL BRUCIATORE, È POSSIBILE AGIRE SULL'INTERRUTTORE LINEA AUSILIARIO PRESENTE NEL FRONTALE QUADRO

IN CASO DI ARRESTO DI BLOCCO OCCORRE VALUTARNE LA CAUSA. SE LA SPIA DI SEGNALAZIONE RITORNO FIAMMA È ACCESA, PRIMA DI SBLOCCARE L'APPARECCHIATURA È MANDATORIO VERIFICARE L'INTEGRITÀ E IL BUONO STATO DELLA TESTA DI COMBUSTIONE COME DESCRITTO AL PARAGRAFO MANUTENZIONE.

IN CASO DI ARRESTO DI BLOCCO, SBLOCCARE L'APPARECCHIATURA PREMENDO L'APPOSITO PULSANTE DI RESET. NELL'EVENTUALITÀ DI UN NUOVO ARRESTO DI BLOCCO, INTERPELLARE L'ASSISTENZA TECNICA, SENZA EFFETTUARE ULTERIORI TENTATIVI.

ATTENZIONE: DURANTE IL NORMALE FUNZIONAMENTO LE PARTI DEL BRUCIATORE PIÙ VICINE AL GENERATORE (FLANGIA DI ACCOPPIAMENTO) SONO SOGGETTE A RISCALDAMENTO. EVITARE DI TOCCARLE PER NON RIPORTARE USTIONI.

Bruciatore modulante / Progressivo

Fig. 3 - Pannello quadro elettrico

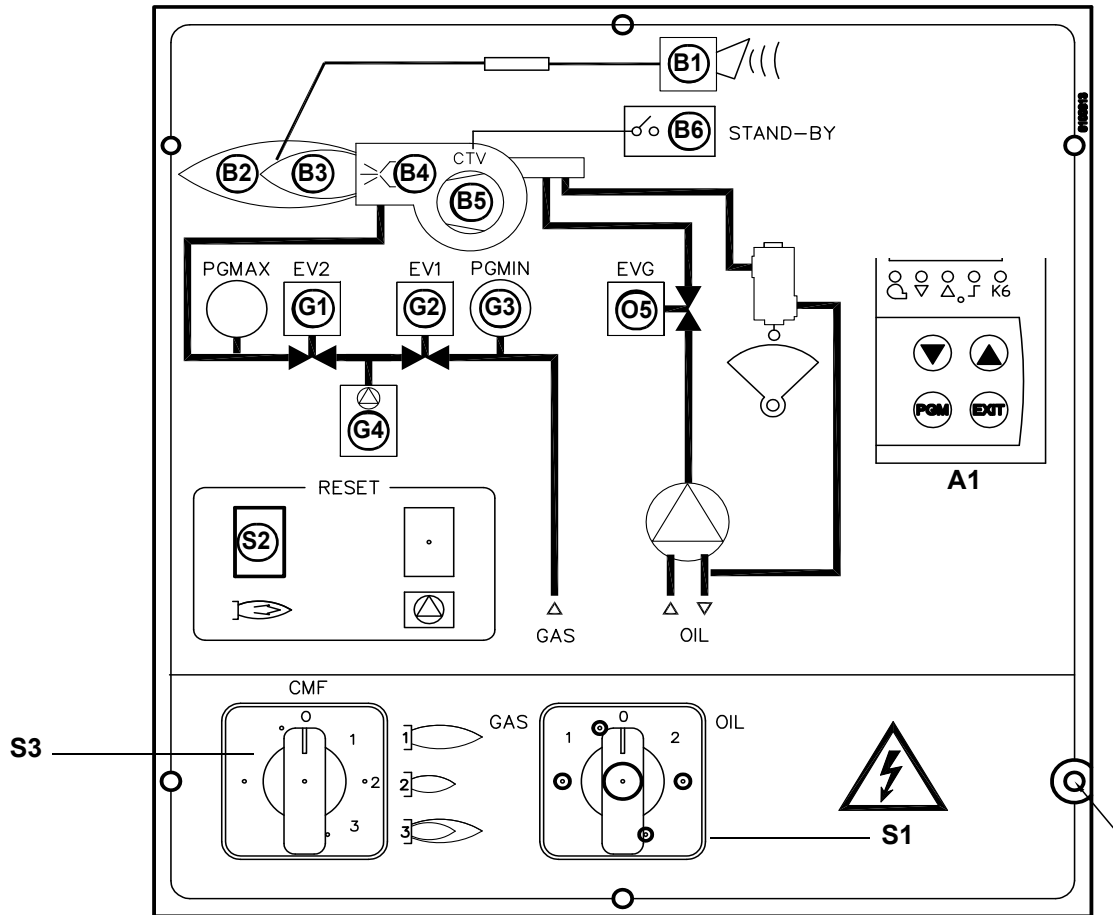

Legenda

- B1 LED segnalazione blocco
- B2 LED di segnalazione funzionamento in alta fiamma
- B3 LED di segnalazione funzionamento in bassa fiamma
- B4 LED funzionamento trasformatore di accensione
- B5 LED di segnalazione intervento termico ventilatore
- B6 Spia segnalazione Stand-by
- S1 Interruttore generale (0=OFF, 1=GAS, 2=OIL)
- S2 Pulsante di sblocco apparecchiatura di controllo fiamma
- S3 Selettore CMF (0= fermo, 1= bassa fiamma, 2= alta fiamma, 3= automatico) - solo bruciatori modulanti
- S5 Pulsante di sblocco dispositivo controllo di tenuta valvole gas (solo bruciatori equipaggiati con apparecchiatura Siemens LDU11)
- G1 Spie segnalazione intervento valvole gas EV2
- G2 Spie segnalazione intervento valvole gas EV1
- G3 Spia segnalazione consenso pressostato gas
- G4 Spia segnalazione blocco dispositivo controllo di tenuta valvole gas
- O5 Spia segnalazione intervento valvola gasolio EVG
- A1 Modulatore (solo per bruciatori modulanti)

Scelta del combustibile: Per comandare la fase di avviamento a gas o gasolio agire sul commutatore del quadro di comando del bruciatore e selezionare (1) = gas o (2) = gasolio.

Se il selettore fronte quadro è impostato su scelta (1) il rubinetto del gas deve essere aperto, mentre quello sul gasolio deve essere chiuso. Viceversa se la scelta del selettore fronte quadro è impostata su (2).

ATTENZIONE: nel caso si selezioni il combustibile olio, accertarsi che i rubinetti di intercettazione della linea di alimentazione e di ritorno siano aperti.

●

Funzionamento gas

- Verificare che la pressione di alimentazione del gas sia sufficiente (segnalata dall'accensione della spia **G3**).
- **Nota solo per bruciatori equipaggiati con controllo di tenuta:** inizia il ciclo di verifica del dispositivo controllo di tenuta delle valvole gas, il completamento della verifica è segnalato dall'accensione dell'apposita spia sul controllo di tenuta. Terminata la verifica delle valvole gas inizia il ciclo di avviamento del bruciatore: nel caso di perdita di una valvola gas, il dispositivo di controllo tenuta va in blocco e la spia **B1** si accende.

NOTA: nel caso di bruciatori equipaggiati con controllo di tenuta Dungs VPS504 la fase di preventilazione inizia solo dopo il completamento del controllo di tenuta delle valvole gas con esito positivo.

Poichè la preventilazione deve avvenire con la massima portata d'aria, l'apparecchiatura di controllo comanda l'apertura del servocomando e solo quando viene raggiunta la posizione di massima apertura inizia il conteggio del tempo di preventilazione.

- Al termine del tempo di preventilazione il servocomando si porta in posizione di completa chiusura (posizione di accensione gas) e, appena questa è raggiunta, viene inserito il trasformatore di accensione (segnalato dalla spia **B4** sul pannello grafico); si aprono le valvole del gas.
- Pochi secondi dopo l'apertura delle valvole, il trasformatore di accensione viene escluso dal circuito e la spia **B4** si spegne.
- Il bruciatore risulta così acceso, contemporaneamente il servocomando si porta verso la posizione di alta fiamma, dopo alcuni secondi, inizia il funzionamento a 2 stadi e il bruciatore si porta automaticamente in alta o in bassa fiamma a seconda delle richieste dell'impianto.

Il funzionamento in alta/bassa fiamma è segnalato dall'accensione/spegnimento della spia **B2** sul pannello grafico.

Funzionamento gasolio

- Si avvia il motore del ventilatore ed ha inizio la fase di preventilazione. Poichè la preventilazione deve avvenire con la massima portata d'aria, l'apparecchiatura di controllo comanda l'apertura del servocomando e solo quando viene raggiunta la posizione di massima apertura, inizia il conteggio del tempo di preventilazione.
- Al termine del tempo di preventilazione, il servocomando si porta in posizione di accensione gasolio e, appena questa è raggiunta, viene inserito il trasformatore di accensione (segnalato dalla spia **B4** sul pannello grafico); successivamente si aprono le valvole del gas pilota (se presente) e del gasolio. Pochi secondi dopo l'apertura delle valvole, il trasformatore di accensione viene escluso dal circuito e la spia **B4** si spegne.
- Il bruciatore risulta così acceso, contemporaneamente il servocomando si porta verso la posizione di alta fiamma, dopo alcuni secondi, inizia il funzionamento a 2 stadi e il bruciatore si porta automaticamente in alta o in bassa fiamma a seconda delle richieste dell'impianto. Il funzionamento in alta/bassa fiamma è segnalato dall'accensione/spegnimento della spia **B2** sul pannello grafico.

REGOLAZIONE DELLA PORTATA ARIA E COMBUSTIBILE



PERICOLO! Durante le operazioni di taratura fare attenzione a non far funzionare il bruciatore con portata d'aria insufficiente (pericolo di formazione di monossido di carbonio); nel caso ciò avvenisse ridurre lentamente il combustibile fino a rientrare nei valori di combustione normali
ATTENZIONE! l'eccesso di aria di combustione va regolato secondo i parametri consigliati riportati nella seguente tabella:

| Parametri di combustione consigliati | | |
|--------------------------------------|---------------------------------|--------------------------------|
| Combustibile | CO ₂ Consigliato (%) | O ₂ Consigliato (%) |
| Gas naturale | 9 ÷ 10 | 3 ÷ 4.8 |
| Gasolio | 11.5 ÷ 13 | 2.9 ÷ 4.9 |
| GPL | 11 ÷ 12 | 2.8 ÷ 4.3 |

Regolazione - descrizione generale

La regolazione delle portate di aria e di combustibile si esegue prima alla massima potenza ("alta fiamma") agendo rispettivamente sulla serranda dell'aria e sul settore variabile.

- Verificare che i parametri di combustione rientrino nei limiti consigliati.
- Verificare la portata misurandola al contatore o, nel caso non fosse possibile, verificando la pressione in testa di combustione con un manometro differenziale, come descritto al paragrafo "Misura della pressione del gas in testa di combustione".
- Successivamente, regolare la combustione in tutti i punti intermedi tra il massimo e il minimo, definendo il profilo della lamina del settore variabile. Il settore variabile stabilisce il rapporto aria/gas in tali punti, regolando l'apertura-chiusura della valvola a farfalla del gas.
- Infine, stabilire la potenza della bassa fiamma agendo sul microinterruttore di bassa fiamma del servocomando al fine di evitare che la potenza in bassa fiamma sia troppo elevata oppure che la temperatura dei fumi sia troppo bassa da causare condensazioni nel camino.

Tipo di combustibile utilizzato



PERICOLO! Utilizzare il bruciatore solo con il combustibile indicato in targa dati.

| | |
|------------|----|
| Tipo | -- |
| Modello | -- |
| Anno | -- |
| Mat. | -- |
| Port. | -- |
| Port. Olio | -- |
| Comb. | -- |
| Cat | -- |
| Press | -- |
| Visc | -- |
| Tens. | -- |
| Pot.Elet. | -- |
| P.Vent. | -- |

REGOLAZIONE PER FUNZIONAMENTO A GAS

Regolazione - descrizione generale

- La regolazione delle portate di aria e di gas si esegue prima alla massima potenza (“alta fiamma”) agendo rispettivamente sulla serranda dell’aria e sullo stabilizzatore presente sul gruppo valvole del gas.
- Verificare che i parametri di combustione rientrino nei limiti consigliati.
- Verificare la portata misurandola al contatore o, nel caso non fosse possibile, verificando la pressione in testa di combustione con un manometro differenziale, come descritto al paragrafo “Misura della pressione del gas in testa di combustione”.
- Successivamente, regolare la combustione in tutti i punti intermedi tra il massimo e il minimo, definendo il profilo della lamina del settore variabile (solo bruciatori progressivi-modulanti). Il settore variabile stabilisce il rapporto aria/gas in tali punti, regolando l’apertura-chiusura della valvola a farfalla del gas.
- Infine, stabilire la potenza della bassa fiamma agendo sul microinterruttore di bassa fiamma del servocomando al fine di evitare che la potenza in bassa fiamma sia troppo elevata oppure che la temperatura dei fumi sia troppo bassa da causare condensazioni nel camino.

Per variare la taratura del bruciatore durante il collaudo presso l’impianto, attenersi alle procedure riportate di seguito.

Bruciatori progressivi

Regolazione delle portate aria e gas con servocomando Siemens SQM40..

- 1 Controllare il senso di rotazione del motore ventilatore
- 2 Solo per bruciatori con **Dungs Multibloc MB-DLE**: prima di avviare il bruciatore, regolare l’apertura lenta del gruppo valvole: per la regolazione dell’apertura lenta, togliere la calottina **T**, capovolverla ed inserirla sul perno **VR** con l’apposita scanalatura posta sulla parte superiore. Avvitando la portata di accensione diminuisce, svitando la portata di accensione aumenta. Non regolare la vite **VR** con un cacciavite.

Nota: La vite VSB deve essere tolta solamente per la sostituzione della bobina.

- 3 Prima di avviare il bruciatore, per potere raggiungere in sicurezza la posizione di alta fiamma, portare il microinterruttore di alta fiamma del servocomando, in corrispondenza di quello di bassa fiamma (in modo da fare funzionare il bruciatore al minimo della potenza).
- 4 avviare il bruciatore, tramite la serie di termostati; attendere che finisca la fase di preventilazione e che il bruciatore si accenda;
- 5 portare il bruciatore in alta fiamma tramite il termostato **TAB** (per i bruciatori modulanti, fare riferimento al paragrafo relativo).
- 6 Spostare, quindi, il microinterruttore di alta fiamma del servocomando su valori progressivamente più alti fino a raggiungere la posizione di alta fiamma, sempre controllando i valori di combustione ed eventualmente controllando il gas tramite lo stabilizzatore del gruppo valvole e l’aria tramite la camma asolata (vedi punti successivi).
- 7 procedere con le regolazioni di aria e gas: monitorando costantemente l’analisi dei fumi, al fine di evitare combustioni in difetto d’aria, dosare l’aria in base alla variazione della portata del gas effettuata secondo la procedura riportata di seguito.

SQM40.265 Descrizione camme

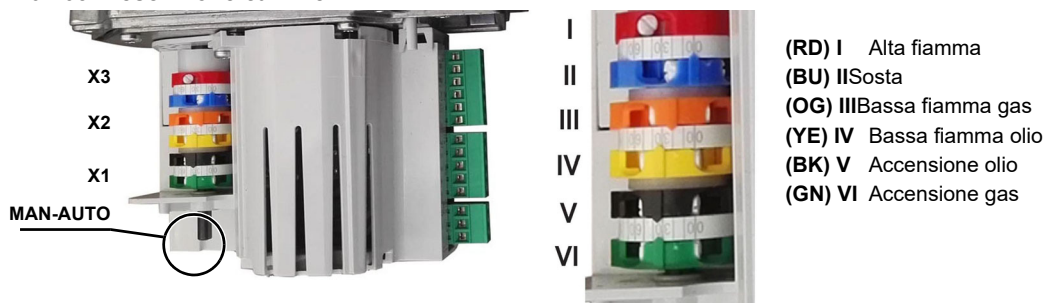

8Regolare la **portata del gas in alta fiamma** ai valori richiesti dalla caldaia/utilizzo, agendo sullo stabilizzatore di pressione del gruppo valvole:

-**gruppo Dungs Multibloc MB-DLE**: Lo stabilizzatore di pressione si regola agendo sulla vite **VS** posta sotto il coperchietto **C**: avvitando la pressione aumenta, svitando diminuisce. La regolazione della portata della valvola gas si effettua tramite il regolatore **RP**, dopo aver allentato di alcuni giri la vite di bloccaggio **VB**. Svitando il regolatore **RP** la valvola si apre, avvitandolo si chiude.

- **valvole Siemens VGD**: per aumentare o diminuire la pressione e di conseguenza la portata di gas, agire con un cacciavite sulla vite di regolazione **VR** dopo avere tolto il tappo **T**; avvitando la portata aumenta, svitando diminuisce (vedi figura).

- **MultiBloc MBE** Per impostare la pressione in uscita del regolatore VD-R, agire sull’apposita ghiera di regolazione

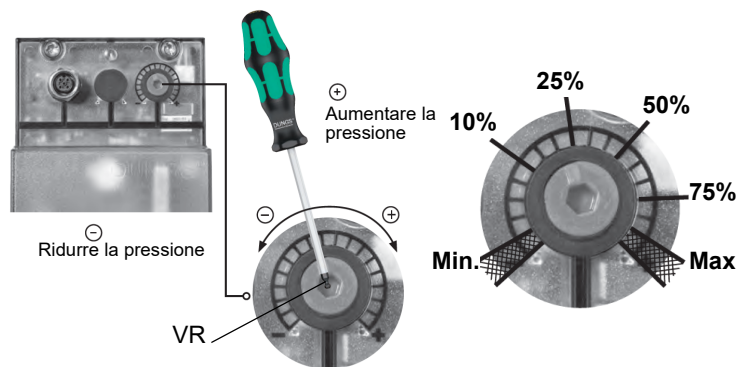
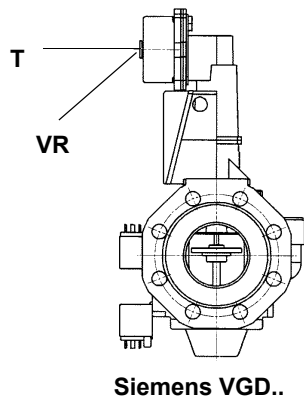
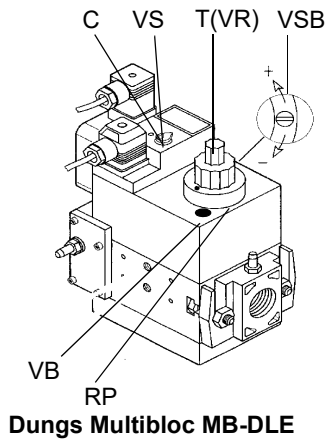

- 9 Portare il bruciatore in alta fiamma (fare riferimento al manuale LMVx)
- 10 Per regolare la **portata d'aria in alta fiamma**, allentare il dado **RA** e ruotare la vite **VRA**, fino ad ottenere la portata d'aria desiderata: spostando il tirante **TR** verso l'albero della serranda, la serranda si apre e la portata d'aria aumenta, spostandolo lontano dall'albero, la serranda si chiude e la portata diminuisce.



Attenzione! Ad operazioni ultimate, assicurarsi di aver fissato il dado di bloccaggio RA. Non cambiare la posizione dei tiranti della serranda dell'aria.

- 11 Se necessario, regolare la posizione della testa di combustione (vedi relativo paragrafo).
- 12 Dopo avere regolato le portate di aria e gas alla potenza massima, procedere alla regolazione punto per punto sul settore variabile (lato FGR) **SV1** fino al punto di minima potenza.
- 13 Procedere, ora, alla regolazione dei pressostati.

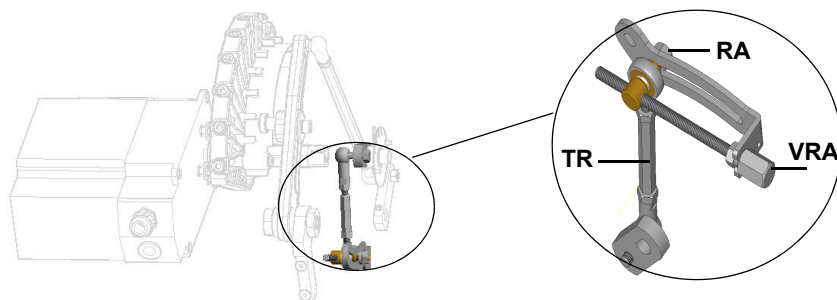

- 14 Se necessario, regolare la posizione della testa di combustione (vedi relativo paragrafo).



Attenzione! se si varia la posizione della testa, ripetere le regolazioni di aria e gas descritte ai punti precedenti.

- 15 Dopo avere regolato le portate di aria e gas alla potenza massima, procedere alla regolazione punto per punto sul settore variabile (lato gas) **SV1** fino al punto di minima potenza.
- 16 Per regolare punto-punto il settore variabile, spostare prima il microinterruttore di bassa fiamma del gas appena sotto il massimo (90°);
- 17 portare il termostato **TAB** al minimo in modo che il servocomando agisca in chiusura, (per i bruciatori modulanti, fare riferimento al paragrafo relativo)
- 18 spostare il microinterruttore di bassa fiamma del gas verso il minimo, in modo che il servocomando inizi a chiudere fino a che i due cuscinetti siano in corrispondenza della vite di regolazione relativa al punto immediatamente inferiore: avvitare la vite **V1** per aumentare la portata, svitare per diminuirla.

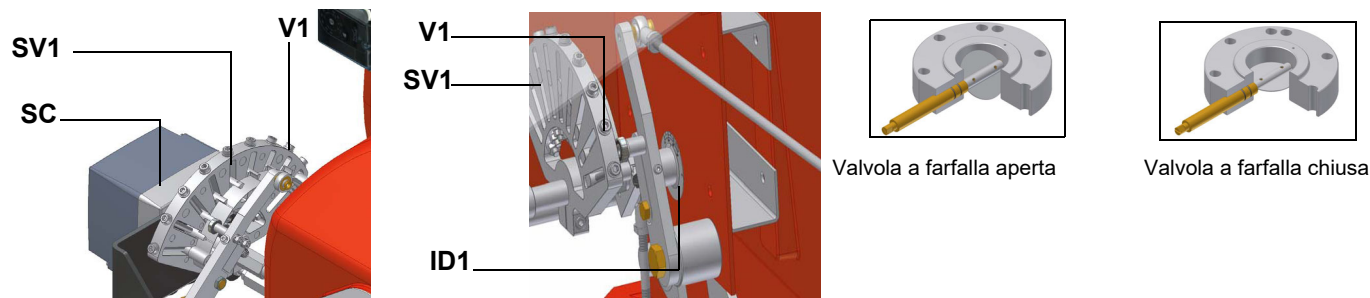

- 19 Spostare nuovamente il microinterruttore di bassa fiamma verso il minimo fino alla successiva vite e ripetere quanto descritto al punto precedente, continuare in questo modo fino a raggiungere il punto di bassa fiamma desiderato.
- 20 Procedere, ora, alla regolazione dei pressostati.

Bruciatori modulanti

Per regolare i bruciatori modulanti, servirsi del selettore **CMF** presente sul pannello di controllo del bruciatore (vd. figura), invece di utilizzare il termostato **TAB** come descritto nella regolazione dei bruciatori progressivi. Procedere alla regolazione come descritto nei paragrafi precedenti, facendo attenzione all'impiego del selettore **CMF**.

La posizione del selettore determina gli stadi di funzionamento: per portare il bruciatore in alta fiamma, porre il selettore CMF a 1, per portarlo in bassa fiamma porre **CMF** a 2.



CMF

- CMF = 0 servocomando fermo nella posizione in cui si trova
- CMF = 1 funzionamento alta fiamma
- CMF = 2 funzionamento bassa fiamma
- CMF = 3 funzionamento automatico

Valvole gas Siemens VGD - Versione con SKP2. (stabilizzatore di pressione incorporato).

Per aumentare o diminuire la pressione e di conseguenza la portata di gas, agire con un cacciavite sulla vite di regolazione VR dopo avere tolto il tappo T. Avvitando la portata aumenta, svitando diminuisce.

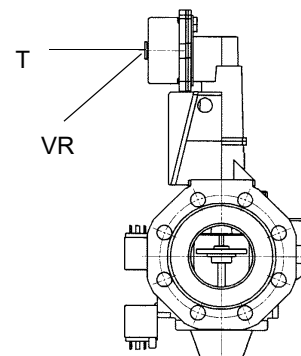

Taratura dei pressostati di aria e di gas

Il **pressostato aria** ha la funzione di mettere in sicurezza (bloccare) l'apparecchiatura di controllo fiamma se la pressione dell'aria non è quella prevista. In caso di blocco, sbloccare il bruciatore servendosi del pulsante di sblocco dell'apparecchiatura, presente sul pannello di controllo del bruciatore.

I **pressostati gas** controllano la pressione per impedire il funzionamento del bruciatore nei casi in cui il valore di pressione non sia compreso nel campo di pressione ammissibile.



Taratura pressostato gas di minima

Con il bruciatore funzionante alla potenza massima, aumentare la pressione di regolazione girando lentamente in senso orario l'apposita manopolina fino all'arresto del bruciatore, attenzione non va in blocco e il display visualizza l'errore "**Err c20 d0**".

Per la taratura del pressostato gas procedere come segue:

- Assicurarsi che il filtro sia pulito.
- Togliere il coperchio di plastica trasparente.
- Con il bruciatore in funzione alla massima potenza, misurare la pressione del gas sulla presa di pressione del pressostato.
- Chiudere lentamente la valvola manuale di intercettazione a monte pressostato (vedi diagramma installazione rampe gas), fino a riscontrare una riduzione della pressione del 50% rispetto al valore letto in precedenza. Controllare che non aumenti il valore di CO

nei fumi: se il valore di CO è superiore ai limiti di legge, aprire lentamente la valvola di intercettazione fino a rientrare nei suddetti limiti.

- Verificare che il bruciatore funzioni regolarmente.
- Ruotare la ghiera di regolazione del pressostato in senso orario (per aumentare la pressione), fino allo spegnimento del bruciatore.
- Aprire completamente la valvola manuale di intercettazione
- Rimontare il coperchio trasparente.

Taratura pressostato gas di massima (dove presente)

Per la taratura procedere come segue, a seconda della posizione di montaggio del pressostato di massima:

- togliere il coperchio di plastica trasparente del pressostato.
- se il pressostato di massima è montato a monte delle valvole del gas: misurare la pressione del gas in rete con fiamma spenta; impostare, sulla ghiera di regolazione **VR**, il valore letto aumentato del 30%.
- Se, invece, il pressostato di massima è montato dopo il gruppo “regolatore-valvole gas” e prima della valvola a farfalla: accendere il bruciatore, regolarlo secondo la procedura riportata ai precedenti paragrafi. Misurare, quindi, la pressione del gas alla portata di esercizio, dopo il gruppo “regolatore-valvole gas” e prima della valvola a farfalla; impostare, sulla ghiera di regolazione **VR**, il valore letto, aumentato del 30%.
- rimontare il coperchio di plastica trasparente.

Taratura pressostato aria

Procedere con la taratura del pressostato aria come segue:

- Togliere il coperchio di plastica trasparente.
- Dopo aver completato le tarature di aria e combustibile, accendere il bruciatore.
- Con il bruciatore in bassa fiamma, ruotare lentamente la ghiera di regolazione **VR** in senso orario (per aumentare la pressione di taratura) fino ad ottenere il blocco del bruciatore, leggere il valore di pressione sulla scala e reimpostarlo ad un valore inferiore del 15% circa.
- Ripetere il ciclo di accensione del bruciatore e controllare che funzioni correttamente.
- Rimontare il coperchio trasparente sul pressostato.

Pressostato gas controllo perdite PGCP (con apparecchiatura di controllo Siemens LDU/LME7x Siemens LMV)

- Togliere il coperchio di plastica trasparente sul pressostato.
- Regolare il pressostato PGCP allo stesso valore impostato per il pressostato gas di minima pressione.
- Rimontare il coperchio di plastica trasparente.

Regolazione testa di combustione



Attenzione! se si varia la posizione della testa, ripetere le regolazioni di aria e combustibile descritte ai punti precedenti.

Regolazione testa di combustione

Il bruciatore viene regolato in fabbrica con la testa in posizione "MAX.", corrispondente alla massima potenza. Per il funzionamento a potenza ridotta arretrare progressivamente la testa di combustione verso la posizione "MIN.", avvitando la vite **VRT**. L'indice **ID** indica lo spostamento della testa di combustione.

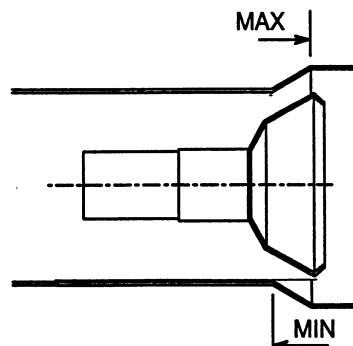
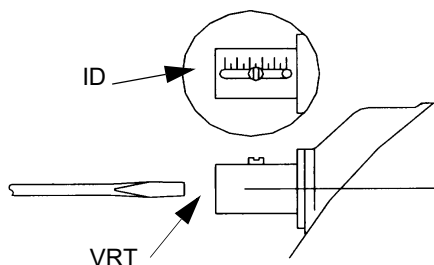

ATTENZIONE: eseguire queste operazioni una volta spento il bruciatore e lasciato raffreddare.



ATTENZIONE: Leggere attentamente le note relative al paragrafo "Tipo di combustibile utilizzato" all'inizio di questo manuale.

Regolazione del flusso di gas tramite i fori centro testa (per bruciatori di GPL)

Per regolare, solo se necessario, il flusso di gas, chiudere parzialmente i fori del disco forato, seguendo la procedura riportata sotto:

- 1 allentare le tre viti **V** che fissano il disco forato **D**;
- 2 agendo con un cacciavite sulle tacche di regolazione del disco forato, farlo scorrere in senso orario/antiorario in modo da aprire/chiudere i fori;
- 3 ultimata la regolazione, fissare le viti **V**.



ATTENZIONE: eseguire queste operazioni dopo aver spento e lasciato raffreddare il bruciatore.

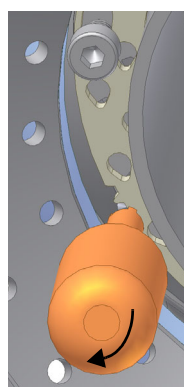
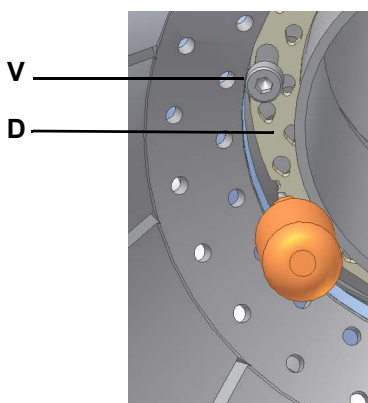

fori aperti



fori chiusi

Il piattello deve essere regolato durante la messa in servizio dell'impianto.

La taratura di fabbrica dipende dalla tipologia di combustibile per il quale il bruciatore è stato progettato:

- Per bruciatori GPL, i fori sono aperti di circa 1.4mm.

La taratura di fabbrica dipende dal tipo di combustibile per il quale il bruciatore è stato progettato:

PROCEDURA DI REGOLAZIONE NEL FUNZIONAMENTO A GASOLIO

La portata dell'olio viene regolata scegliendo un ugello di dimensione adatta alla potenza della caldaia/utilizzo e tarando le pressioni di mandata e di ritorno secondo i valori riportati nei diagrammi;

| UGELLO | PRESSIONE ALIMENTAZIONE UGELLO bar | PRESSIONE RITORNO ALTA FIAMMA bar | PRESSIONE RITORNO BASSA FIAMMA bar |
|-------------|---------------------------------------|--------------------------------------|---------------------------------------|
| MONARCH BPS | 20 | Vedere tabella | Vedere tabella |
| BERGONZO A3 | 20 | 11 ÷ 13 | 5 (consigliato) |

UGELLO MONARCH

| Taglia ugello (GPH) | PRESSIONE DI RITORNO bar | | | | | | | | | | | | | Portata in kg/h con ritorno chiuso | Pressione (bar) con ritorno chiuso (da usare per la scelta dell'ugello) |
|---------------------|--------------------------|------|-------|-------|-------|-------|-------|-------|-------|-------|-------|-------|--|------------------------------------|---|
| | 0 | 1,4 | 2,8 | 4,1 | 5,5 | 6,9 | 8,3 | 9,6 | 11 | 12,4 | 13,8 | 15,2 | | | |
| 0,75 | 1,3 | 1,6 | 2,1 | 2,5 | | | | | | | | | | 3,2 | 5,5 |
| 1,0 | 2,1 | 2,1 | 2,4 | 3,0 | 3,7 | 4,6 | 5,2 | | | | | | | 5,4 | 8,6 |
| 1,5 | 2,9 | 3,0 | 3,3 | 4,1 | 4,9 | 6,0 | 7,0 | | | | | | | 7,9 | 9,3 |
| 2,0 | 4,6 | 5,1 | 5,4 | 6,4 | 7,5 | 8,7 | 9,9 | | | | | | | 10,5 | 9,3 |
| 2,5 | 3,5 | 4,1 | 4,9 | 5,9 | 7,5 | 9,1 | 10,8 | 12,4 | | | | | | 13,5 | 10,7 |
| 3,0 | 5,6 | 5,9 | 6,2 | 7,2 | 8,7 | 10,0 | 11,9 | 13,8 | | | | | | 15,3 | 11,0 |
| 3,5 | 7,0 | 7,2 | 7,8 | 8,7 | 9,9 | 11,3 | 12,4 | 13,7 | 18,4 | | | | | 19,7 | 12,1 |
| 4,0 | 7,8 | 7,9 | 8,3 | 8,6 | 10,3 | 11,6 | 13,0 | 14,1 | 17,3 | 20,2 | | | | 21,0 | 12,8 |
| 4,5 | 9,2 | 9,4 | 10,0 | 11,0 | 11,9 | 12,9 | 14,3 | 15,3 | 17,2 | 24,5 | | | | 24,8 | 14,1 |
| 5,0 | 10,8 | 11,0 | 11,3 | 11,6 | 13,0 | 14,3 | 15,6 | 17,0 | 18,6 | 24,3 | | | | 26,2 | 13,4 |
| 5,5 | 9,7 | 10,0 | 10,2 | 11,1 | 12,1 | 13,4 | 14,8 | 16,4 | 18,1 | | | | | 29,7 | 12,4 |
| 6,0 | 9,2 | 9,5 | 9,9 | 10,0 | 10,8 | 12,4 | 14,1 | 15,7 | 17,5 | 18,9 | 29,3 | | | 33,1 | 14,8 |
| 6,5 | 10,5 | 10,8 | 11,1 | 11,4 | 12,1 | 13,8 | 15,3 | 16,5 | 18,4 | 20,0 | 22,4 | 36,2 | | 36,7 | 15,5 |
| 7,0 | 8,7 | 9,4 | 10,0 | 11,4 | 13,2 | 14,9 | 17,2 | 19,6 | 23,1 | 25,1 | 33,2 | | | 33,7 | 15,2 |
| 7,5 | 11,3 | 11,8 | 10,3 | 13,0 | 14,3 | 15,3 | 17,2 | 19,2 | 21,8 | 24,2 | 30,4 | | | 39,3 | 14,1 |
| 8,0 | 9,9 | 9,9 | 10,2 | 11,3 | 12,6 | 14,3 | 16,1 | 18,4 | 21,1 | 24,3 | | | | 39,7 | 13,8 |
| 9,0 | 10,8 | 11,0 | 11,1 | 12,6 | 14,5 | 16,1 | 18,8 | 21,8 | 25,1 | 28,9 | | | | 45,9 | 13,8 |
| 9,5 | 11,4 | 11,6 | 12,2 | 13,7 | 15,3 | 17,3 | 19,7 | 23,2 | 26,5 | 30,0 | 33,5 | | | 49,1 | 14,5 |
| 10,5 | 11,6 | 11,6 | 12,2 | 13,7 | 15,4 | 17,6 | 20,7 | 24,0 | 27,3 | 31,2 | 35,5 | | | 50,9 | 15,2 |
| 12,0 | 13,7 | 14,0 | 14,3 | 15,6 | 18,1 | 21,9 | 25,8 | 30,2 | 34,7 | 39,7 | 44,5 | | | 61,7 | 14,5 |
| 13,8 | 13,4 | 13,4 | 13,7 | 15,6 | 18,1 | 23,2 | 28,3 | 34,7 | 41,0 | 47,7 | 54,7 | | | 71,2 | 15,2 |
| 15,3 | 16,5 | 16,9 | 17,2 | 18,4 | 20,7 | 23,8 | 28,3 | 33,1 | 36,9 | 44,5 | 51,8 | | | 76,0 | 15,2 |
| 17,5 | 21,6 | 21,9 | 21,9 | 23,2 | 25,8 | 29,6 | 34,7 | 40,7 | 46,4 | 54,0 | 62,3 | 71,2 | | 89,7 | 15,5 |
| 19,5 | 19,7 | 20,0 | 20,3 | 21,3 | 23,8 | 28,0 | 32,7 | 39,7 | 47,1 | 55,3 | 66,4 | 75,0 | | 97,3 | 16,2 |
| 21,5 | 24,8 | 24,8 | 25,1 | 26,1 | 28,3 | 33,4 | 37,8 | 45,1 | 53,1 | 61,7 | 73,8 | 83,9 | | 106,5 | 16,6 |
| 24,0 | 26,7 | 27,0 | 27,7 | 29,3 | 31,8 | 36,6 | 45,8 | 55,0 | 65,5 | 77,3 | 90,9 | 106,2 | | 111,6 | 15,9 |
| 28,0 | 28,6 | 28,9 | 30,5 | 35,3 | 43,6 | 42,1 | 67,1 | 85,5 | 107,1 | 127,8 | 151,7 | | | 154,8 | 14,8 |
| 30,0 | 25,8 | 25,8 | 28,6 | 35,9 | 43,2 | 56,3 | 73,8 | 90,6 | 102,4 | 120,8 | 144,0 | 160,9 | | 164,1 | 15,5 |
| 35,0 | 34,3 | 35,0 | 40,7 | 49,9 | 63,6 | 82,7 | 103,6 | 122,1 | 145,9 | 120,8 | | | | 186,0 | 13,8 |
| 40,0 | 52,8 | 53,1 | 60,4 | 70,6 | 86,8 | 106,5 | 128,8 | 149,7 | 179,6 | 172,6 | | | | 217,2 | 13,1 |
| 45,0 | 73,4 | 73,4 | 83,0 | 93,5 | 112,2 | 134,5 | 157,7 | 185,0 | 225,7 | 209,8 | | | | 242,3 | 12,4 |
| 50,0 | 92,5 | 94,4 | 104,6 | 118,9 | 139,9 | 167,2 | 196,8 | 231,8 | 263,3 | | | | | 266,8 | 11,4 |

Tab. 1 - Ugello Monarch

N.B. Peso specifico del gasolio 0.840 kg/dm³

Esempio: Se, si ha in dotazione un ugello mod. MONARCH di grandezza pari a 10.5 GPH, quando la pressione di ritorno è di circa 13.80 bar, si otterrà una portata di 35.5 kg/h (vedi esempio in Tab. 1). Se, con lo stesso tipo di ugello, si ha una pressione di ritorno di 8.3 bar, il valore della portata sarà di 20.7 kg/h. La portata in alta fiamma è la portata relativa all'ugello scelto con ritorno chiuso. La portata in bassa fiamma è tarabile tramite il regolatore manuale, avendo l'accortezza di non scendere sotto gli 8 bar.

FLUIDICS KW3...45°

PRESSIONE ALIMENTAZIONE UGELLO = 20 bar. VISCOSITA' ALL'UGELLO = 5 cSt

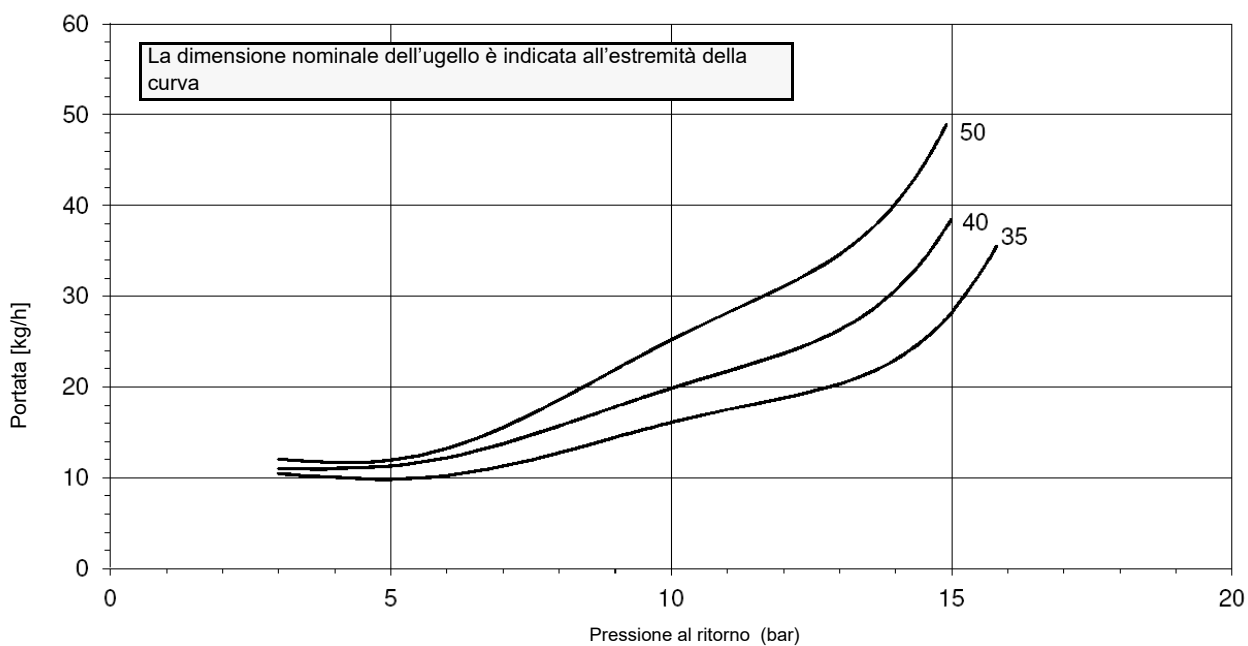
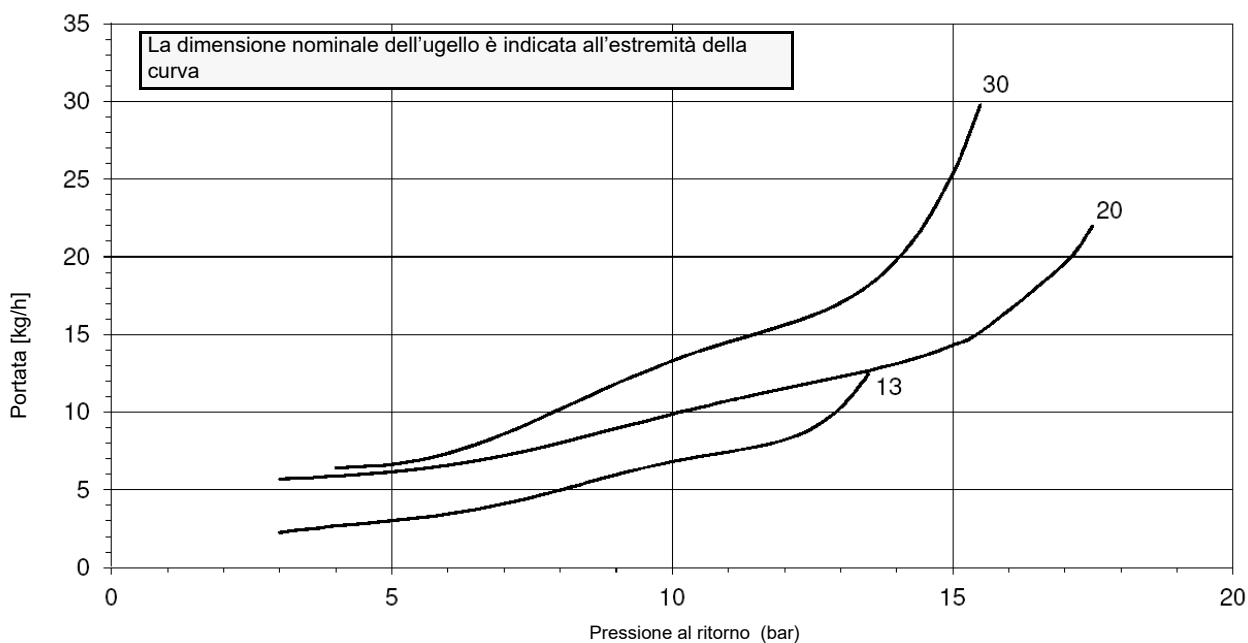
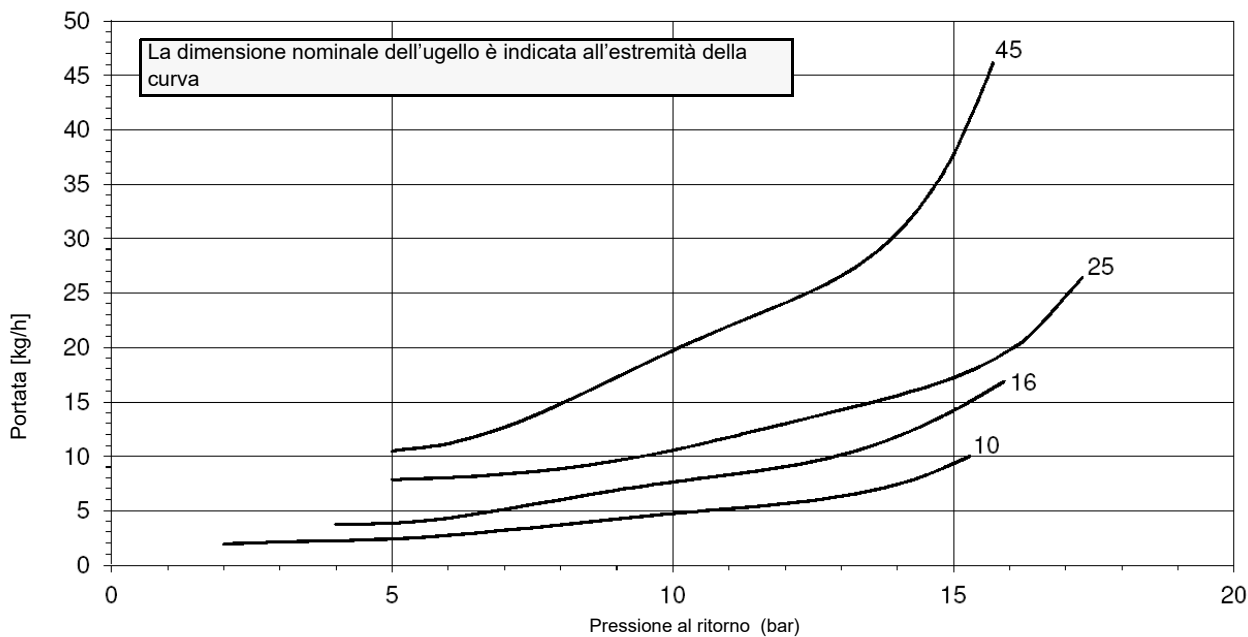

FLUIDICS KW3...45°

PRESSIONE ALIMENTAZIONE UGELLO = 20 bar. VISCOSITA' ALL'UGELLO = 5 cSt

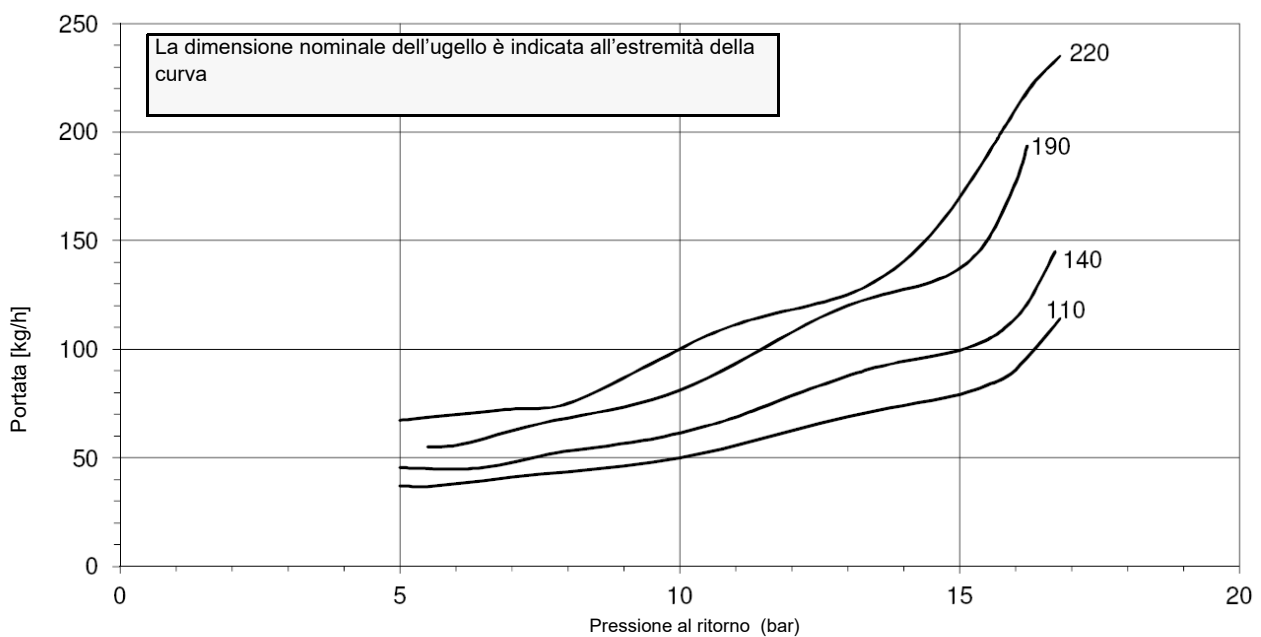
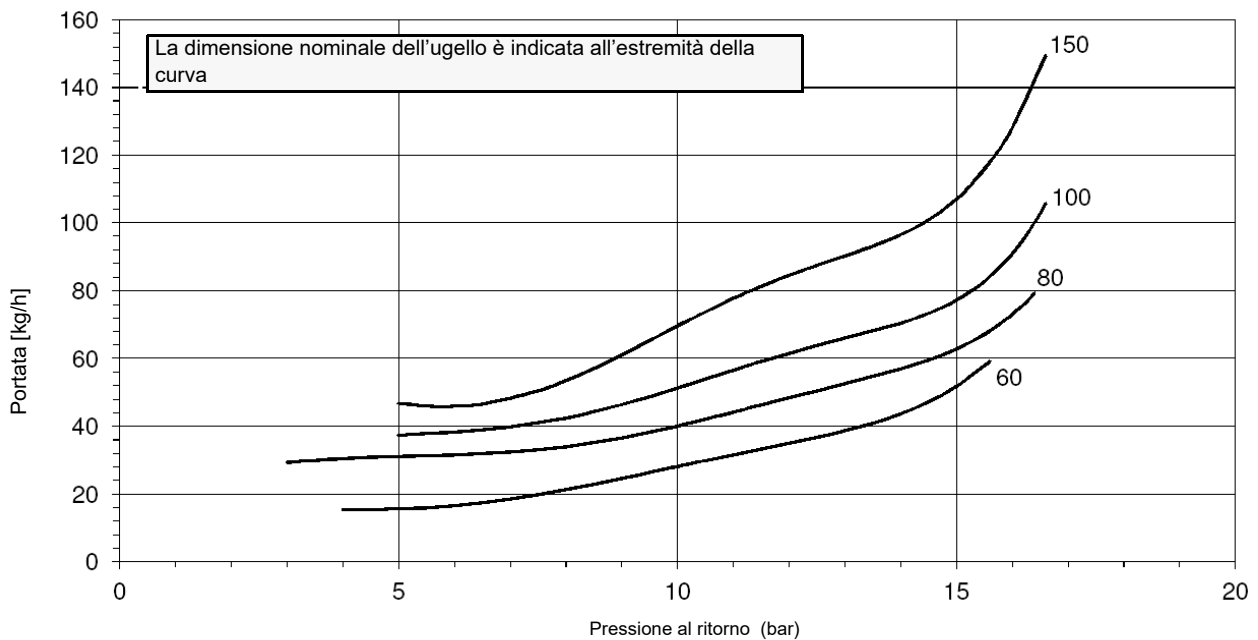
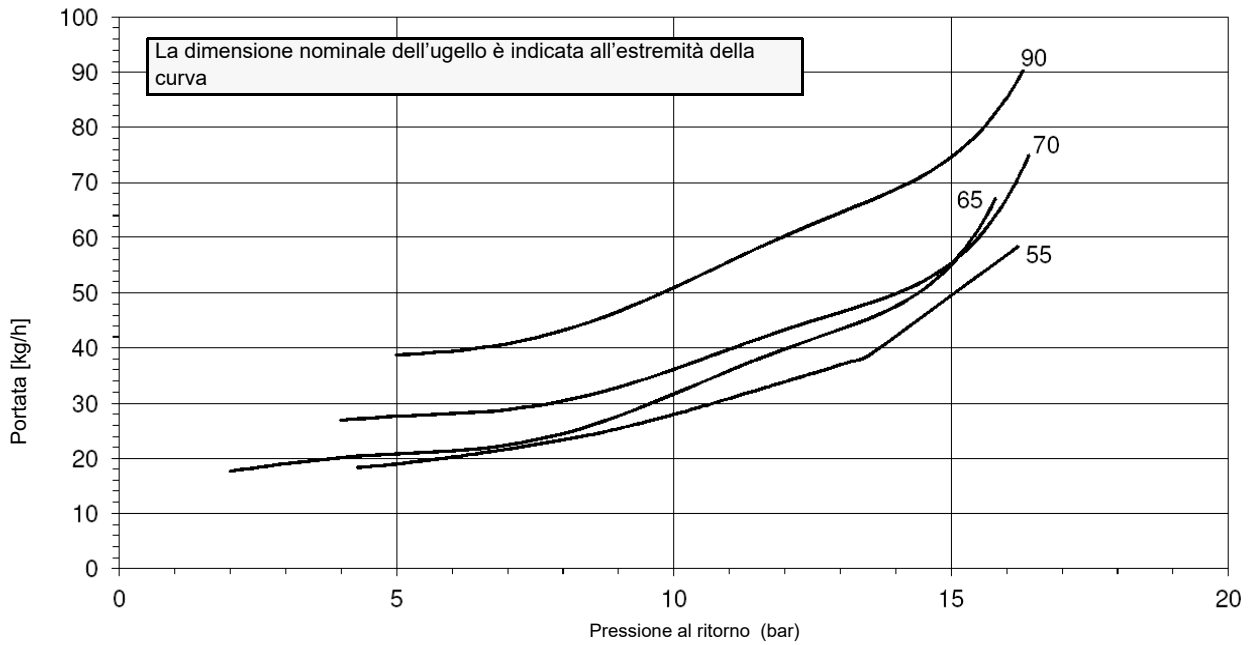

FLUIDICS KW3...45°

PRESSIONE ALIMENTAZIONE UGELLO = 20 bar. VISCOSITA' ALL'UGELLO = 5 cSt

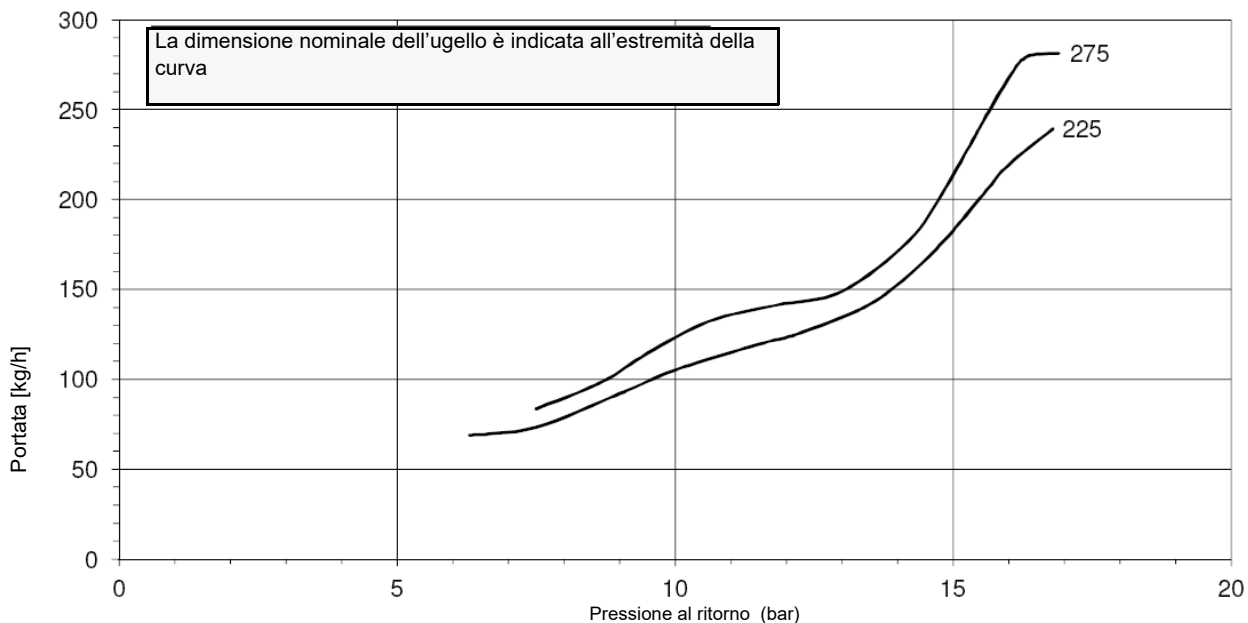
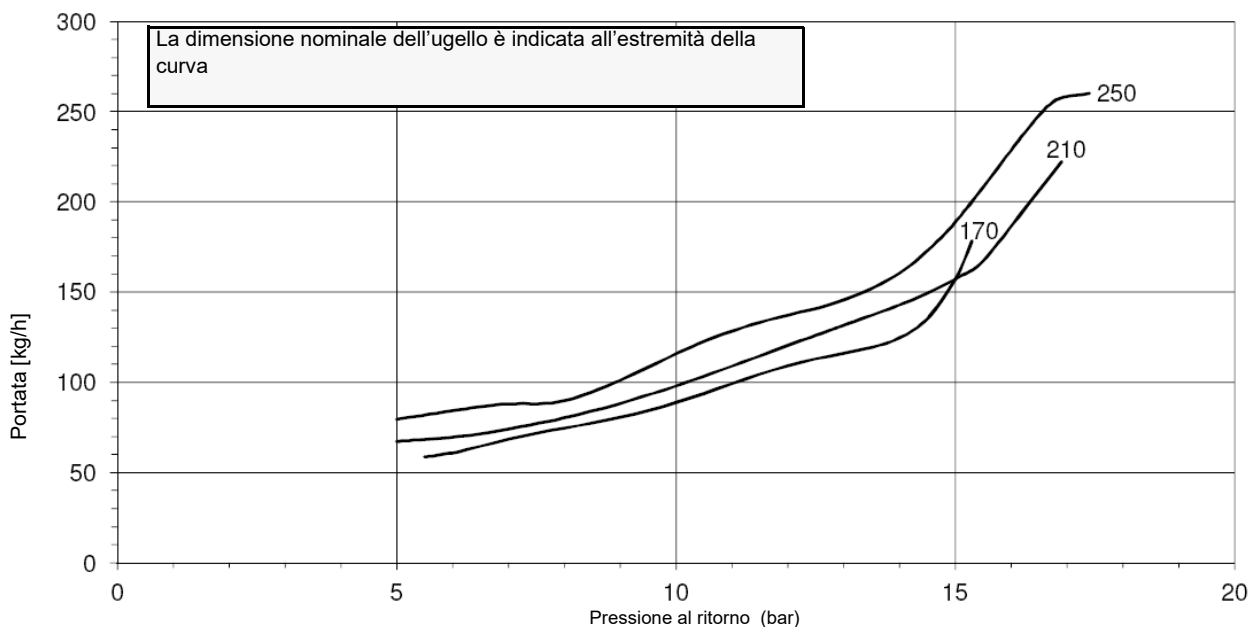
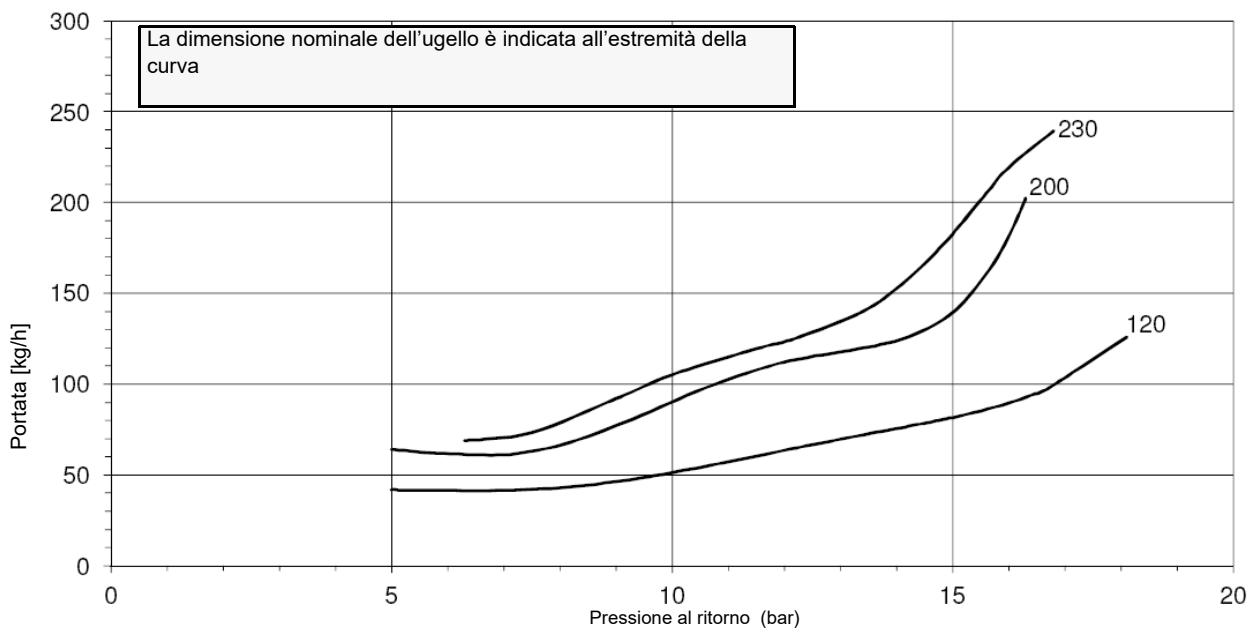

FLUIDICS KW3...60°

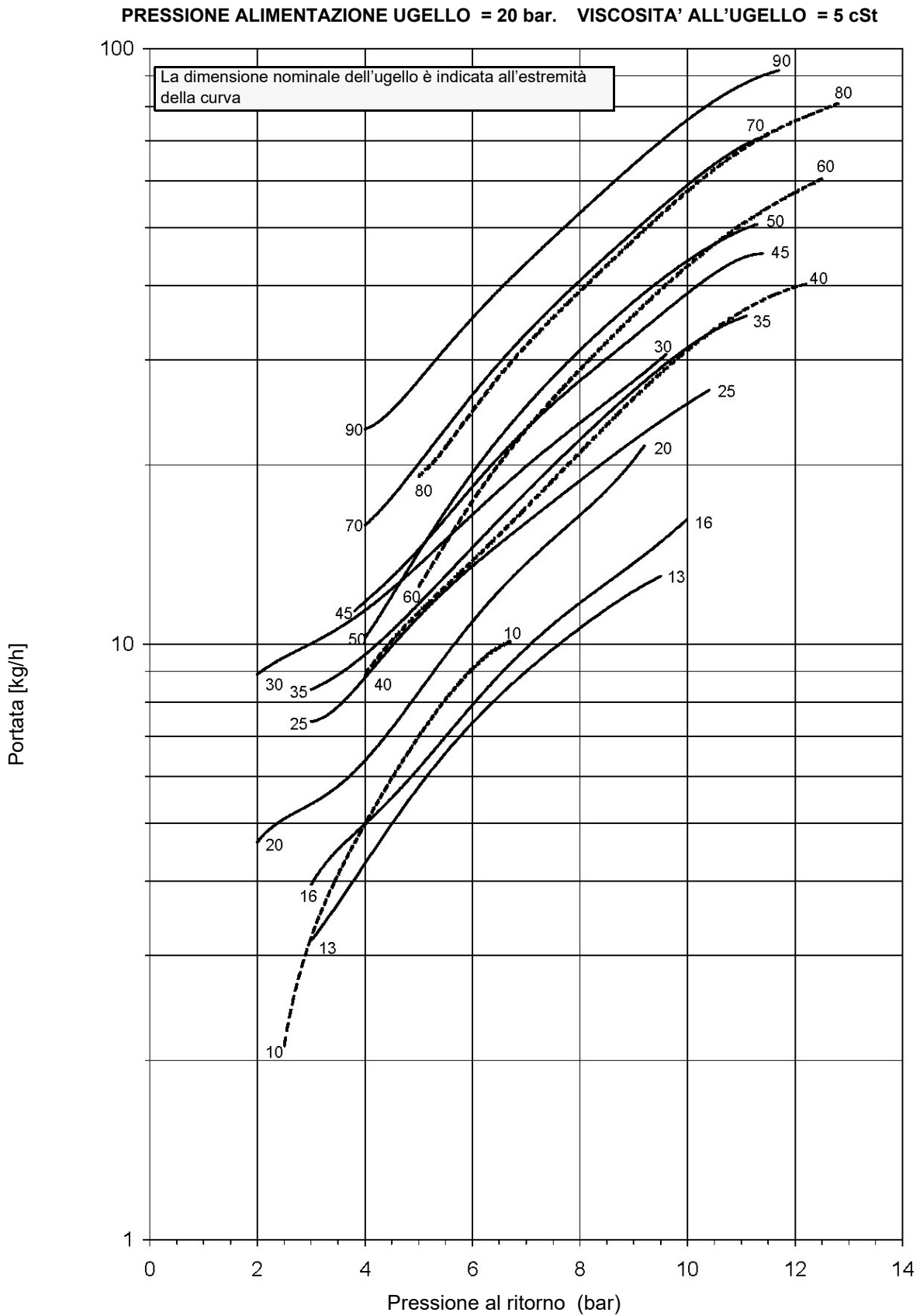

FLUIDICS KW3...60°

PRESSIONE ALIMENTAZIONE UGELLO = 20 bar. VISCOSITA' ALL'UGELLO = 5 cS

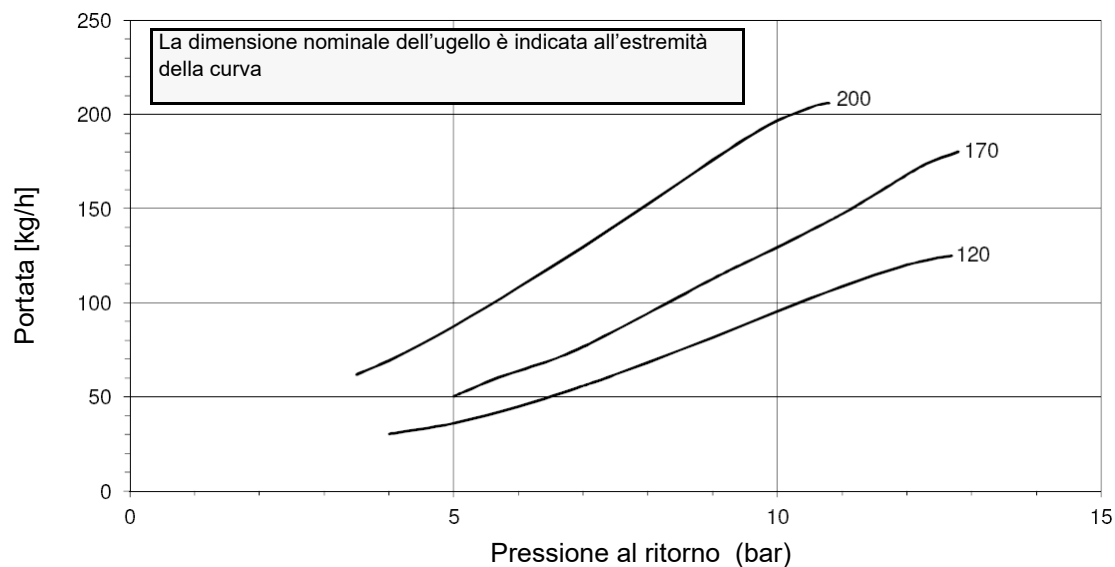
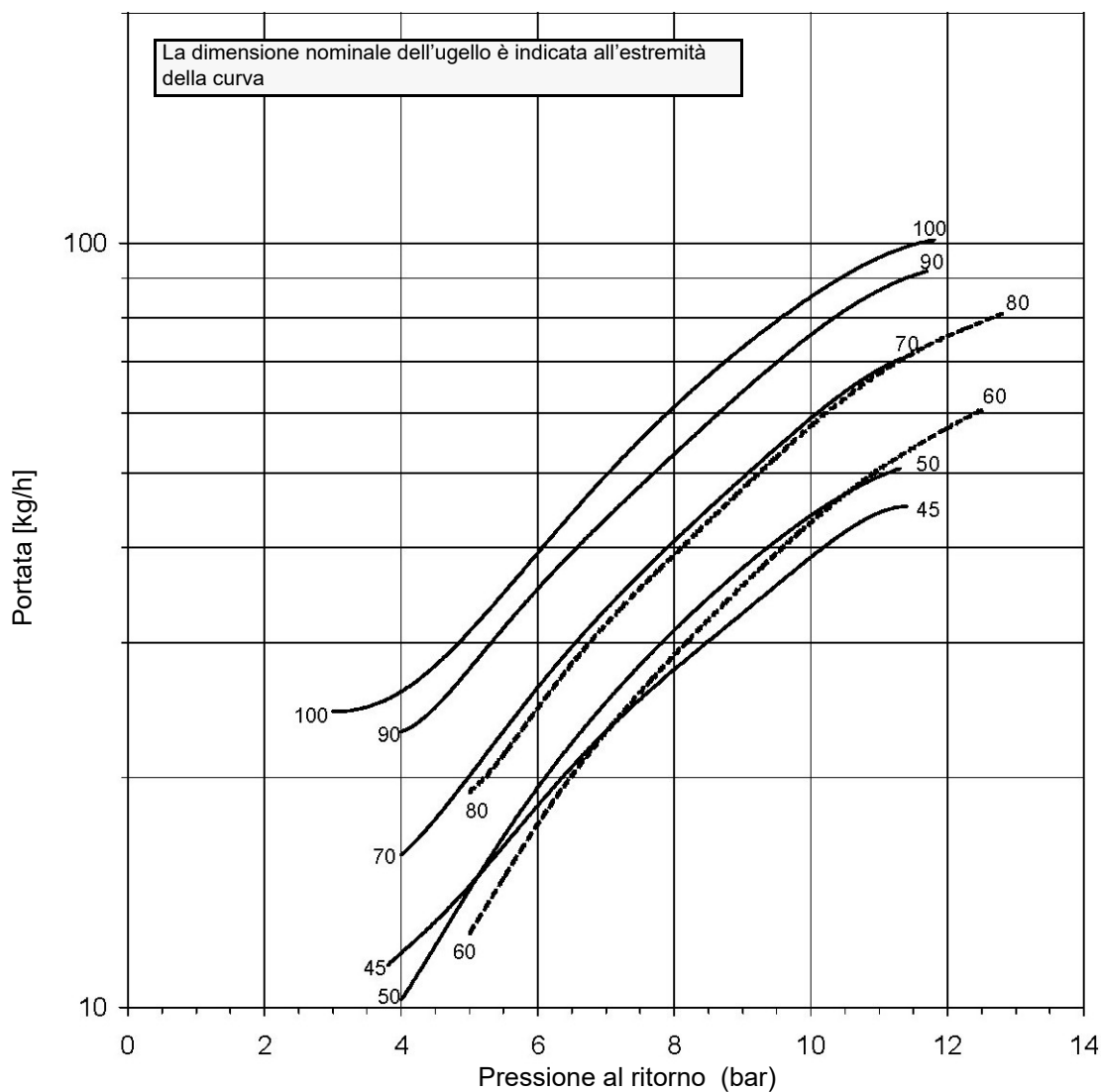

FLUIDICS KW3...60°

PRESSIONE ALIMENTAZIONE UGELLO = 20 bar. VISCOSITA' ALL'UGELLO = 5 cSt

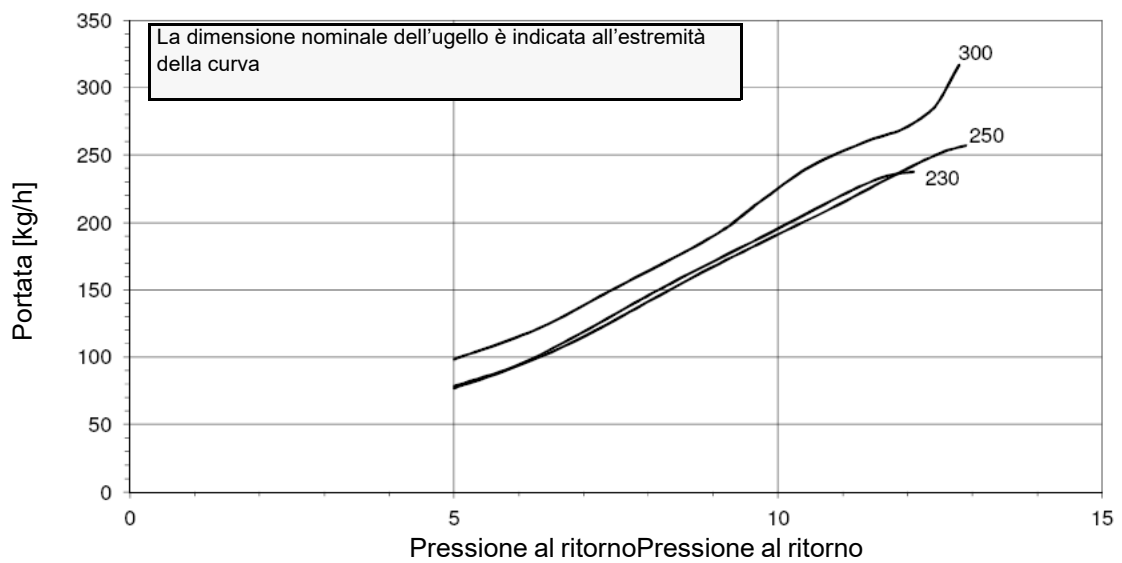
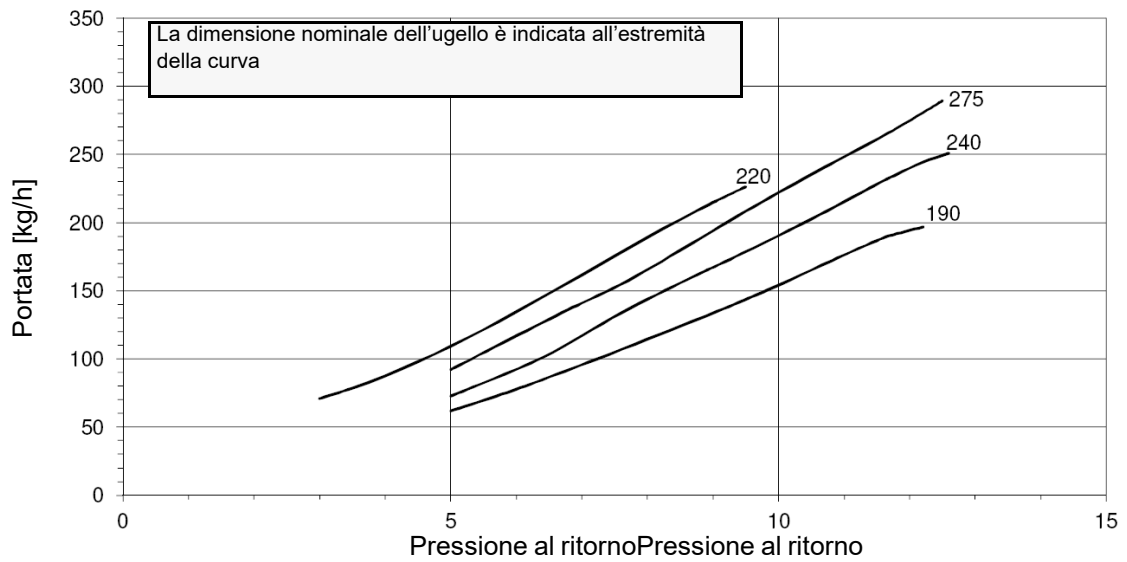
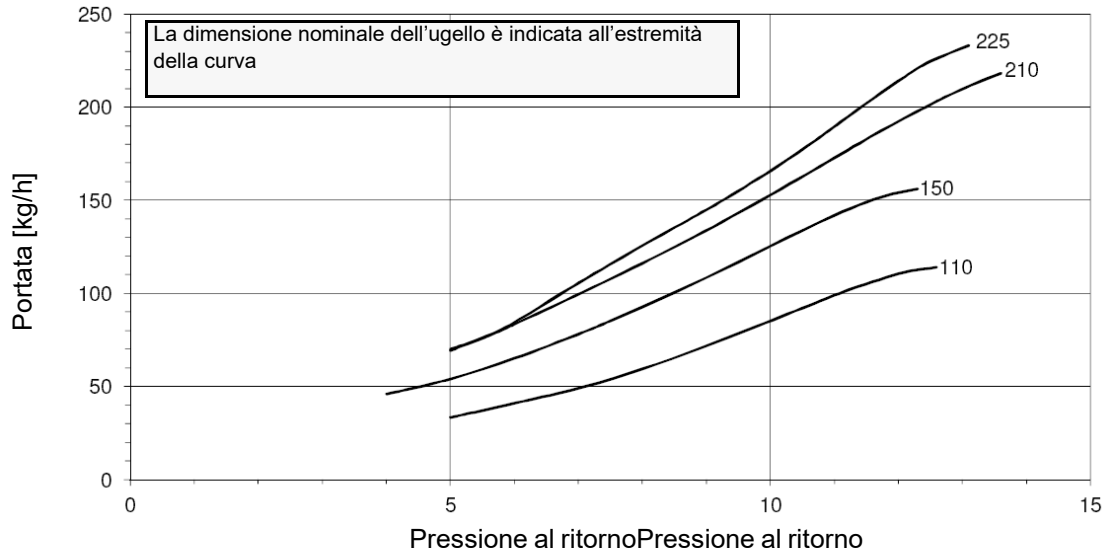

Bruciatori progressivi

- 1 Dopo avere eseguito la taratura per il funzionamento a gas, spegnere il bruciatore e selezionare il funzionamento a olio combustibile (OIL) tramite il selettore presente sul pannello di controllo del bruciatore.
- 2 Azionare la pompa dell'olio agendo sul relativo contattore **CP** (vedi figura): verificare il senso di rotazione del motore pompa e tenere premuto per alcuni secondi finché il circuito dell'olio non si carica;

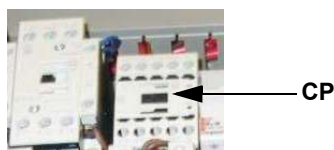

- 3 sfiatare l'aria dall'attacco (**M**) manometro della pompa, allentando leggermente il tappo, senza toglierlo; quindi rilasciare il contattore.

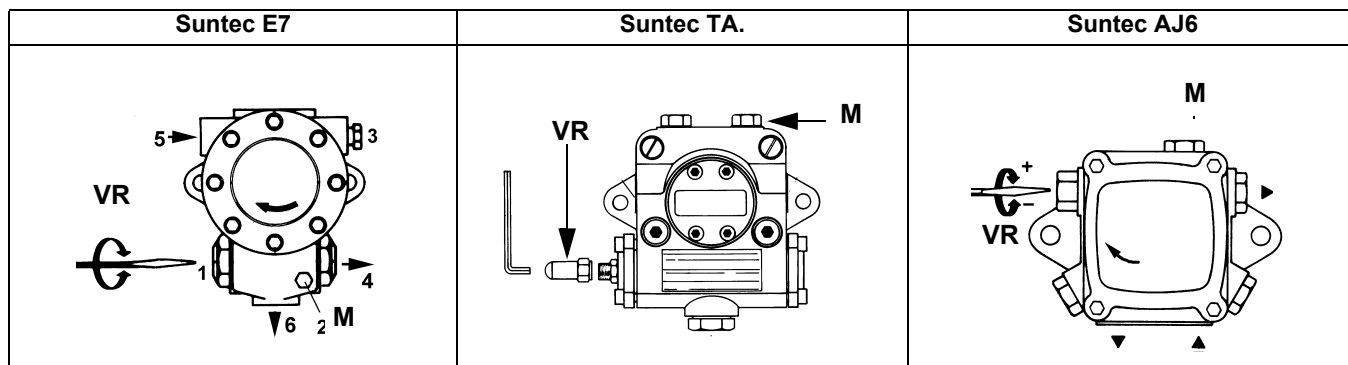

- 4 Prima di accendere il bruciatore, per potere raggiungere in sicurezza la posizione di alta fiamma, portare il microinterruttore di alta fiamma del servocomando, in corrispondenza di quello di bassa fiamma (in modo da fare funzionare il bruciatore al minimo della potenza).
- 5 Avviare il bruciatore, tramite la serie di termostati; attendere che finisca la fase di preventilazione e che il bruciatore si accenda;
- 6 portare il bruciatore in alta fiamma tramite il termostato **TAB** (per i bruciatori modulanti, vedere il paragrafo relativo).
- 7 Spostare, quindi, il microinterruttore di alta fiamma su valori progressivamente più alti fino a raggiungere la posizione di alta fiamma, sempre controllando i valori di combustione ed eventualmente regolando la pressione dell'olio (vedi punto successivo).

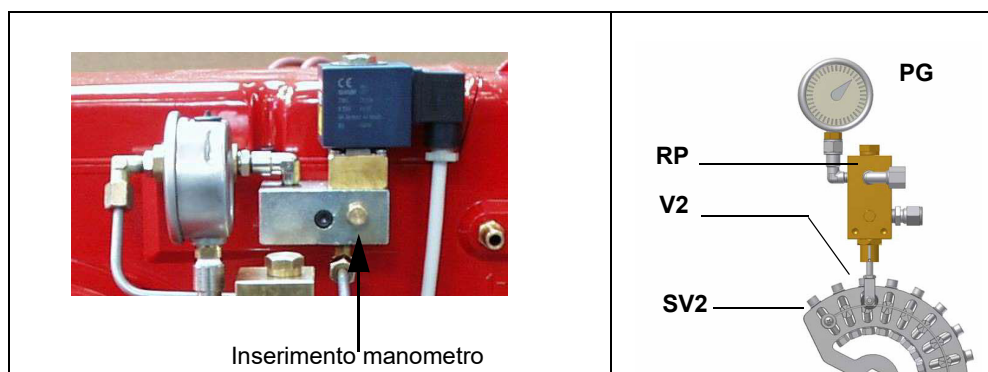

- 8 Solo se necessario, regolare la pressione di alimentazione nel modo seguente: inserire un manometro nella posizione indicata in figura e agire sulla vite di regolazione **VR** della pompa. Fare riferimento ai valori di pressione indicati ad inizio paragrafo;
- 9 per ottenere la portata massima dell'olio regolare la pressione (leggendo il valore sul manometro PG), senza variare la portata d'aria stabilita durante la taratura in funzionamento a gas (vedi par. precedente): sempre controllando i valori di combustione, agire sulla vite del settore variabile relativo all'olio **SV2** una volta raggiunta la posizione di alta fiamma.
- 10 dopo avere regolato la portata gasolio alla potenza massima (la portata dell'aria rimane quella stabilita nella regolazione a gas), procedere alla regolazione punto per punto sul settore variabile SV2 (lato gasolio) fino al punto di minima potenza, spostare gradualmente il settore variabile e regolare ciascuna vite V2 fino a stabilire il profilo della lamina, procedendo come descritto ai punti successivi.
- 11 Per regolare punto-punto il settore variabile, spostare prima il microinterruttore di bassa fiamma del gas appena sotto il massimo (90°);
- 12 portare il termostato **TAB** al minimo in modo che il servocomando agisca in chiusura, (per i bruciatori modulanti, vedere il paragrafo relativo)
- 13 spostare la camma di bassa fiamma verso il minimo in modo che il servocomando inizi a chiudere fino a che i due cuscinetti siano in corrispondenza della vite di regolazione relativa al punto immediatamente inferiore: avvitare la vite **V2** per aumentare la portata, svitare per diminuirla.
- 14 Spostare nuovamente la camma III verso il minimo fino alla successiva vite e ripetere quanto descritto al punto precedente, continuare in questo modo fino a raggiungere il punto di bassa fiamma desiderato.
- 15 La posizione della bassa fiamma, non deve mai coincidere con la posizione di accensione e per questa ragione la camma deve essere tarata ad almeno 20° - 30° in più della posizione di accensione.

Spegnere e riaccendere il bruciatore. Se la portata dell'olio necessita di ulteriori regolazioni, ripetere i punti precedenti.

16

Bruciatori modulanti

Per regolare i bruciatori modulanti, servirsi del selettore **CMF** presente sul pannello di controllo del bruciatore (vd. figura), invece di utilizzare il termostato **TAB** come descritto nella regolazione dei bruciatori progressivi. Procedere alla regolazione come descritto nei paragrafi precedenti, facendo attenzione all'impiego del selettore **CMF**.

La posizione del selettore determina gli stadi di funzionamento: per portare il bruciatore in alta fiamma, porre il selettore CMF a 1, per portarlo in bassa fiamma porre **CMF** a 2.



- CMF = 0 servocomando fermo nella posizione in cui si trova
- CMF = 1 funzionamento alta fiamma
- CMF = 2 funzionamento bassa fiamma
- CMF = 3 funzionamento automatico

Pressostato di massima olio - taratura

Il pressostato di massima sulla linea di ritorno dell'olio serve per monitorare che la pressione non ecceda un valore prefissato. Va tarato a non oltre la pressione massima accettabile sulla linea di ritorno. Tale valore è riportato nei dati tecnici. Una variazione di pressione sulla linea di ritorno ha influenza sui parametri di combustione; per questo motivo, il pressostato va tarato ad un valore del 20% superiore rispetto alla pressione che si registra all'atto della regolazione della combustione. Il valore di taratura di fabbrica è pari a 4 bar

Buona norma è verificare che, anche a fronte di una variazione di pressione tale da arrivare vicino al limite di intervento del pressostato, i parametri di combustione rientrino nel campo di valori accettabili. Questo controllo va fatto su tutto l'arco di funzionamento della macchina. Si riscontrassero valori non accettabili, ridurre dal 20% al 15% la sovrappressione di taratura e ripetere le sopraccitate operazioni.

Pressostato di minima olio - taratura (dove presente)

Il pressostato di minima sulla linea di mandata dell'olio serve per monitorare che la pressione non scenda al di sotto di un valore prefissato. Si consiglia un valore di taratura inferiore del 10% rispetto al valore di pressione all'ugello.

Pressostato olio - regolazioni

Le regolazioni vanno effettuate secondo le istruzioni di seguito, in base al pressostato installato.

Trafag Picostat 9B4..

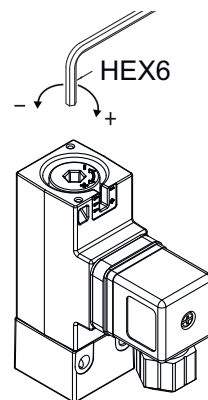
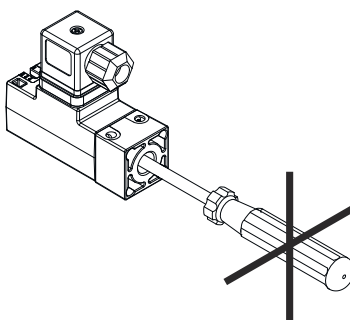
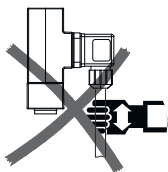
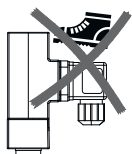

PARTE IV: MANUTENZIONE

Almeno un volta all'anno eseguire le operazioni di manutenzione riportate nel seguito. Nel caso di servizio stagionale si raccomanda di eseguire la manutenzione alla fine di ogni stagione di riscaldamento; nel caso di servizio continuativo la manutenzione va eseguita ogni 6 mesi.



ATTENZIONE! TUTTI GLI INTERVENTI SUL BRUCIATORE DEVONO ESSERE EFFETTUATI CON L'INTERRUTTORE ELETTRICO GENERALE APERTO E VALVOLE MANUALI DI INTERCETTAZIONE DEL COMBUSTIBILE CHIUSE. ATTENZIONE: LEGGERE SCRUPolosAMENTE LE AVVERTENZE RIPORTATE ALL'INIZIO DEL MANUALE.

OPERAZIONI PERIODICHE

- A bruciatore spento verificare che il contatore del gas sia fermo. Nel caso dovesse girare, ricercare eventuali perdite.
- Verificare che tutte le parti a contatto con l'aria comburente (cassetto aria, rete di protezione e coclea) siano pulite e sgombre da qualsiasi impedimento al libero afflusso. Pulirla utilizzando, se disponibile, l'aria compressa e/o un pennello a secco o stracci. Eventualmente lavare utilizzando prodotti detergenti non corrosivi.
- Verifica dello stato del boccaglio. Il boccaglio deve essere sostituito nel caso di evidenti rotture o forature anomale. Leggere deformazioni che non influenzano la combustione possono essere accettate.
- Pulizia ed esame cartuccia filtro combustibile, in caso di necessità sostituirla;
- esame stato conservazione flessibili combustibile, verifica esistenza di eventuali perdite;
- pulizia ed esame filtro all'interno della pompa combustibile: per assicurare il corretto funzionamento della pompa è consigliabile la pulizia del filtro almeno una volta all'anno. Per togliere il filtro è indispensabile rimuovere il coperchio, svitando le quattro viti con una chiave brugola. Durante il rimontaggio fare attenzione che i piedini di sostegno del filtro siano rivolti verso il corpo pompa. Se possibile sostituire la guarnizione del coperchio.
- smontaggio esame e pulizia testa di combustione, nel successivo rimontaggio rispettare scrupolosamente le misure indicate nel manuale.
- esame elettrodi di accensione e relativi isolatori in ceramica, pulizia, eventuale registrazione e, se necessario, sostituzione;
- smontaggio e pulizia degli ugelli combustibile (IMPORTANTE: la pulizia deve essere eseguita utilizzando solventi e non utensili metallici!), al termine delle operazioni di manutenzione, dopo aver rimontato il bruciatore, accendere la fiamma e verificare la combustione; in caso di dubbio sostituire gli ugelli, o l'ugello, difettosi/o; in caso di impiego intenso del bruciatore si consiglia la sostituzione preventiva degli ugelli all'inizio della stagione di funzionamento;
- esame elettrodo/fotocellula di rilevazione (a seconda del modello di bruciatore), pulizia, eventuale registrazione e, se necessario, sostituzione. In caso di dubbio verificare il circuito di rilevazione, dopo aver rimesso in funzione il bruciatore, seguire gli schemi riportati nel manuale.
- pulizia ed ingrassaggio di leve e parti rotanti.
- Almeno ogni 2 mesi, o con frequenza maggiore a seconda dei casi, eseguire una pulizia del locale di installazione del bruciatore.
- Evitare di lasciare all'interno del locale di installazioni, carte, sacchetti di nylon, ecc... Potrebbero venire aspirati dal bruciatore e creare malfunzionamento
- Verificare che le aperture di aerazione del locale siano prive di ostruzioni.



PERICOLO! Una rotazione errata del motore può provocare gravi danni a persone e cose. ATTENZIONE: se, durante le operazioni di manutenzione, si rendesse necessario smontare le parti costituenti la rampa del gas, ricordarsi di eseguire, una volta rimontata la rampa, la prova di tenuta secondo le modalità previste dalle normative vigenti.

Manutenzione del filtro gas

Le rampe gas possono avere un filtro incluso nel corpo valvola quando un Multiblock MB-DLE è fornito. Negli altri casi è presente un filtro dedicato. A seguire le istruzioni per la manutenzione del filtro



PERICOLO: prima di aprire il filtro chiudere la valvola di intercettazione del gas a valle e sfiatare; assicurarsi, inoltre, che al suo interno non vi sia gas in pressione.

Filtro gas incluso nel corpo valvola

Per pulire o sostituire il filtro gas procedere nel modo seguente:

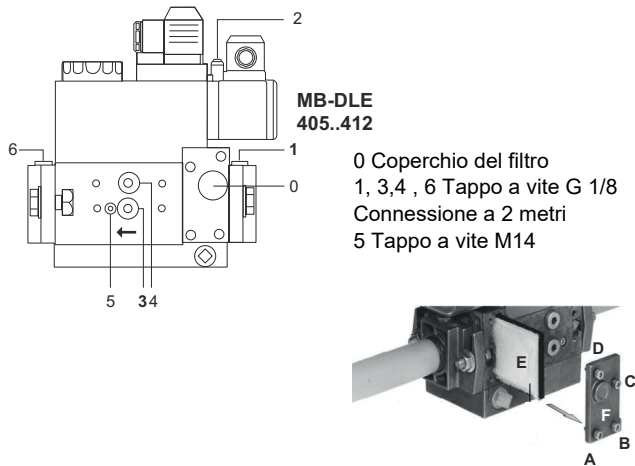

Prese di pressione

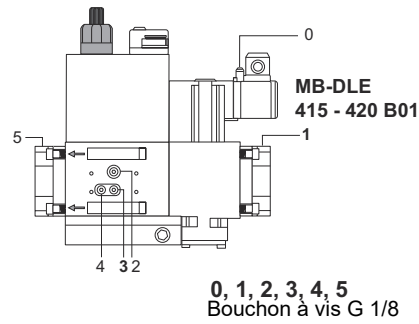
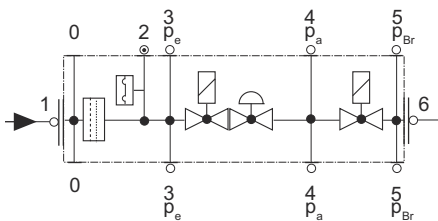

Prese di pressione

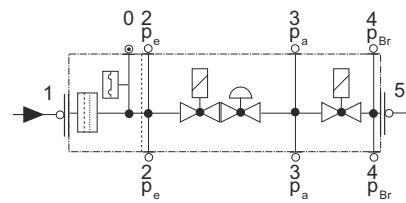

- Pulire o sostituire il filtro se la differenza di pressione fra i punti 1 e 3 è $\Delta p > 10$ mbar.
- Pulire o sostituire il filtro se la differenza di pressione fra i punti 1 e 3 risulta raddoppiata dall'ultimo controllo.

Il cambio del filtro può essere effettuato senza smontare la valvola.

- 1 Interrompere l'afflusso del gas chiudendo il rubinetto manuale di intercettazione.
- 2 Svitare le viti A ÷ D con una chiave esagonale n. 3 e togliere il coperchio del filtro E
- 3 Sostituire la cartuccia del filtro E
- 4 Rimontare il coperchio F, riavvitare e stringere senza sforzo le viti A ÷ D
- 5 Effettuare un controllo funzionale di tenuta, $p_{max} = 360$ mbar.
- 6 Attenzione a non fare cadere lo sporco dentro la valvola.

Filtro gas in linea

Per pulire o sostituire il filtro gas procedere nel modo seguente:

- 1 togliere il coperchio svitando le viti di bloccaggio (A);
- 2 smontare la cartuccia filtrante (B), pulirla con acqua e sapone, soffiarla con aria compressa (o sostituirla se necessario)
- 3 rimontare la cartuccia nella posizione iniziale controllando che sia sistemata tra le apposite guide e che non ostacoli il montaggio del coperchio;
- 4 facendo attenzione che l'o-Ring sia sistemato nell'apposita cava (C), richiudere il coperchio bloccandolo con le apposite viti (A).

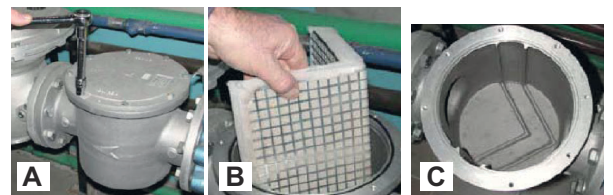

MultiBloc VD-V e VD-R - Sostituzione attuatori e valvole

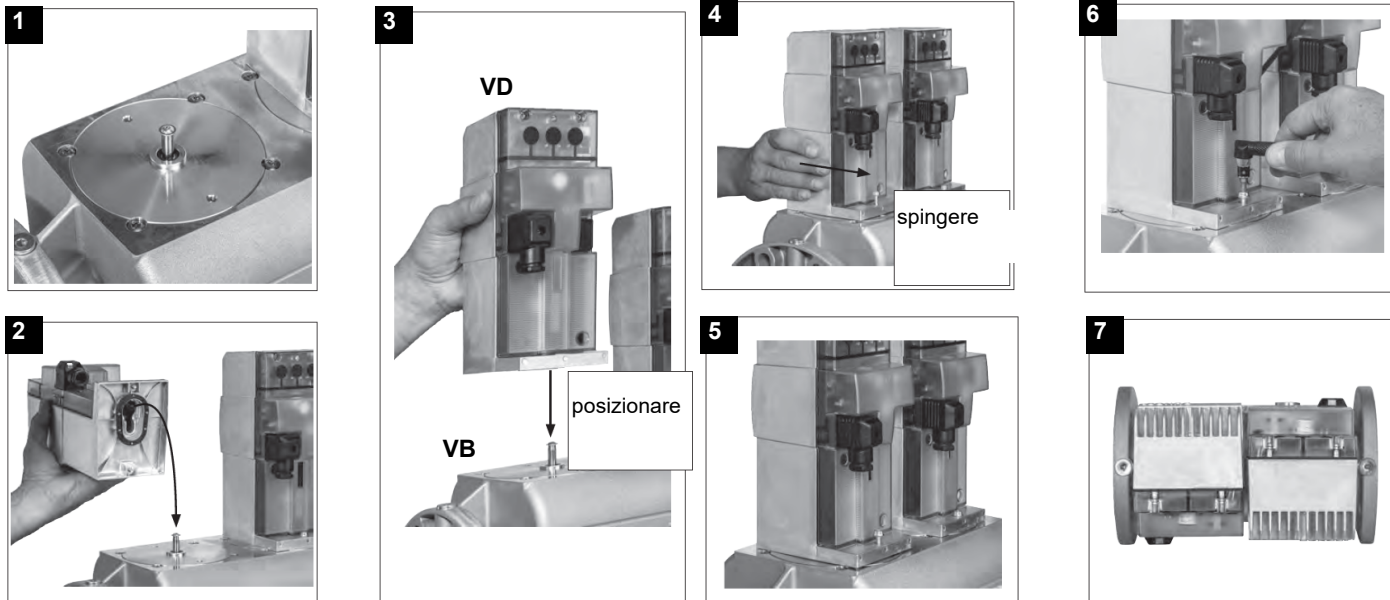

1. Applicare VD su VB, fig. 2+3.
2. Spingere VD in avanti fino alla battuta, fig. 4.
3. Fissare VD rispettivamente con 2 viti M5, max. 5 Nm/44 in.lb, fig. 5/6.
4. VD può essere montato ruotato di 180°, fig. 7.

Siemens SKP15 e SKP25 Sostituzione attuatori e valvole

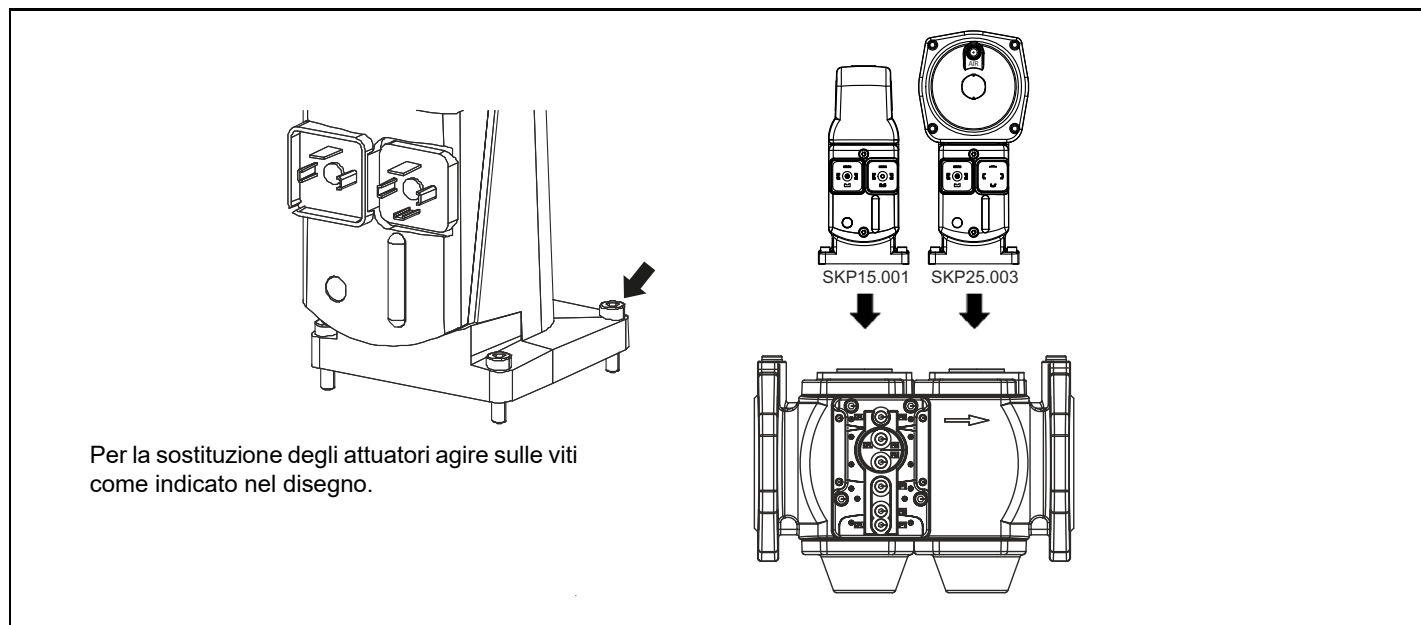



Procedura tecnica di sostituzione del pacco filtrante

- 1 Chiudere la valvola di intercettazione combustibile a monte/valle del filtro autopulente
- 2 Togliere tensioni da eventuali apparecchiature elettriche a bordo filtro (esempio motorizzazioni o resistenze)



ATTENZIONE! Svuotare l'impianto svitando il tappo di spurgo posto sul fondo del filtro autopulente

- 3 Scollegare la tubazione (o tubo flessibile) in uscita dal coperchio del filtro autopulente
- 4 Sfilare il coperchio con tutto il pacco filtrante, lasciando la sola vaschetta sulla rampa
- 5 Pulire i residui sul fondo della vaschetta e cestello (rete), pulire la sede dell'O-Ring di tenuta



ATTENZIONE! Sostituire L'O-ring di tenuta fra vaschetta e coperchio

- 6 Inserire nuovamente il pacco filtrante assicurandosi di rispettare il corretto verso di entrata/uscita o eventuali riferimenti su coperchio e vaschetta
- 7 Ripristinare il filtro seguendo le operazioni dall'ordine inverso
- 8 Assicurarsi che non ci siano perdite e dare tensioni alle eventuali apparecchiature elettriche a bordo filtro

Estrazione della testa di combustione

- Togliere la calotta **H**.
- Sfilare la fotocellula **UV** dal suo alloggiamento.
- Svitare le due viti **S** che tengono in posizione l'indicatore e quindi svitare **VRT** per liberare l'asta filettata **AR**.
- Svitare le viti **V** che bloccano il collettore del gas **C**, allentare i due raccordi **B** (Fig. 5) ed estrarre il gruppo completo come mostrato in Fig. 4.

Nota: per il successivo rimontaggio eseguire in ordine inverso le operazioni sopra descritte, verificando la corretta posizione dell'anello **OR**.

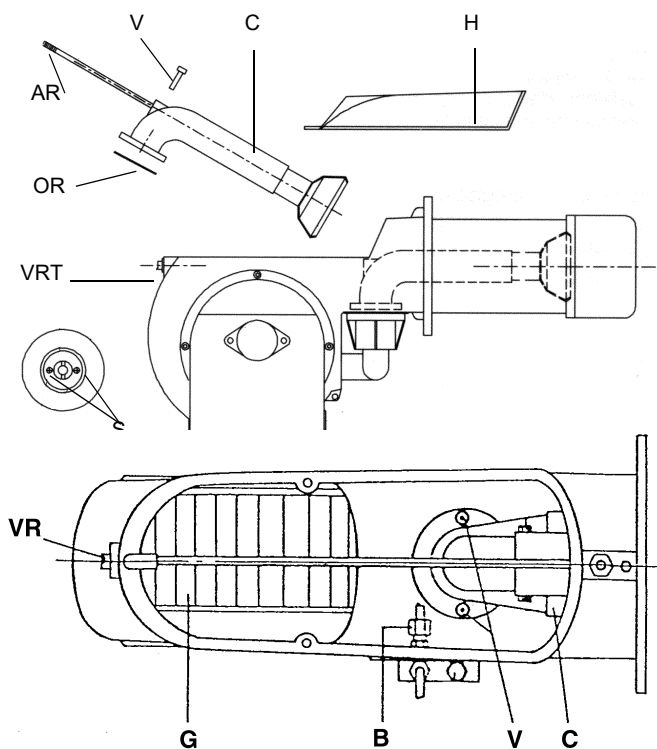

Fig. 5

Legenda

- V Viti fissaggio gruppo C
- C Collettore gas
- B Dado di raccordo tubetti gasolio
- G Ventola
- VR Vite regolazione testa

Regolazione posizione degli elettrodi (per bruciatori di GPL)

Importante: eseguire il controllo degli elettrodi di accensione dopo aver smontato la testa di combustione.



ATTENZIONE: per non compromettere il funzionamento del bruciatore, evitare il contatto degli elettrodi di accensione e rilevazione con parti metalliche (testa, boccaglio, ecc). Controllare la posizione degli elettrodi dopo ogni intervento di manutenzione sulla testa di combustione.

Regolare la posizione degli elettrodi e dell'ugello, rispettando le quote indicate in figura.

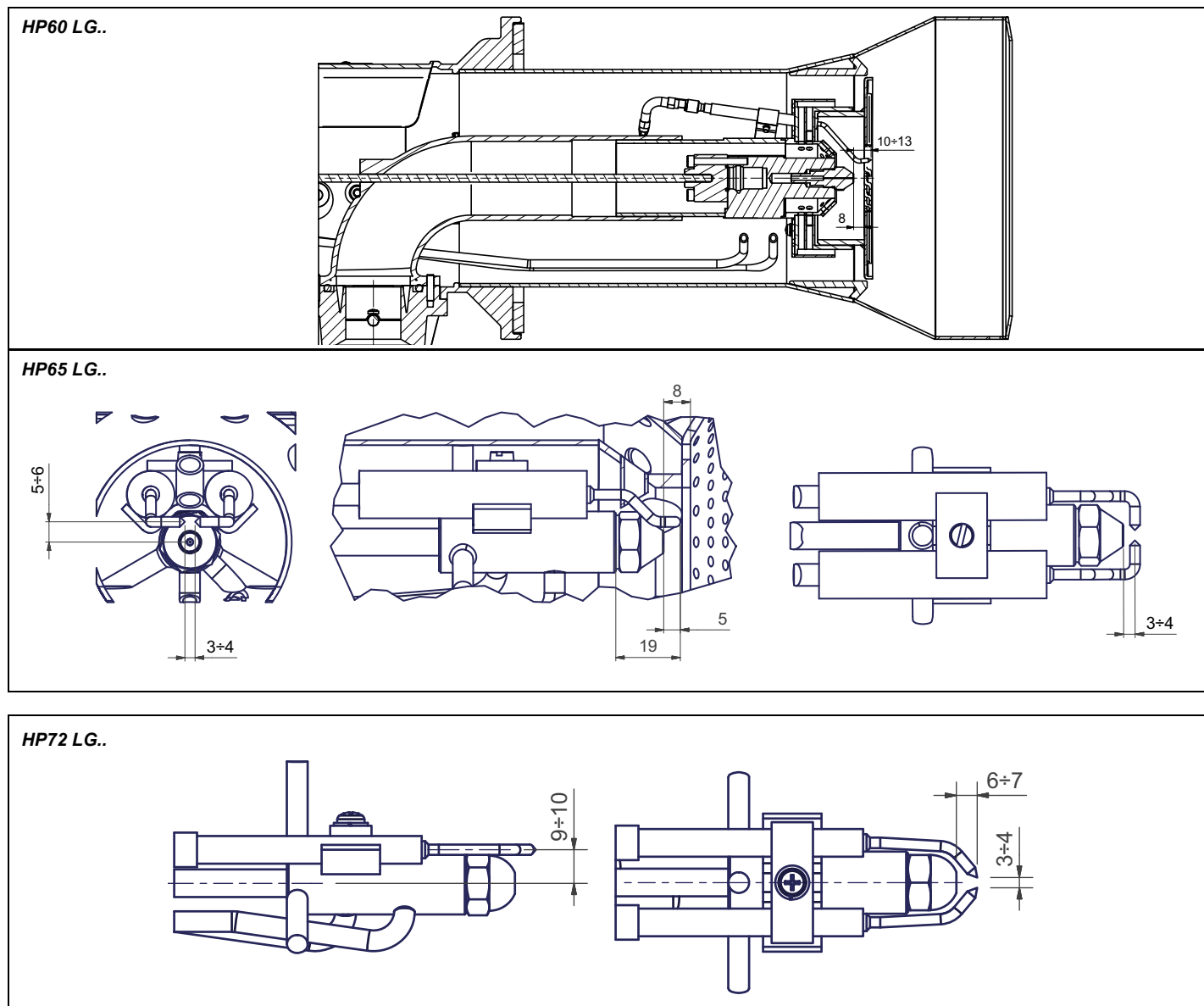

Regolazione posizione degli elettrodi (per bruciatori di gas naturale)

Importante: eseguire il controllo degli elettrodi di accensione dopo aver smontato la testa di combustione.



ATTENZIONE: per non compromettere il funzionamento del bruciatore, evitare il contatto degli elettrodi di accensione e rilevazione con parti metalliche (testa, boccaglio, ecc). Controllare la posizione degli elettrodi dopo ogni intervento di manutenzione sulla testa di combustione.

Regolare la posizione degli elettrodi e dell'ugello, rispettando le quote indicate in figura.

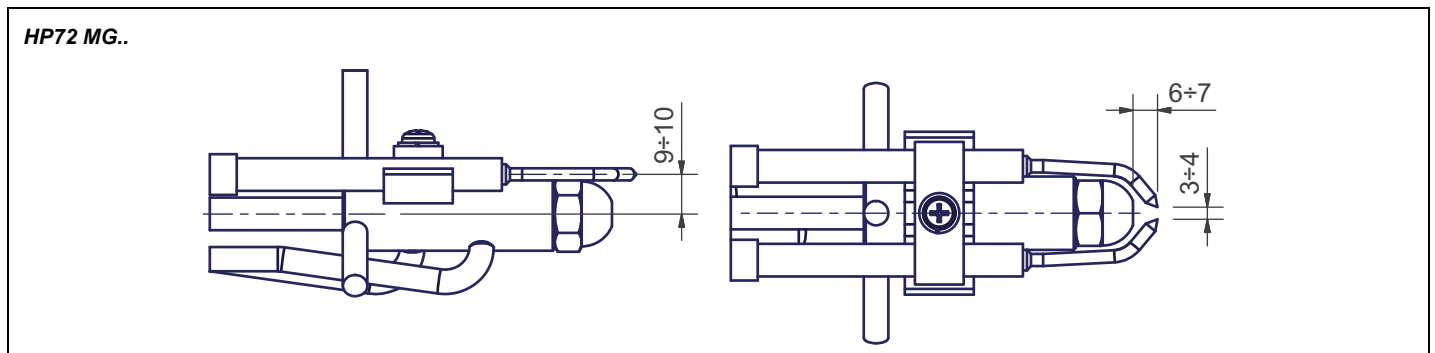
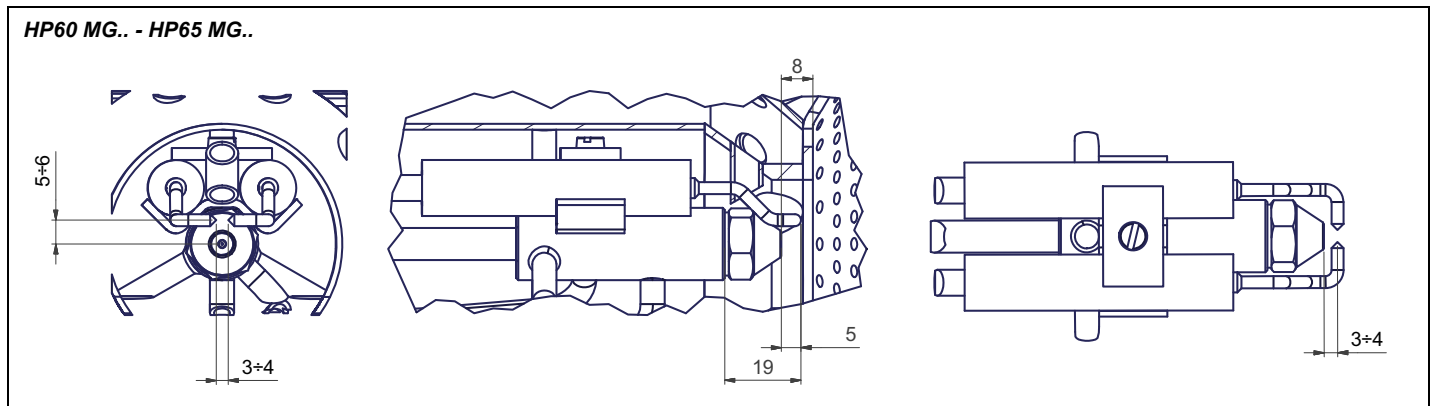

Pulizia/sostituzione degli elettrodi



ATTENZIONE: per non compromettere il funzionamento del bruciatore, evitare il contatto degli elettrodi con parti metalliche (testa, boccaglio, ecc). Controllare la posizione degli elettrodi dopo ogni intervento di manutenzione sulla testa di combustione.

Per pulire/sostituire gli elettrodi, procedere nel modo seguente:

- 1 estrarre la testa di combustione come indicato al paragrafo precedente;
- 2 estrarre il gruppo elettrodi e pulirli;
- 3 per sostituire gli elettrodi, svitare le viti di fissaggio **VE** dei due elettrodi e sfilarli: inserire i nuovi elettrodi e prestare attenzione alle quote indicate in mm nel precedente paragrafo; procedere al rimontaggio seguendo la procedura inversa.

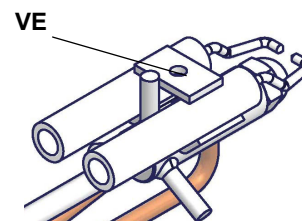

Controllo della corrente di rilevazione

Per controllare la corrente di rilevazione seguire lo schema di figura. Se il segnale è inferiore al valore indicato, verificare la posizione dell'elettrodo di rilevazione o della fotocellula, i contatti elettrici ed eventualmente sostituire l'elettrodo o la fotocellula.

| Apparecchiatura di controllo fiamma | Minimo segnale di rilevazione |
|-------------------------------------|-------------------------------|
| Siemens LME7... | 70 μ A (con fotocellula) |

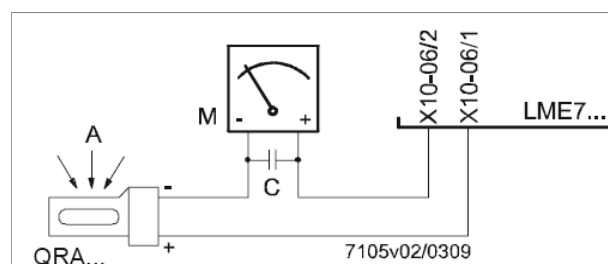

Fig. 6: Rilevazione con fotocellula QRA..

Termine di servizio del bruciatore

- In condizioni ottimali di funzionamento, e con una manutenzione preventiva, la durata di vita del bruciatore può arrivare a 20 anni.
- Alla scadenza del termine di servizio del bruciatore è necessario effettuare una diagnosi tecnica e in caso di necessità, eseguire una riparazione complessiva.
- Lo stato del bruciatore viene considerato al limite se è tecnicamente impossibile continuare a utilizzarlo a causa della non conformità ai requisiti di sicurezza oppure a causa del calo di prestazioni.
- Il proprietario prende la decisione se terminare l'impiego del bruciatore, oppure la sostituzione e lo smaltimento in base allo stato effettivo dell'apparecchio e alle eventuali spese di riparazione.
- L'utilizzo del bruciatore per altri scopi oltre la scadenza dei termini di utilizzo è severamente vietato.

Sonda di rilevazione fiamma

Per pulire/sostituire la fotocellula di rilevazione procedere nel seguente modo:

- 1 togliere tensione all'impianto;
- 2 interrompere l'alimentazione del combustibile;
- 3 estrarre, tirando, la fotocellula dalla sua sede come mostrato in figura;
- 4 pulire il bulbo se sporco, facendo attenzione a non toccarlo con le mani nude;
- 5 se necessario, sostituire il bulbo

reinserire la fotocellula nel suo alloggiamento.

Fermo stagionale

Per spegnere il bruciatore nel periodo di fermo stagionale, procedere nel modo seguente:

- 1 portare l'interruttore generale del bruciatore in posizione 0 (OFF - spento)
- 2 staccare la linea di alimentazione elettrica
- 3 chiudere il rubinetto del combustibile della linea di distribuzione.



Smaltimento del bruciatore

In caso di rottamazione del bruciatore, seguire le procedure previste dalle leggi vigenti sullo smaltimento dei materiali.

SCHEMI ELETTRICI

Consultare gli schemi elettrici allegati.

ATTENZIONE

- 1 - Alimentazione elettrica 230V / 400V 50Hz 3N a.c.
- 2 - Non invertire fase con neutro
- 3 - Assicurare una buona messa a terra del bruciatore

TABELLA PROBLEMI- CAUSE - SOLUZIONI Funzionamento a gas

| | | |
|---|--|---|
| IL BRUCIATORE NON SI ACCENDE | * Non c'è alimentazione elettrica | * Ripristinare l'alimentazione |
| | * Interruttore principale aperto | * Chiudere l'interruttore |
| | * Termostati aperti | * Controllare i set point e i collegamenti dei termostati |
| | * Set point impostato male o termostato rotto | * Reimpostare o sostituire il termostato |
| | * Mancanza di pressione del gas | * Ripristinare la pressione |
| | * Dispositivi di sicurezza aperti (impostazione manuale del termostato di sicurezza, pressostato o altro) | * Ripristinare i dispositivi di sicurezza; attendere che la caldaia raggiunga la temperatura richiesta, quindi controllare la funzionalità dei dispositivi di sicurezza. |
| | * Fusibili rotti | * Rimpiazzare i fusibili. Controllare la corrente assorbita. |
| | * Contatti del termico ventilatore aperti (solo per trifase) | * Ripristinare i contatti e controllare la corrente assorbita |
| PERDITE GAS: BRUCIATORE IN BLOCCO (NO FIAMMA) | * Apparecchiatura controllo fiamma bruciatore in blocco | * Ripristinare e controllare la funzionalità |
| | * Apparecchiatura controllo fiamma bruciatore danneggiata | * Sostituire l'apparecchiatura controllo fiamma |
| | * Portata gas troppo bassa | * aumentare la portata * controllare la pulizia del filtro del gas * controllare l'apertura della valvola a farfalla quando il bruciatore parte |
| | * L'elettrodo di accensione scarica a terra perché sporco o rotto | * Pulire o sostituire l'elettrodo |
| | * Cattiva regolazione degli elettrodi | * Controllare la posizione gli elettrodi in base ai disegni nel manuale |
| | * Cavi elettrici di accensione danneggiati | * Sostituire i cavi |
| | * Cavi collegati male al trasformatore o agli elettrodi | * Rifare i collegamenti |
| | * Trasformatore di accensione danneggiato | * Sostituire il trasformatore |
| BRUCIATORE IN BLOCCO CON PRESENZA DI FIAMMA | * Impostazione errata del rilevatore di fiamma | * Regolare nuovamente il rilevatore di fiamma |
| | * Rilevatore di fiamma danneggiato | * Sostituire il rilevatore di fiamma |
| | * Cavi o rilevatore di fiamma danneggiati | * Controllare i cavi |
| | * Apparecchiatura controllo fiamma danneggiata | * Sostituire l'apparecchiatura controllo fiamma |
| | * Fase e neutro invertiti | * Rifare i collegamenti |
| | * Manca il collegamento a terra o è danneggiato | * Controllare i collegamenti a terra |
| | * tensione sul neutro | * Eliminare tensione dal neutro |
| | * Fiamma troppo piccola (dovuta a poco gas) | * Regolare la portata del gas * Controllare la pulizia del filtro del gas |
| solo per LME22 - IL BRUCIATORE ESEGUE LE PROCEDURE SENZA ACCENDERE IL BRUCIATORE | * Troppa aria | * Regolare la portata dell'aria |
| | * Pressostato aria danneggiato o collegato male | * Controllare la funzionalità e i collegamenti del pressostato aria |
| IL BRUCIATORE VA IN BLOCCO IN MANCANZA PORTATA GAS | * Apparecchiatura controllo fiamma danneggiata | * Sostituire l'apparecchiatura controllo fiamma |
| | * Le valvole del gas non si aprono | * Controllare la tensione sulle valvole; se necessario, sostituirle o sostituire l'apparecchiatura di controllo fiamma * Controllare che la pressione del gas non sia talmente elevata da non permettere alle valvole di aprirsi |
| | * Valvole del gas completamente chiuse | * Aprire le valvole |
| | * Regolatore di pressione troppo chiuso | * Regolarlo |
| | * Valvola a farfalla troppo chiusa | * Aprire la valvola a farfalla |
| | * Pressostato di massima aperto (se presente) | * Controllare i collegamenti e la funzionalità |
| | * Pressostato dell'aria non chiude il contatto normalmente aperto (NA) | * Controllare i collegamenti * Controllare la funzionalità del pressostato |
| | IL BRUCIATORE VA IN BLOCCO E L'APPARECCHIATURA FORNISCE UN CODICE DI BLOCCO "CAUSA GUASTO PRESSOSTATO ARIA" | * Pressostato dell'aria danneggiato (resta in modalità stand-by o impostato male) |
| * Collegamenti errati del pressostato aria | | * Controllare i collegamenti |
| * Ventilatore aria danneggiato | | * Sostituire il motore |
| * Manca l'alimentazione | | * Resettare l'alimentazione elettrica |
| IL BRUCIATORE VA IN BLOCCO DURANTE IL NORMALE FUNZIONAMENTO | * Serranda dell'aria troppo chiusa | * Regolare la posizione della serranda dell'aria |
| | * Circuito rilevatore fiamma interrotto | * Controllare i collegamenti |
| | | * Controllare la fotocellula |
| | * Apparecchiatura controllo fiamma danneggiata | * Sostituire l'apparecchiatura controllo fiamma |
| ALL'AVVIAMENTO, IL BRUCIATORE APRE PER UN PO' LE VALVOLE E RIPETE IL CICLO DI PRE-VENTILAZIONE DALL'INIZIO | * Pressostato di massima danneggiato o impostato male | * Resettare il pressostato o sostituirlo |
| | * Pressostato gas impostato male | * Resettare il pressostato gas |
| | * Filtro gas sporco | * Pulire il filtro gas |
| IL BRUCIATORE SI FERMA DURANTE IL FUNZIONAMENTO SENZA NESSUNA COMMUTAZIONE DEI TERMOSTATI | * Regolatore gas troppo basso o danneggiato | * Resettare o sostituire il regolatore |
| | * Contatti aperti del termico ventilatore | * Ripristinare i contatti e controllare i valori * Controllare la corrente di assorbimento |
| MOTORE VENTILATORE NON PARTE | * Avvolgimento interno del motore rotto | * Sostituire l'avvolgimento o il motore completo |
| | * Teleruttore del motore ventilatore rotto | * Sostituire il teleruttore |
| | * Fusibili rotti (solo trifase) | * Sostituire i fusibili e controllare la corrente di assorbimento |
| IL BRUCIATORE NON COMMUTA IN ALTA FIAMMA | * Il termostato di alta-bassa fiamma è impostato male o danneggiato | * Resettare o sostituire il termostato |
| | * Camma servocomando impostata male | * Resettare camma servocomando |
| solo vers. meccanica - QUALCHE VOLTA IL SERVOCOMANDO RUOTA NELLA DIREZIONE SBAGLIATA | * Condensatore del servocomando danneggiato | * Sostituire il condensatore |
| ALIMENTAZIONE FASE-FASE O PRESENZA DI TENSIONE SUL NEUTRO* | * Si accende e va in blocco | * In questi casi inserire un circuito RC (ns cod. 2531003) |

TABELLA PROBLEMI- CAUSE - SOLUZIONI Funzionamento a gasolio

| | | |
|--|---|---|
| IL BRUCIATORE NON ACCENDE | * manca l'alimentazione elettrica | * attendere che l'alimentazione elettrica venga ripristinata |
| | * Interruttore principale aperto | * chiudere l'interruttore |
| | * Termostati aperti | * controllare i set point e i collegamenti dei termostati |
| | * Set-point impostato male o termostato rotto | * impostare o sostituire il termostato |
| | * mancanza pressione gas | * ripristinare pressione gas |
| | * Dispositivi di sicurezza (termostato sicurezza a riarmo manuale o presso stato ecc.) aperti | * Ripristinare i dispositivi di sicurezza; attendere che la caldaia arrivi in temperatura, quindi controllare il funzionamento dei dispositivi di sicurezza. |
| | * Fusibili rotti | * Sostituire i fusibili. Controllare l'assorbimento di corrente |
| | * Contatti termico ventilatore aperti (solo per trifase) | * Ripristinare i contatti e controllare l'assorbimento di corrente |
| | * Apparecchiatura controllo fiamma in blocco | * Fare reset e controllare il funzionamento |
| | * Apparecchiatura controllo fiamma danneggiata | * Sostituire l'apparecchiatura |
| IL BRUCIATORE VA IN BLOCCO IN PRESENZA DI FIAMMA | * Sensore fiamma sporco o danneggiato | * Pulire o sostituire il sensore fiamma |
| | * Apparecchiatura controllo fiamma danneggiata | * Sostituire l'apparecchiatura |
| | * Fiamma fumosa | * Ripristinare la portata di aria comburente * controllare l'ugello o, se necessario, sostituirlo * controllare la pulizia della testa di combustione * controllare aspirazione del camino * controllare la pulizia della caldaia |
| | * testa di combustione sporca | * pulire la testa di combustione |
| IL BRUCIATORE VA IN BLOCCO SENZA PORTATA COMBUSTIBILE | * Mancanza di combustibile | * riempire il serbatoio |
| | * giunto pompa rotto | * controllare pressione pompa |
| | * pompa danneggiata | * controllare aspirazione pompa * sostituire la pompa |
| | * aria compressa (o vapore) troppo elevata | * ridurre pressione aria compressa (o vapore) |
| | * regolatore olio non aperto abbastanza | * controllare pressione aria * controllare posizione servocomando |
| | * Elettrovalvola olio non alimentata | * controllare il cablaggio o rimpiazzare la valvola |
| | * motore ventilatore non efficiente | * regolare o sostituire il motore |
| | * rotazione errata del motore ventilatore o motore pompa | * cambiare rotazione |
| | * ugello ostruito | * pulire o rimpiazzare l'ugello |
| | * valvola di non ritorno in cisterna bloccata o in perdita | * controllare o sostituire la valvola |
| | * filtro olio sporco | * pulire il filtro |
| | * filtro pompa sporco | |
| BRUCIATORE IN BLOCCO CON PORTATA COMBUSTIBILE (SENZA FIAMMA) | * elettrovalvola sporca o rotta | * pulire o sostituire l'elettrovalvola |
| | * pressione olio troppo bassa | * ripristinare pressione olio |
| | * ugello sporco o danneggiato | * pulire o sostituire l'ugello |
| | * acqua in cisterna | * eliminare l'acqua dalla cisterna * pulire i filtri |
| | * aspirazione troppo elevata | * controllare l'aspirazione prima della pompa. Se necessario, sostituire i filtri. |
| | * Elettrodi accensione a massa perché sporchi o danneggiati | * pulire o sostituire gli elettrodi |
| | * Elettrodi accensione regolati male | * controllare la posizione degli elettrodi, facendo riferimento al manuale istruzioni |
| | * cavi danneggiati | * sostituire i cavi |
| | * cavi collegati male o sul trasformatore o sugli elettrodi | * migliorare l'installazione |
| | * trasformatore di accensione danneggiato | * sostituire il trasformatore |
| POMPA TROPPO RUMOROSA | * aspirazione troppo elevata (oltre 0,35 bar) (filtri sporchi, controllare che la valvola in cisterna non sia bloccata, ecc...) | * pulire i filtri * sostituire la valvola di non ritorno in cisterna |
| | * flessibili danneggiati | * sostituire i flessibili |
| | * infiltrazione aria nella tubazione | * eliminare qualsiasi infiltrazione |
| | * tubazione troppo lunga o troppo stretta | * aumentare il diametro della linea |
| IL BRUCIATORE RIMBOMBA VIBRA QUANDO VA IN ALTA FIAMMA | * Il bruciatore è troppo fiacco | * regolare rapporto aria-olio |
| | * il cassetto aria non è regolato bene | * controllare la posizione del cassetto |
| | * la fiamma si stacca | * controllare la posizione della testa |
| RESIDUI DI FUMO NEL FOCOLARE DELLA CALDAIA | * la fiamma si stacca dal diffusore | * controllare la posizione dell'ugello rispetto alla testa |
| | * ugello sporco | * pulire l'ugello |
| | * il getto d'olio lambisce la testa di combustione | * controllare la posizione dell'ugello rispetto alla testa |
| FIAMMA IRREGOLARE O SCINTILLANTE | * angolo di poverizzazione troppo ampio | * ridurre l'angolo del getto |
| | * pressione olio all'ugello troppo bassa | * reimpostare la pressione dell'olio |
| | * portata aria troppo elevata | * regolare portata aria |
| | * olio sporco | * controllare i filtri |
| | * acqua nel combustibile | * eliminare tutta l'acqua |
| | * deposito di olio sulla testa di combustione | * cassetto troppo indietro * l'ugello non sporge dal centro del foro del diffusore aria* fiamma strappata |
| IL BRUCIATORE ACCENDE, MA LA FIAMMA STRAPPA | * ugello sporco o danneggiato | * pulire o, se necessario, sostituire l'ugello |
| | * cassetto non posizionato correttamente | * spostare in avanti o all'indietro |
| | * ugello troppo avanti rispetto al foro centrale del diffusore | * spostare l'ugello all'indietro, rispetto al diffusore |
| | * pressione olio o pressione aria, all'ugello, troppo bassa | * aumentare la pressione dell'olio o dell'aria |
| FIAMMA IRREGOLARE O FUMOSA | * serranda aria troppo aperta | * ridurre l'apertura della serranda dell'aria |
| | * non c'è abbastanza aria comburente | * regolare la portata di aria |
| | * ugello sporco o danneggiato | * pulire o, se necessario, sostituire l'ugello |
| | * fiamma troppo grande in camera di combustione o angolo polverizzazione dell'ugello errato | * controllare l'abbinamento bruciatore/caldaia * cambiare l'ugello con uno più appropriato |
| | * angolo polverizzazione dell'ugello errato (fiamma troppo lunga o troppo larga) | * cambiare l'ugello |
| | * caldaia sporca | * pulire la caldaia |
| | * non c'è abbastanza aspirazione al camino | * controllare la pulizia del camino o le dimensioni |
| | * pressione all'ugello troppo bassa | * regolare la pressione dell'olio |
| | * ingresso aria comburente sporco | * pulire ingresso aria |
| | * fiamma troppo piccola rispetto al volume del focolare | * sostituire l'ugello o regolare la pressione pompa |
| TEMPERATURA FUMI TROPPO ELEVATA | * caldaia sporca | * pulire la caldaia |
| | * portata olio troppo elevata | * regolare la pressione dell'olio o sostituire l'ugello |

ESPLOSO DEL BRUCIATORE

| ELEM | DESCRIZIONE | ELEM | DESCRIZIONE |
|------|-------------|------|-------------|
|------|-------------|------|-------------|

| | |
|----|---------------------------------------|
| 1 | FRONTALE QUADRO |
| 2 | LAMPADA |
| 3 | LAMPADA |
| 4 | PULSANTE SBLOCCO FIAMMA |
| 5 | PROTEZIONE |
| 6 | COMMUTATORE |
| 7 | QUADRO ELETTRICO |
| 8 | COPERCHIO |
| 9 | ELETTRODO DI ACCENSIONE |
| 10 | UGELLO |
| 11 | CAVO DI ACCENSIONE |
| 12 | PORTAUGELLO |
| 13 | COLLETTORE GAS |
| 14 | TESTA DI COMBUSTIONE STANDARD |
| 15 | GHIERA |
| 16 | RETE |
| 17 | MOTORE |
| 18 | PIASTRA |
| 19 | GIUNTO COMPLETO |
| 20 | POMPA |
| 21 | SUPPORTO |
| 22 | VENTOLA |
| 23 | MOTORE |
| 24 | MANOMETRO |
| 25 | REGOLATORE DI PRESSIONE |
| 26 | STAFFA |
| 27 | GRUPPO VALVOLE GAS CON STABILIZZATORE |
| 28 | TUBO GAS FILETTATO |
| 29 | GOMITO |
| 30 | FLANGIA |
| 31 | CONTROLLO DI TENUTA VALVOLE GAS |
| 32 | CONVOGLIATORE ARIA |
| 33 | COCLEA |
| 34 | CALOTTA |
| 35 | PROLUNGA CALOTTA |
| 36 | GUARNIZIONE GENERATORE |
| 37 | O RING |
| 38 | VETRINO |

| | |
|----|-------------------------|
| 39 | PRESA DI PRESSIONE |
| 40 | GOMITO |
| 41 | ALBERO FARFALLA |
| 42 | VALVOLA FARFALLA GAS |
| 43 | FOTOCELLULA |
| 44 | BOCCAGLIO STANDARD |
| 45 | PRESSOSTATO ARIA |
| 46 | VITE |
| 47 | CAMMA |
| 48 | LEVERAGGIO |
| 49 | TIRANTE |
| 50 | SNODO |
| 51 | SNODO |
| 52 | BUSSOLA |
| 53 | LEVERAGGIO |
| 54 | SETTORE VARIABILE |
| 55 | SERVOCOMANDO |
| 56 | ALBERO SERVOCOMANDO |
| 57 | SQUADRETTA |
| 58 | SERRANDA ARIA CASSETTO |
| 59 | SERRANDA ARIA CASSETTO |
| 60 | CASSETTO DI ASPIRAZIONE |
| 61 | ALBERO SERRANDA |
| 62 | ALBERO SERRANDA |
| 63 | ALBERO FARFALLA |
| 64 | ALBERO SETTORE |
| 65 | SETTORE VARIABILE |
| 66 | LEVERAGGIO |
| 67 | TIRANTE |
| 68 | TIRANTE |
| 69 | SNODO |
| 70 | SNODO |
| 71 | ELETTROVALVOLA OLIO |
| 72 | VALVOLA DI NON RITORNO |
| 73 | DISTRIBUTORE OLIO |
| 74 | CONNETTORE |
| 75 | CONNETTORE |
| 76 | CONNETTORE |

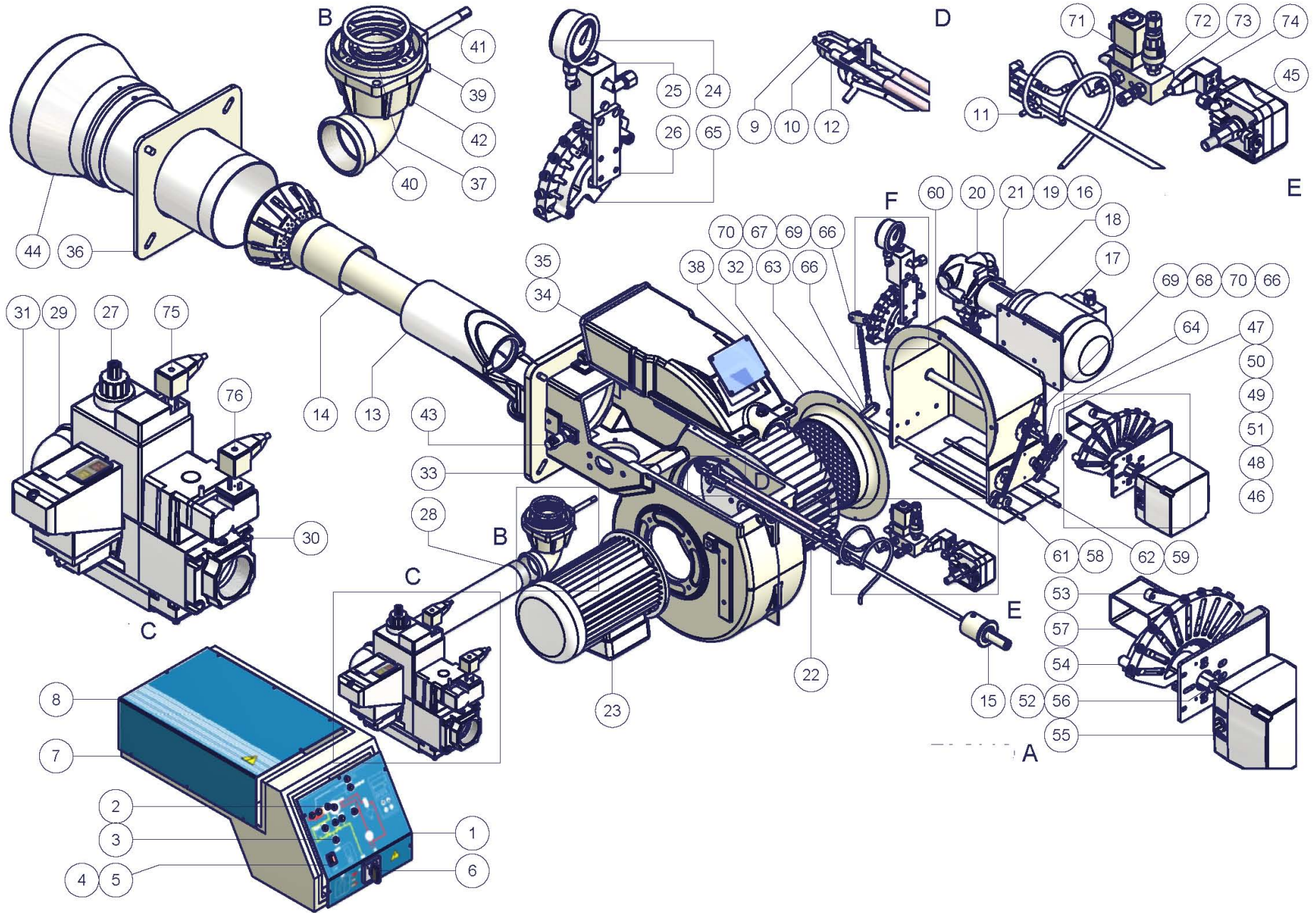



C.I.B. UNIGAS S.p.A.
Via L.Galvani, 9 - 35011 Campodarsego (PD) - ITALY
Tel. +39 049 9200944 - Fax +39 049 9200945/9201269
web site: www.cibunigas.it - e-mail: cibunigas@cibunigas.it

Le informazioni contenute in questo documento sono puramente indicative e non impegnative. L'azienda si riserva la facoltà di apportare modifiche senza obbligo di preavviso.

LME73.000Ax + PME73.831AxBC LME73.831AxBC



Manuale per Service

M12921AB Rel.1.2 02/2016

CARATTERISTICHE GENERALI

Siemens LME73... è un dispositivo per comandare bruciatori di gas, gasolio o di olio combustibile comprendente:

Unità centrale LME73.000. all'interno del quadro elettrico;

Scheda di memoria PME73.831BC alloggiata nel dispositivo LME73;

La serie LME73... si compone di una unità base (hardware) LME73.000 e da una unità (software) con EEPROM PME73.831AxBC dove è residente il programma di funzionamento.

E' disponibile, inoltre, il dispositivo LME73.831AxBC senza unità EEPROM con il programma di funzionamento (software) già installato nell'LME73.

LME73... è un'apparecchiatura di controllo fiamma a microprocessore, per il controllo e la supervisione di bruciatori ad aria soffiata di taglia medio/alta.

LME73... viene impiegata per l'avvio e la supervisione di bruciatori di gas bistadio / progressivo, modulante con funzionamento intermittente .

La fiamma viene rilevata da elettrodo di rilevazione o da sonda UV del tipo QRA2..., QRA4.U o QRA10....

LME73... integra le seguenti funzioni:

- controllo bruciatore
- BCI (interfaccia utente)
- Controllo di un servocomando
- Pulsante di sblocco (pulsante Info)
- LED a segnalazione a 3 colori, per indicare lo stadio di funzionamento o le notifiche di avaria
- display a 3 cifre per 7 segmenti per informazioni utili all'assistenza, codici di blocco o codici fasi di funzionamento
- interfaccia per modulo programma

I vari livelli di parametri sono protetti da password per evitare accessi non autorizzati. Le impostazioni di base, per l'utente, non sono protette da password.



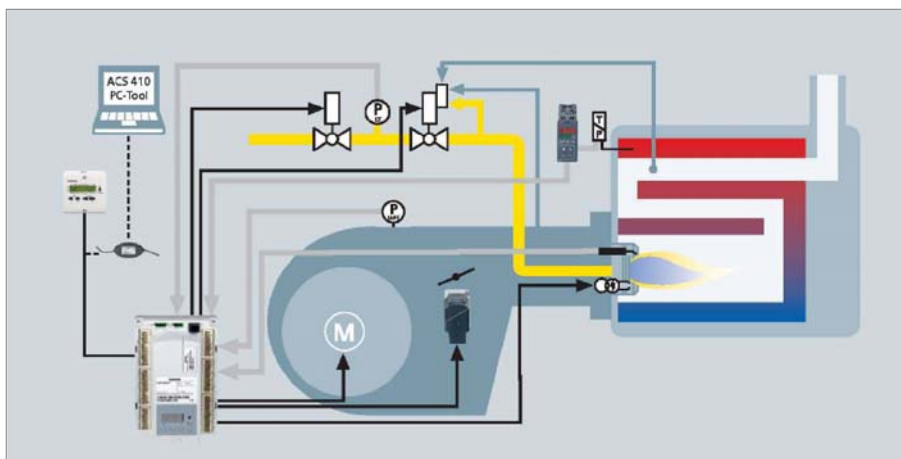

Elenco delle funzioni:

- rilevazione cadute tensione
- possibilità di sblocco da remoto
- gestione segnali digitali
- diagnostica con LED multicolore
- controllo pressione aria tramite pressostato durante l'avvio e il funzionamento (gas)
- limitato numero di ripetizioni ciclo avviamento
- funzionamento intermittente: stop/riavvio controllato, dopo 24 ore di funzionamento continuo
- BCI
- visualizzazione sequenze del programma

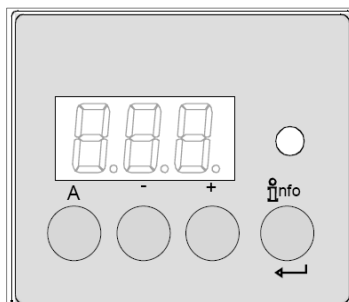

Interfaccia utente :

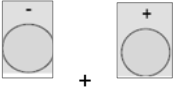

| | |
|---|---|
|  | <p>Pulsante A</p> <ul style="list-style-type: none"> - visualizza potenza impostata - In posizione di blocco: valore di potenza al momento dell'avaria |
|  | <p>Pulsante Info e Enter</p> <ul style="list-style-type: none"> - Reset in caso di avaria |
|  | <p>Pulsante -</p> <ul style="list-style-type: none"> - visualizza corrente segnale di fiamma 2 o fasi - in fase di blocco: fase MMI nel momento di guasto |
|  | <p>Pulsante +</p> <ul style="list-style-type: none"> - visualizza corrente segnale di fiamma 1 o fasi - in fase di blocco: fase MMI nel momento di guasto |
|  | <p>LED segnalazione multicolore</p> <ul style="list-style-type: none"> - fare riferimento al paragrafo "Codici lampeggi" |
|  | <p>Pulsanti + e - : funzione uscita (premere + e - simultaneamente)</p> <ul style="list-style-type: none"> - non viene inserito nessun valore - livello menù SU - tenere premuto per più di un secondo per backup / funzione ripristino |

Primo avviamento con scheda di memoria PME o sostituzione della scheda PME :

Primo avviamento:

- 1) inserire una nuova PME
- 2) dare corrente al bruciatore; il display sulla LME mostra alternativamente "rst" e "PrC"



- 3) premere il tasto INFO per più di 3 secondi; il display mostra "run"; verranno copiati i parametri all'interno della LME

- 4) alla fine del processo il display mostra alternativamente "End" e "rst"; dopo circa 2 minuti l'apparecchiatura si pone in blocco Loc 138



- 5) resettare l'apparecchiatura premendo una volta il pulsante INFO (per meno di 3 secondi)
- Ora l'apparecchiatura LME mostra sul display "OFF"; il bruciatore è pronto per essere avviato.



Sostituzione:

- 1) spegnere il bruciatore, estrarre la PME esistente e inserire quella nuova
- 2) ripetere la procedura di primo avviamento dal punto 2

Lista delle fasi nel display a bordo LME :

| Numero fase nel display a 7 segmenti | LED | Funzione |
|---------------------------------------|-----------------------------|---|
| Standby | | |
| OFF | Off | Standby, attesa richiesta calore |
| P08 | Off | alimentazione ON / test phase (es. Test rilevatore fiamma) |
| Avvio | | |
| P21 | giallo | Valvole sicurezza ON, test pressostato aria/ POC test (timeout / locking) |
| P22 | giallo | Motore ventilatore ON / test pressostato aria / settling time |
| P24 | giallo | Servocomando apre in posizione preventilazione |
| P30 | giallo | preventilazione |
| P36 | giallo | Servocomando chiude in posizione accensione/bassa fiamma |
| P38 | giallo lampeggiante | Tempo di pre-accensione |
| P40 | giallo lampeggiante | 1° tempo di sicurezza (TSA1) / trasformatore accensione ON |
| P42 | verde | tempo di sicurezza (trasformatore accensione OFF), controllo fiamma |
| P44 | verde | Intervallo: fine tempo di sicurezza e valvola combustibile 1 (V1) ON Intervallo: fine tempo di sicurezza e rilascio load controller (LR) |
| P50 | verde | 2° tempo di sicurezza (TSA2) |
| P54 | verde | P259.01: Servocomando apre verso > bassa fiamma |
| P54 | verde | P260: Servocomando chiude in bassa fiamma |
| oP1 | verde | Intervallo fino al rilascio del load controller target (ingresso analogico o a 3-punti) |
| Funzionamento | | |
| oP | verde | funzionamento, modulazione |
| Spegnimento | | |
| P10 | giallo | Spegnimento, servocomando apre in posizione CLOSE (home run) |
| P72 | giallo | servocomando apre in posizione alta fiamma / fine funzionamento |
| P74 | giallo | postventilazione |
| Controllo tenuta | | |
| P80 | giallo | Test evacuazione spazio tra le due valvole gas |
| P81 | giallo | Tempo di controllo valvola combustibile 1 |
| P82 | giallo | Test riempimento tra le due valvole gas |
| P83 | giallo | Tempo di controllo valvola combustibile 2 |
| Fasi attesa (start prevention) | | |
| P01 | rosso / giallo lampeggiante | sottotensione |
| P02 | giallo | Catena sicurezze aperta |
| P04 | Red / verde lampeggiante | Luce estranea ad avvio bruciatore (timeout / blocco dopo 30 s) |
| P90 | giallo | Pressostato di minima pressione gas aperto |
| Blocco | | |
| LOC | rosso | Fase di blocco |

Funzionamento :

| | |
|---|---|
|  | Il pulsante di reset (info button) (EK) è un elemento chiave per il reset di LME73 e per l'attivazione/disattivazione delle funzioni di diagnostica |
|  | I LED multicolor visualizzano la diagnostica. |

Il pulsante di reset (EK) e i LED di segnalazione sono posizionati sul pannello di controllo. Ci sono due possibilità per la visualizzazione della diagnostica.

1. Visualizzazione diagnostica: indicazione dello stato di funzionamento o causa avaria
2. Diagnostica: tramite display a bordo apparecchiatura o display AZL2...

Visualizzazione diagnostica su display a bordo a apparecchiatura:

In condizioni di normale funzionamento, le varie fasi sono indicate con i seguenti codici:

Tabella codifica colore per il LED multicolor :

| Stato | Codice colore | Colore |
|--|----------------|---------------------|
| Tempo di attesa (tw), altri tempi di attesa | ○..... | OFF |
| Fase accensione, accensione controllata | ●○●○●○●○●○●○●○ | Giallo lampeggiante |
| Funzionamento, fiamma o.k. | □..... | verde |
| Funzionamento, fiamma non o.k. | □○□○□○□○□○□○ | verde lampeggiante |
| Luce estranea ad avvio bruciatore | □▲□▲□▲□▲□▲□▲ | verde-rosso |
| Sottotensione | ●▲●▲●▲●▲●▲●▲●▲ | giallo- rosso |
| Avaria, allarme | ▲..... | rosso |
| Codice errore (referirsi alla «Tabella codici errore») | ▲○▲○▲○▲○▲○▲○ | rosso lampeggiante |
| Interfaccia diagnostica | ▲▲▲▲▲▲▲▲▲▲ | rosso lampeggiante |
| Richiesta calore | ●..... | giallo |
| Richiesta calore | ●○●○●○●○●○●○●○ | giallo |

Legenda

| | |
|-------|------------------------------|
| | Led acceso o spento continuo |
| ○ | Led spento |
| ▲ | Led rosso |
| ● | Led giallo |
| □ | Led verde |

Sequenza di funzionamento:

Versione 1:

- Punto di accensione < bassa fiamma
- Preventilazione in alta fiamma
- Parametro 515 = 1 (parametro 259.01 > 0 secondi)

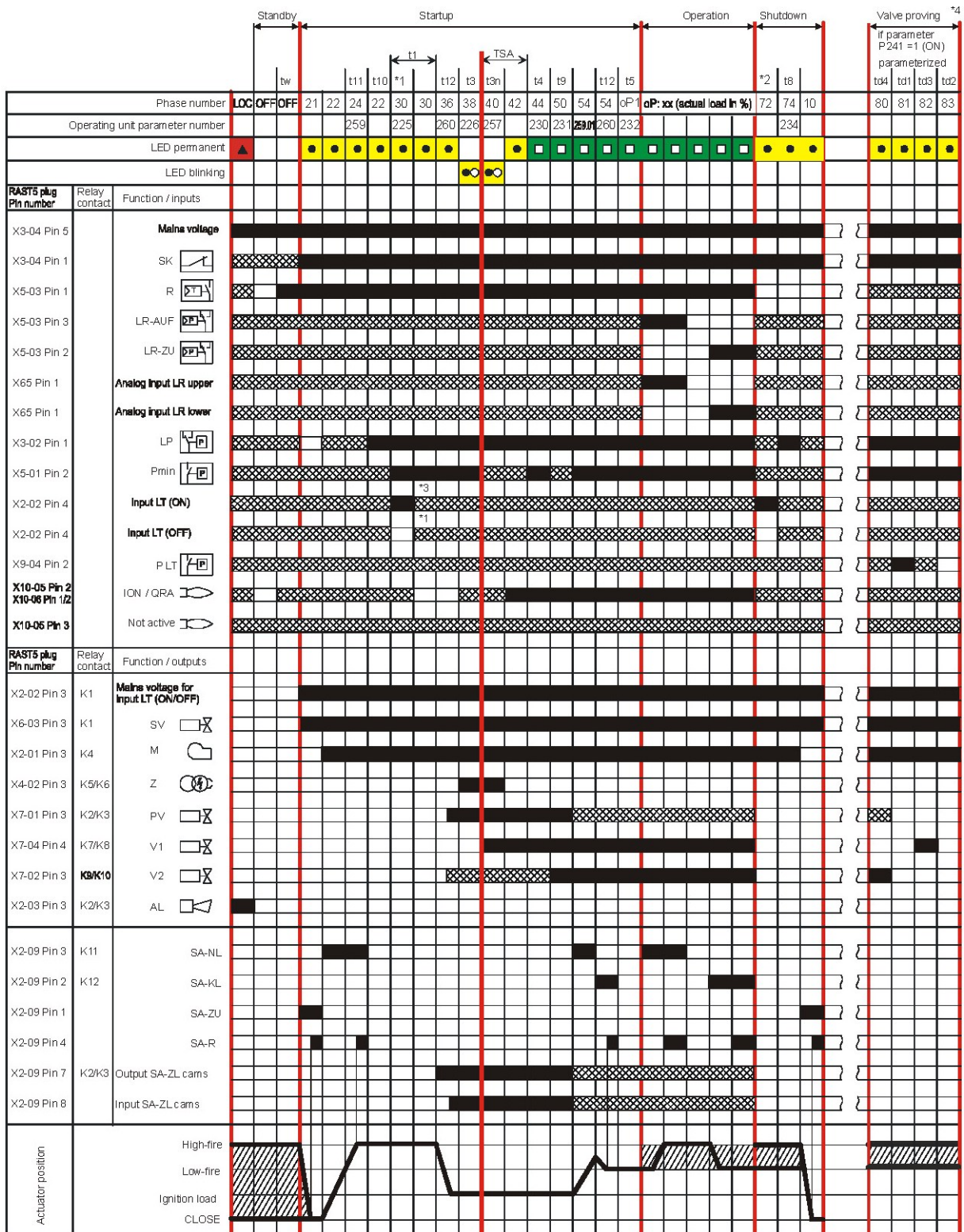

7114d05e0112

Sequenza funzionamento:

Versione 2:

- punto di accensione > bassa fiamma
- Preventilazione in alta fiamma
- Parametro 515 = 1 (parametro 259.01 = 0 secondi)

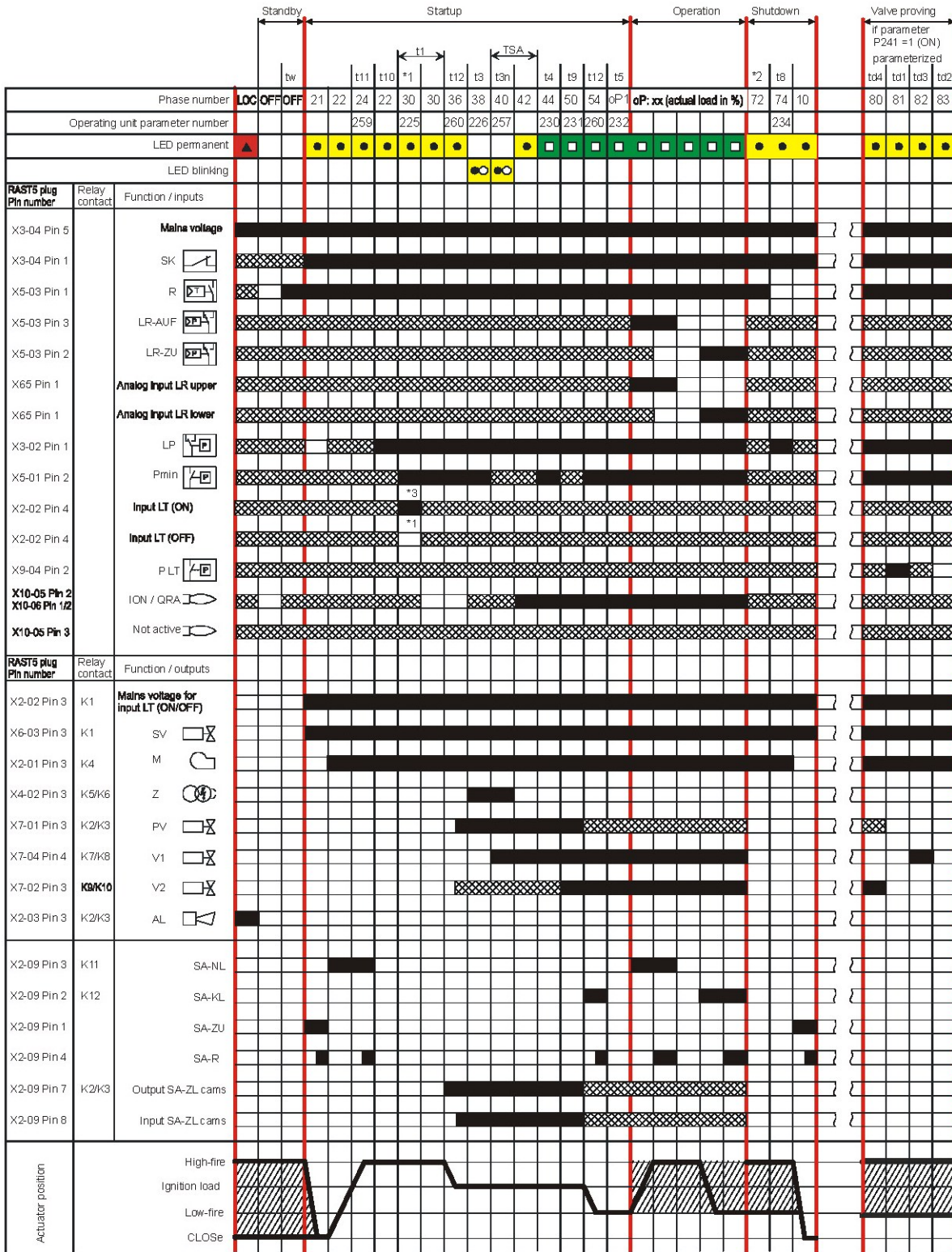

7114d04e/0112

| Numero fase | Funzione |
|-------------|---|
| LOC | Fase di blocco |
| OFF | Standby, in attesa di richiesta di calore |
| oP | Funzionamento, modulazione |
| oP1 | Intervallo fino al rilascio del load controller target (ingresso analogico o a 3-punti) |
| 01 | Sotto tensione |
| 02 | Catena di sicurezza aperta |
| 04 | Luce estranea durante fase di startup del bruciatore (timeout/blocco dopo 30 secondi) |
| 08 | Alimentazione ON / test phase (es. Test rilevatore fiamma) |
| 10 | Spegnimento, servocomando apre nella posizione di CLOSE |
| 21 | Valvola di sicurezza ON, pressostato aria OFF, servocomando apre nella posizione di CLOSE |
| 22 | Parte 1: motore ventilatore ON Parte 2: tempo specifico (t10) pressostato aria (LP) Messaggio (timeout) stabilizzazione pressostato aria |
| 24 | Servocomando apre in posizione di preventilazione |
| 30 | Parte 1: tempo di preventilazione (t1) senza test di luce estranea Test controllo tenuta dopo alimentazione ON, blocco Parte 2: tempo di preventilazione (t1) senza test di luce estranea |
| 36 | Servocomando chiude in posizione di accensione |
| 38 | Pre-accensione (t3) |
| 40 | Tempo di post-accensione (t3n), parametro 257 + 0.3 secondi |
| 42 | Rilevazione fiamma |
| 44 | Intervallo (t4): fine del tempo di sicurezza (TSA) e valvola 2 ON |
| 50 | tempo di sicurezza (t9) |
| 54 | Parametro 259.01: Servocomando apre in > bassa fiamma |
| | Parametro 260: Servocomando chiude in bassa fiamma |
| 72 | Fine del funzionamento, controlla se deve essere effettuato il controllo tenuta (LT) |
| 74 | Post-ventilazione (t8) |
| 80 | Test di evacuazione (td4) |
| 81 | Test (td1) valvola 1 (V1) |
| 82 | Test di riempimento (td3) |
| 83 | Test (td2) valvola 2 (V2) |
| 90 | "Pressostato di minima pressione gas" aperto. Spegnimento di sicurezza |
| *1 | Il controllo di tenuta viene effettuato quando: |
| | - parametro 241.00 = 1 e parametro 241.02 = 1, oppure |
| | - parametro 241.00 = 1 e parametro 241.01 = 0 |
| *2 | Il controllo di tenuta viene effettuato quando: |
| | - parametro 241.00 = 1 e parametro 241.02 = 1, oppure |
| | - parametro 241.00 = 1 e parametro 241.01 = 1 |
| *3 | Il controllo di tenuta (LT) non verrà effettuato |

Tabella codice errore :

| Codice lampeggio rosso in caso di avaria | Causa possibile |
|---|--|
| 2 x lampeggi | Mancanza fiamma alla fine del tempo di sicurezza (TSA) |
| | <ul style="list-style-type: none"> - rilevatore fiamma difettoso o sporco - valvole gas difettose o sporche - errata regolazione del bruciatore, mancanza combustibile - dispositivo di accensione difettoso |
| 3 x lampeggi | Pressostato aria (LP) difettoso <ul style="list-style-type: none"> - Mancanza pressione aria dopo tempo specifico (t10) - Pressostato aria (LP) incollato in posizione di no-carico |
| 4 x lampeggi | Luce estranea ad avvio bruciatore |
| 5 x lampeggi | Time supervision air pressure switch (LP) <ul style="list-style-type: none"> - Pressostato aria (LP) incollato in posizione di lavoro |
| 6 x lampeggi | Posizione servocomando non raggiunta <ul style="list-style-type: none"> - servocomando difettoso - errata regolazione della camma - servocomando difettoso or bloccato - falsa connessione - errata regolazione |
| 7 x lampeggi | Troppe perdite di fiamma durante il funzionamento (limitazione delle ripetizioni) <ul style="list-style-type: none"> - rilevatore fiamma difettoso o sporco - valvole gas difettose o sporche - errata regolazione del bruciatore |
| 8 x lampeggi | libero |
| 9 x lampeggi | libero |
| 10 x lampeggi | Errore cablaggio o errore interno, contatti di uscita, altri errori |
| 12 x lampeggi | Controllo tenuta (LT) <ul style="list-style-type: none"> - perdita valvola combustibile 1 (V1) |
| 13 x lampeggi | Controllo tenuta (LT) <ul style="list-style-type: none"> - perdita valvola combustibile 2 (V2) |
| 14 x lampeggi | Errore in connessione con controllo chiusura valvola POC |
| 15 x lampeggi | Codice errore ≥ 15 Codice errore 22: Errore o catena sicurezze (SL) |

Durante il tempo in cui l'apparecchiatura è in blocco, le uscite di controllo vengono disattivate:

- bruciatore si spegne e rimane spento

- indicazione di avaria esterno (AL) al morsetto X2-03, pin 3 sempre acceso

Resetando l'apparecchiatura, la diagnostica della causa di guasto sparisce e il bruciatore può essere acceso nuovamente.



Premere il pulsante di reset  per circa 1 secondo (e meno di 3 secondi).

Rilevazione fiamma – elettrodo di rilevazione :

| | |
|--|--|
| Corrente di corto-circuito | Max. AC 1 mA |
| Corrente rilevatore richiesta | Min. DC 2 μ A, display approx. 45 % |
| Corrente rilevatore possibile | Max. DC 3 μ A, display approx. 100 % |
| Lunghezza cavo rilevazione permessa (posato separatamente) | 30 m (fase-terra 100 pF/m) |

Circuito di misura

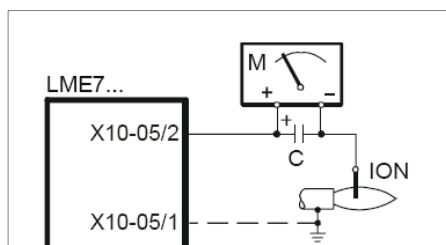

Legenda

C - condensatore elettrolitico 100...470 μ F; DC 10...25 V

ION - sonda ionizzazione

M - microamperometro Ri max. 5,000 Ω

Rilevazione fiamma – sonda UV :

Valori di soglia quando la fiamma è supervisionata dalla sonda QRA...

| | |
|--|--|
| - Start prevention (luce estranea) | Intensità (parametro 954) approx. 12 % |
| - funzionamento | Intensità (parametro 954) approx. 13 % |
| Tensione di lavoro | AC 280 V \pm 15 % |
| Frequenza di linea | 50...60 Hz \pm 6 % |
| Corrente rilevatore richiesta | Min. 70 μ A |
| Corrente rilevatore possibile | |
| - funzionamento | Max. 700 μ A |
| Lunghezza cavo rilevazione permessa | |
| - cavo normale, posato separatamente ¹⁾ | Max. 100 m |

¹⁾ cavo multipolare non permesso

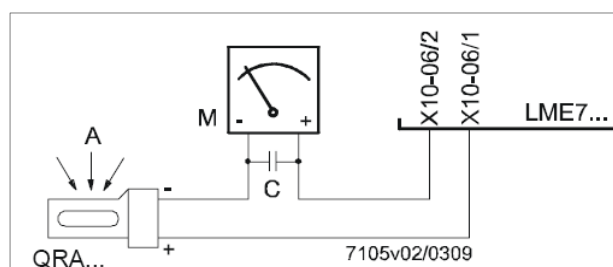

Legenda

A esposizione alla luce

C condensatore elettrolitico 100...470 μ F; DC 10...25 V

M microamperometro Ri max. 5,000 Ω

Attenzione!

L'ingresso della QRA... non è a prova di corto-circuito!

Corto-circuiti di X10-06/2 verso terra possono distruggere l'ingresso della QRA...

Non è permesso l'utilizzo contemporaneo di QRA e elettrodo di rilevazione.

Per controllare l'usura del tubo UV, LME7... deve sempre essere collegata all'alimentazione.

Controllo di tenuta valvole gas :

Il controllo di tenuta dipende dal collegamento sul connettore X2-02 "pressostato gas controllo perdite ON / OFF" contatto NO controllo di tenuta ON, contatto NC controllo di tenuta OFF.

Quando viene rilevata una perdita dalle valvole gas, durante le fasi di controllo tenuta, la funzione "controllo tenuta" assicura che le valvole non si aprano e che l'accensione non sia abilitata. Si ha quindi un blocco.

Controllo tenuta con pressostato (P LT)

Step 1: fase 80 td4 – Svuotamento dello spazio di test

La valvola gas (lato bruciatore) viene aperta per portare lo spazio di test (tra le due valvole) alla pressione atmosferica.

Step 2: fase 81 td1 – Test pressione atmosferica, tempo di rilevamento della pressione atmosferica

Quando il gas viene chiuso, la pressione nello spazio di test non deve superare un certo valore impostato sul pressostato (P LT connettore X9-04).

Step 3: fase 82 td3 Riempimento dello spazio di test

La valvola gas (lato alimentazione) si apre per riempire lo spazio di test tra le due valvole.

Step 4: fase 83 td2 – Test pressione gas, tempo di rilevamento della pressione gas nello spazio di test tra le valvole

Quando le valvole si chiudono, la pressione del gas nello spazio di test non deve scendere sotto un certo valore impostato sul pressostato (P LT connettore X9-04).

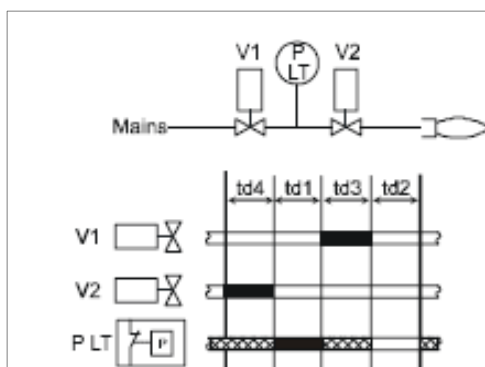

Controllo tenuta con pressostato separato

Legenda

| | |
|------|---|
| td1 | Test pressione atmosferica |
| td2 | Test pressione gas |
| td3 | Riempimento spazio di test |
| td4 | Svuotamento spazio di test |
| V... | Valvola combustibile |
| P LT | Pressostato controllo di tenuta valvole gas |
| | ingresso / uscita segnale 1 (ON) |
| | ingresso / uscita segnale 0 (OFF) |
| | ingresso segnale permesso 1 (ON) or 0 (OFF) |

| No. | Parametro |
|-----|---|
| 242 | Controllo tenuta: Svuotamento spazio di test |
| 243 | Controllo tenuta: tempo di Test pressione atmosferica |
| 244 | Controllo tenuta: Riempimento spazio di test |
| 245 | Controllo tenuta: tempo di Test pressione gas |



Istruzioni controllo modifica via AZL2x :

Display AZL23.. o AZL21.. a disposizione del Service per la configurazione/modifica parametri.

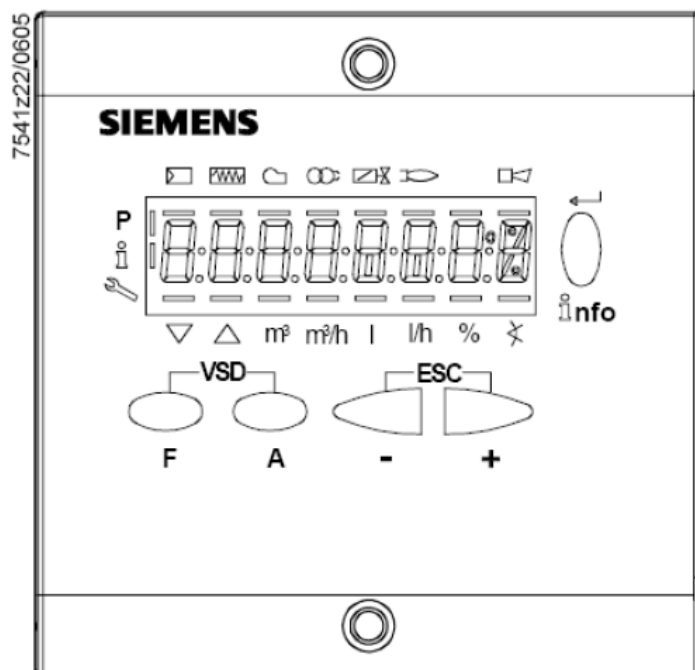
Il display AZL23 si presenta in questo modo :

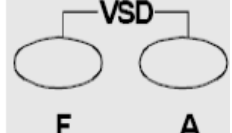
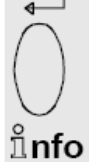
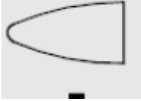

Dove i pulsanti hanno le seguenti funzioni :

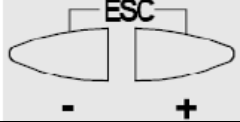
| | |
|--|--|
|  | <p>Pulsanti F e A Premendo contemporaneamente i due pulsanti sul display compare la scritta code e inserendo la password opportuna si entra in configurazione Service o OEM</p> |
|  | <p>Pulsanti info e enter Serve per navigare nei menù Info e Service Serve in modalita configurazione come enter Serve durante il funzionamento bruciatore come pulsante di Reset Serve per andare ad un livello inferiore nei menù</p> |
|  | <p>Pulsante - Serve per andare ad un livello parametri inferiore Serve per diminuire un valore</p> |
|  | <p>Pulsante + Serve per andare ad un livello parametri superiore Serve per aumentare un valore</p> |
|  | <p>Pulsanti + e - = ESC Premendo contemporaneamente i due pulsanti si va al livello inferiore di menù</p> |

Il display invece può mostrare questi dati :

Blocco + codici di blocco

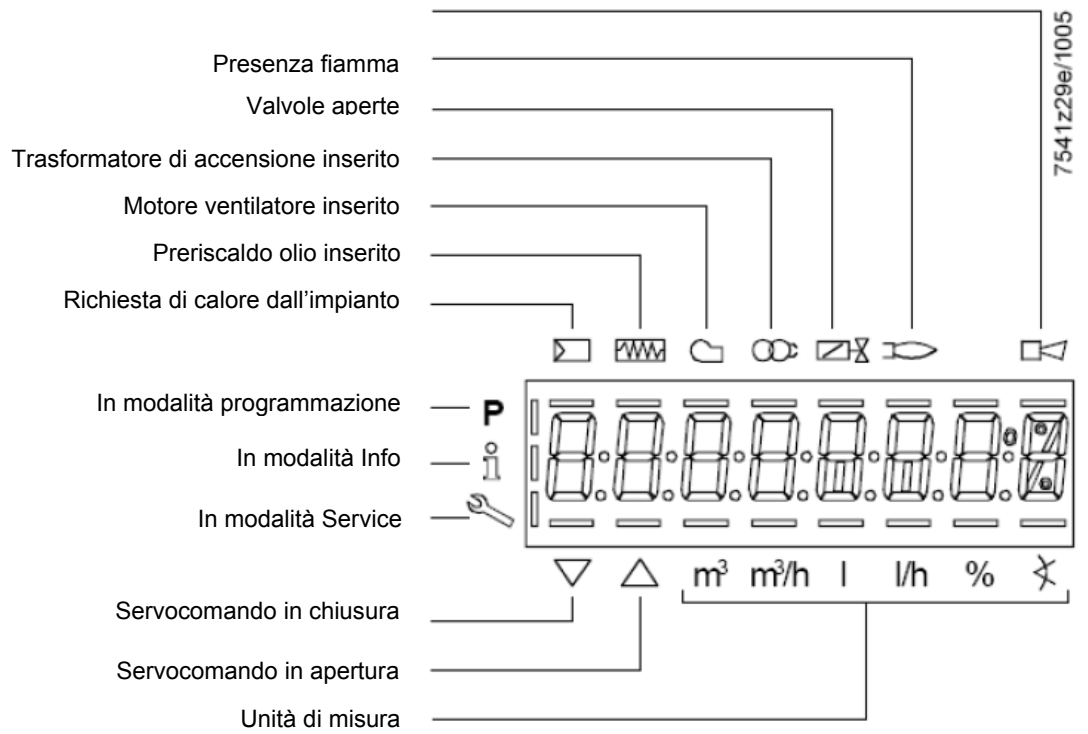

Premendo il pulsante **info** assieme ad un altro qualsiasi pulsante, l'apparecchiatura LME73 si mette in blocco e il

display mostra



In stand-by il display mostra

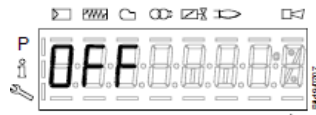

, durante la fase di avviamento bruciatore il display mostra le fasi

di funzionamento



Lista delle fasi con display AZL2x :

| Numero fase | Funzione |
|---------------------------------------|---|
| Standby | |
| OFF | Standby, attesa richiesta calore |
| Ph08 | alimentazione ON / test phase (es. Test rilevatore fiamma) |
| Avvio | |
| Ph21 | Valvole sicurezza ON, test pressostato aria/ POC test (timeout / locking) |
| Ph22 | Motore ventilatore ON / test pressostato aria / settling time |
| Ph24 | Servocomando apre in posizione preventilazione |
| Ph30 | Preventilazione |
| Ph36 | Servocomando chiude in posizione accensione/bassa fiamma |
| Ph38 | Pre-accensione |
| Ph40 | 1° tempo di sicurezza (TSA1) / trasformatore accensione ON |
| Ph42 | tempo di sicurezza (trasformatore accensione OFF), controllo fiamma |
| Ph44 | Intervallo: fine tempo di sicurezza e valvola combustibile 1 (V1) ON Intervallo: fine tempo di sicurezza e rilascio load controller (LR) |
| Ph50 | 2° tempo di sicurezza (TSA2) |
| Ph54 | P259.01: Servocomando apre verso > bassa fiamma |
| Ph54 | P260: Servocomando chiude in bassa fiamma |
| oP1 | Intervallo fino al rilascio del load controller target (ingresso analogico o a 3-punti) |
| Funzionamento | |
| oP | funzionamento, modulazione |
| Spegnimento | |
| Ph10 | Spegnimento, servocomando apre in posizione CLOSE (home run) |
| Ph72 | servocomando apre in posizione alta fiamma / fine funzionamento |
| Ph74 | Post-ventilazione |
| Controllo tenuta | |
| Ph80 | Test evacuazione spazio tra le due valvole gas |
| Ph81 | Tempo di controllo valvola combustibile 1 |
| Ph82 | Test riempimento tra le due valvole gas |
| Ph83 | Tempo di controllo valvola combustibile 2 |
| Fasi attesa (start prevention) | |
| Ph01 | Sottotensione |
| Ph02 | Catena sicurezze aperta |
| Ph04 | Luce estranea ad avvio bruciatore (timeout / blocco dopo 30 s) |
| Ph90 | Pressostato di minima pressione gas aperto |
| Blocco | |
| LOC | Fase di blocco |

Lista codici di errore tramite AZL2x esterno :

| Codice errore | Testo | Possibile causa |
|----------------------|---|---|
| Loc 2 | Mancanza fiamma alla fine del tempo di sicurezza (TSA) | - valvole gas difettose o sporche - rilevatore fiamma difettoso o sporco - errata regolazione del bruciatore, mancanza combustibile - dispositivo di accensione difettoso |
| Loc 3 | Pressostato aria difettoso – pressostato aria(LP) incollato in posizione di riposo, non commuta nel tempo (t10) | Pressostato aria (LP) difettoso - mancanza segnale pressostato aria dopo tempo specifico (t10) - Pressostato aria (LP) incollato in posizione di riposo |
| Loc 4 | Luce estranea | Luce estranea ad avvio bruciatore |
| Loc 5 | Pressostato aria difettoso, contatto incollato in posizione di lavoro | Time out pressostato aria (LP) - pressostato aria (LP) incollato in posizione di lavoro |
| Loc 6 | Servocomando difettoso | - servocomando difettoso o bloccato - errore connessione - errata regolazione |
| Loc 7 | Mancanza fiamma | Troppe perdite di fiamma in funzionamento (limitazione della ripetizioni) - valvole gas difettose o sporche - rilevatore fiamma difettoso o sporco - errata regolazione del bruciatore |
| Loc 8 | --- | libero |
| Loc 9 | --- | libero |
| Loc 10 | Error not relatable (application), internal error | Errore cablaggio o errore interno, contatti di uscita, altri guasti |
| Loc 12 | Controllo tenuta | Perdita valvola combustibile 1 (V1) |
| Loc 13 | Controllo tenuta | Perdita valvola combustibile 2 (V2) |
| Loc 22 | Catena sicurezze aperta | - pressostato gas max open - termostato limite di sicurezza intercettato |
| Loc 138 | Ripristino con successo | Ripristino con successo |
| Loc 167 | Blocco manuale | Blocco manuale |
| Loc: 206 | AZL2... incompatible | Utilizza ultima versione |

Accesso ai livelli parametri :

L'accesso ai vari livelli parametri si può fare con opportune combinazioni di tasti come mostrato nello schema a blocchi seguente :

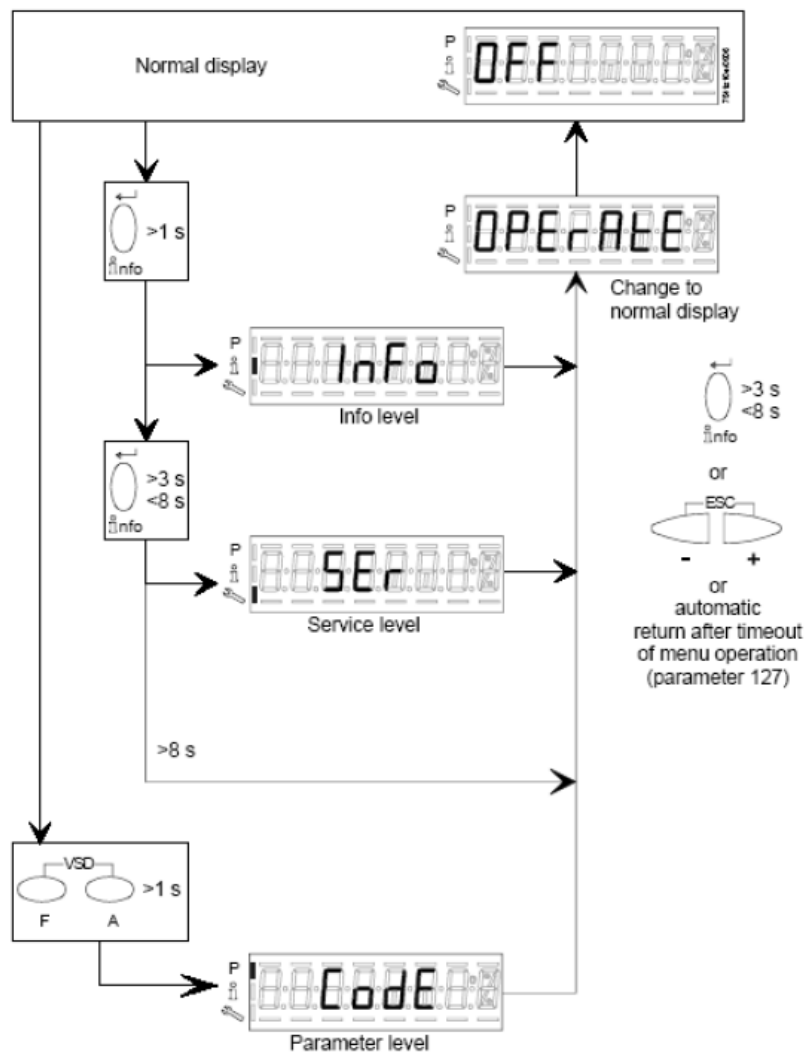

Livello Info :



Premere e mantenere premuto il pulsante  fino a che sul display appare

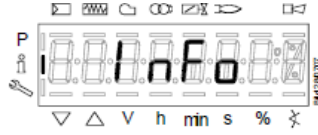

Premendo il pulsante + o il pulsante - si va avanti e indietro nella lista parametri.



Se a destra compare un tratto punto-linea non c'è spazio per la visualizzazione completa, premendo ancora  per un tempo da 1 a 3 secondi si visualizza il dato esteso.

I parametri **Info** visibili sono :

| Numero parametro | Descrizione parametri LME73.000Ax + PME73.831AxBC LME73.831AxBC | Tipo di valore | Valore | | Risoluzione | Factory setting | Livello password livello lettura | Livello password livello scrittura |
|------------------|---|----------------|--------|---------|-------------|-----------------|----------------------------------|------------------------------------|
| | | | Min. | Max. | | | | |
| 100 | Generale | | | | | | | |
| 102 | Data di identificazione | Read only | --- | --- | --- | | Info | --- |
| 103 | Numero di identificazione | Read only | 0 | 9999 | 1 | | Info | --- |
| 113 | Numero di identificazione bruciatore | Read only | x | xxxxxxx | 1 | | Info | --- |
| 164 | Numero di partenze resettable | Resettable | 0 | 999999 | 1 | | Info | Info |
| 166 | Numero totale di partenze | Read only | 0 | 999999 | 1 | | Info | --- |
| 170.00 | Numero di cicli del relè interno K12 | Read only | 0 | 999999 | 1 | | Info | --- |
| 170.01 | Numero di cicli del relè internoy K11 | Read only | 0 | 999999 | 1 | | Info | --- |
| 170.02 | Numero di cicli del relè interno K2 | Read only | 0 | 999999 | 1 | | Info | --- |
| 170.03 | Numero di cicli del relè interno K1 | Read only | 0 | 999999 | 1 | | Info | --- |
| 171 | Max. numero di cicli relè interno per uscita servocomando | Read only | 0 | 999999 | 1 | | Info | --- |

Livello Service :



Premere e mantenere premuto il pulsante  fino a che sul display appare

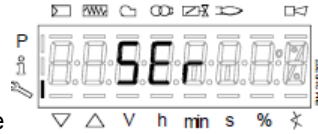

Premendo il pulsante + o il pulsante - si va avanti e indietro nella lista parametri.



Se a destra compare un tratto punto-linea non c'è spazio per la visualizzazione completa, premendo ancora  per un tempo da 1 a 3 secondi si visualizza il dato esteso.

I parametri **Info** visibili sono :

| Numero parametro | Descrizione parametri LME73.000Ax + PME73.831AxBC LME73.831AxBC | Tipo di valore | Valore | | Risoluzione | Factory setting | Livello password livello lettura | Livello password livello scrittura |
|------------------|--|----------------|---------------------|------------------------------|--------------------|-----------------|----------------------------------|------------------------------------|
| | | | Min. | Max. | | | | |
| 700 | Storico errori | | | | | | | |
| 701 | Errore corrente: 00: Codice errore 01: Numero di partenza 02: Fase 03: Valore % di carico | Read only | 2 0 --- 0% | 255 999999 --- 100% | 1 1 --- 1 | | Service | --- |
| 702 | 1° errore dello storico: 00: Codice errore 01: Numero di partenza 02: Fase 03: Valore % di carico | Read only | 2 0 --- 0% | 255 999999 --- 100% | 1 1 --- 1 | | Service | --- |
| • | | | | | | | | |
| • | | | | | | | | |
| • | | | | | | | | |
| 711 | 10° errore dello storico: 00: Codice errore 01: Numero di partenza 02: Fase 03: Valore % di carico | Read only | 2 0 --- 0% | 255 999999 --- 100% | 1 1 --- 1 | | Service | --- |
| | | | | | | | | |

| 900 Dati di processo | | | | | | | | |
|----------------------|----------------------------------|-----------|-----|--|--------|--|---------|-----|
| 936 | Velocità normalizzata | Read only | 0% | 100% | 0.01 % | | Service | --- |
| 951 | Valore tensione di alimentazione | Read only | 0 V | LME73.000A1: 175 V LME73.000A2: 350 V | 1 V | | Service | --- |
| 954 | % Intensità di fiamma | Read only | 0% | 100% | 1% | | Service | --- |

Livello Parametri (Tecnico installatore) :

Il livello parametri è il più importante perché permette al tecnico bruciatorista di modificare alcune impostazioni del bruciatore.

L'accesso al livello parametri è protetto da password da 4 caratteri (**SO** bruciatorista) e password da 5 caratteri (**OEM** costruttore bruciatore).

Per accedere all'inserimento della password procedere in questo modo :

Premere contemporaneamente i pulsanti **F** e **A** fino a che il display visualizza **code** e successivamente 7 trattini in basso di cui il primo a sinistra lampeggiante. Con il pulsante **+ o -** premere fino a visualizzare il primo carattere della password desiderato e premere **enter**, a questo punto il carattere impostato si trasforma in trattino centrale, mentre il secondo trattino basso lampeggia. Con il pulsante **+ o -** premere fino a visualizzare il secondo carattere della password, premere **enter**. Continuare in questo modo fino a completare il codice e dare **enter** fino a che compare la scritta **PARA** e successivamente compare sul display **000 Int**. Con il pulsante **+ o -** si vedono i gruppi di parametri **000Int, 100, 200, 500, 600**. Una volta individuato il gruppo di parametri, con **enter** si entra nel gruppo e con il pulsante **+ e poi -** si scorre la lista (vedi tabella con elenco completo). Per modificare un parametro, se autorizzati dalla password (vedi colonna "Livello password livello scrittura"), una volta selezionato il parametro, premere **enter**, il valore lampeggia e con i pulsanti **+ o -** è possibile modificare il valore, poi **enter** per confermare. Premendo assieme i pulsanti **+ e -** si ritorna indietro di un passo alla lista parametri. Per uscire dalla programmazione, premere **+ e -** più volte fino ad arrivare alla visualizzazione base.

| Numero parametro | Descrizione parametri LME73.000Ax + PME73.831AxBC LME73.831AxBC | Tipo di valore | Valore | | Risoluzione | Factory setting | Livello password livello lettura | Livello password livello scrittura |
|------------------|---|----------------|---------|----------|-------------|-----------------|----------------------------------|------------------------------------|
| | | | Min. | Max. | | | | |
| 0 | parametri interni | | | | | | | |
| 41 | Password centro assistenza (4 characters) | Edit | xxxx | xxxx | --- | | --- | OEM |
| 42 | Password OEM (5 characters) | Edit | xxxxx | xxxxx | --- | | --- | OEM |
| 60 | Backup / restore | Edit | Restore | Backup | --- | | --- | SO |
| 100 | Generale | | | | | | | |
| 123 | Valore percentuale minimo per aumento di potenza | Edit | 1% | 10% | 0.1 | | SO | SO |
| 140 | Tipo di visualizzazione con AZL2... 1 = Standard (fase programma) 2 = Intensità di fiamma 1 (QRA... / ION) 3 = Intensità di fiamma 2 (QRB... / QRC...) 4 = Indicazione potenza bruciatore | Edit | 1 | 4 | 4 | | SO | SO |
| 200 | Controllo bruciatore | | | | | | | |
| 224 | Tempo (t10) commutazione pressostato aria (LP) | Edit | 0 s | 13.818 s | 0.294 s | 12,054 | SO | OEM |
| 225 | Gas: Tempo di preventilazione (t1) | Edit | 0 s | 1237 s | 4.851 s | 29,106 | SO | OEM |
| 226 | Gas: Tempo di preaccensione (t3) | Edit | 1.029 s | 37.485 s | 0.147 s | 2,058 | SO | OEM |
| 230 | Intervallo (t4): Fine tempo di sicurezza (TSA) e apertura valvola 1 (V1) ON | Edit | 3.234 s | 74.97 s | 0.294 s | 3,234 | SO | OEM |
| 231 | Intervallo (t9): Apertura valvola 1 (V1) ON - spegnimento valvola pilota (PV) OFF | Edit | 0 s | 74.97 s | 0.294 s | 2,940 | SO | OEM |

| | | | | | | | | |
|------------|---|------|---------|----------|---------|--------|----|-----|
| 232 | Interval (t5): Spegnimento valvola pilota (PV) OFF - attivazione controllore di carico (LR) | Edit | 2.058 s | 74.97 s | 0.294 s | 8.820 | SO | OEM |
| 234 | Gas: Tempo post-ventilazione (t8) | Edit | 0 s | 1237 s | 4.851 s | 0 | SO | OEM |
| 239 | Gas: Spegnimento automatico dopo 24 ore di funzionamento (fiamma presente) ininterrotto 0=OFF 1=ON | Edit | 0 | 1 | 1 | 1 | SO | OEM |
| 240 | Ripartenza automatica dopo blocco per perdita fiamma durante funzionamento 0 = None 1 = None 2 = 1 x Repetition | Edit | 0 | 2 | 1 | 0 | SO | OEM |
| 241.00 | Controllo tenuta valvole gas 0 = Off 1 = On | Edit | 0 | 1 | 1 | 1 | SO | OEM |
| 241.01 | Controllo di tenuta 0 = Durante preventilazione (t1) 1 = Durante post-ventilazione (t8) | Edit | 0 | 1 | 1 | 0 | SO | OEM |
| 241.02 | Controllo di tenuta 0 = In accordo al parametro 241.01 1 = Durante il tempo di preventilazione (t1) e tempo di post-ventilazione (t8) | Edit | 0 | 1 | 1 | 0 | SO | OEM |
| 242 | Controllo di tenuta - tempo apertura valvola di scarico (V2) | Edit | 0 s | 2.648 s | 0.147 s | 2,646 | SO | OEM |
| 243 | Controllo di tenuta - tempo di controllo pressione atmosferica | Edit | 1.029 s | 37.485 s | 0.147 s | 10,290 | SO | OEM |
| 244 | Controllo di tenuta - tempo apertura valvola di carico (V1) | Edit | 0 s | 2.648 s | 0.147 s | 2,646 | SO | OEM |
| 245 | Controllo di tenuta - tempo di controllo pressione gas | Edit | 1.029 s | 37.485 s | 0.147 s | 10,290 | SO | OEM |
| 254 | Tempo di risposta all'errore 0 = 1 s 1 = 3 s | Edit | 0 | 1 | 1 | 0 | SO | OEM |
| 257 | Gas: Tempo di post-accensione (t3n - 0.3 secondi) | Edit | 0 s | 13.23 s | 0.147 s | 2,205 | SO | OEM |
| 259.00 | Tempo massimo di apertura servocomando (t11) | Edit | 0 s | 1237 s | 4.851 s | 67,914 | SO | OEM |
| 259.01 | Tempo di apertura servocomando tra punto di accensione e posizione di bassa fiamma | Edit | 0 s | 37.485 s | 0.147 s | 14,994 | SO | OEM |
| 259.02 | Tempo di apertura servocomando tra posizione di bassa fiamma punto di accensione | Edit | 0 s | 37.485 s | 0.147 s | 14,994 | | |
| 260 | Tempo massimo di chiusura servocomando (t12) | Edit | 0 s | 1237 s | 4.851 s | 67,914 | SO | OEM |
| 500 | Controllo di rapporto | | | | | | | |
| 515 | Posizione attuatore durante il tempo di preventilazione (t1) e il tempo di post-ventilazione (t8) 0: Ventilazione con posizione servocomando in bassa fiamma 1: Ventilazione con posizione di ventilazione in alta fiamma | Edit | 0 | 1 | 1 | 1 | SO | OEM |

| | | | | | | | | |
|--|--|------|---|---|---|---|----|----|
| 560 | Controllo di combustione pneumatico 0 = Off / modulazione a 3 punti 1 = Ventilazione PWM / modulazione da segnale analogico 2 = air damper / analog modulation (richiede potenziometro di feedback meter ASZxx.3x) | Edit | 0 | 2 | 1 | 1 | SO | SO |
| 600 | | | | | | | | |
| Settaggio ingresso di regolazione | | | | | | | | |
| 654 | Ingresso analogico (richiede potenziometro di feedback ASZxx.3x) 0 = Ingresso 3 punti: aumenta - fermo - diminuisce 1 = 0...10 V 2 = 0...135 Ω 3 = 0...20 mA 4 = 4...20 mA con blocco per valori <4 mA 5 = 4...20 mA | Edit | 0 | 5 | 1 | 0 | SO | SO |

ATTENZIONE

Num. Parametro :

41
42
60
123
140
242
243
244
245
259.01

**Parametri modificabili dai rispettivi livelli di accesso SO o OEM per apparecchiatura
LME73.831AxBC**

Le informazioni contenute in questo documento sono puramente indicative e non impegnative. L'azienda si riserva la facoltà di apportare modifiche senza obbligo di preavviso.

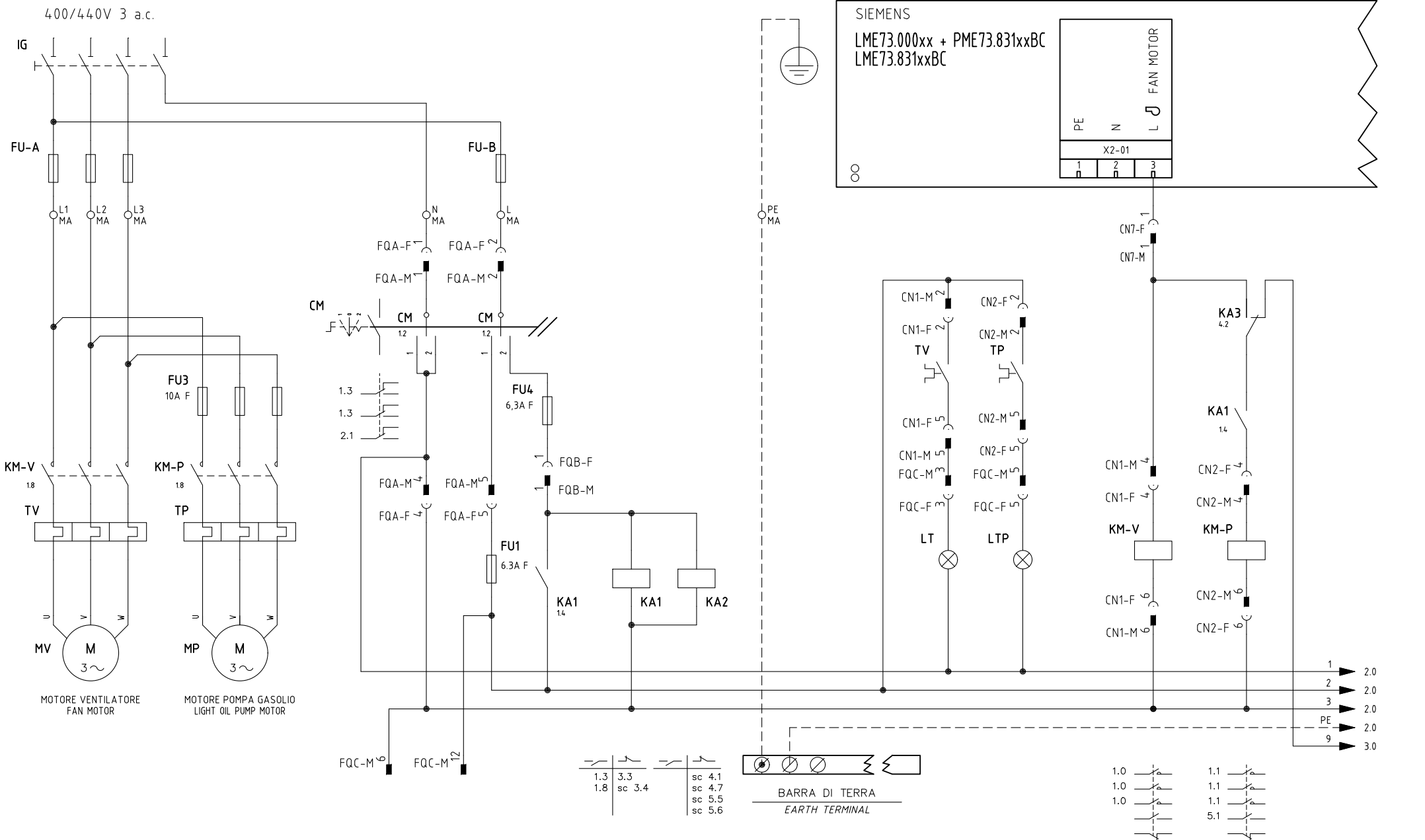

| | | | | | | | |
|--|---|------------|------------------|-----------|------------|-------|--------|
| | Impianto TIPI/TYPES HP60:HP73A / HR91A ÷ HR520A / HTP91A:HTP520A MODELLO/MODEL xG-.PR(MD).S.xx.A.1.xx | Ordine | | Data | 30/09/2014 | PREC. | FOGLIO |
| | Descrizione WITH LME73.xx + CIRCUIT 6100574 (AND MODULATOR RWF55.x / RWF50.2x / 600V / KM3) | Commissa | Data Controllato | Revisione | 00 | / | 1 |
| | | Esecutore | Controllato | Dis. N. | 05 - 1062 | SEQUE | TOTALE |
| | U. PINTON | E. CAVALLI | | | 2 | 12 | |

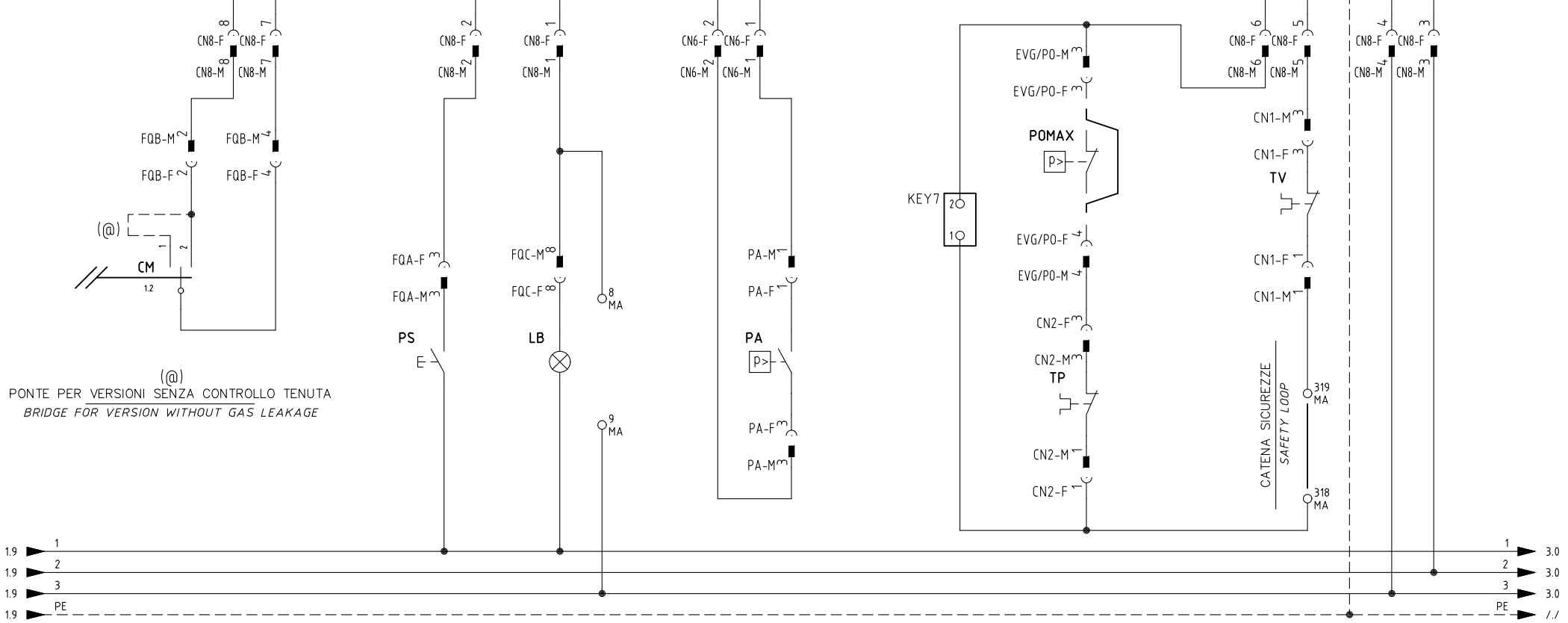
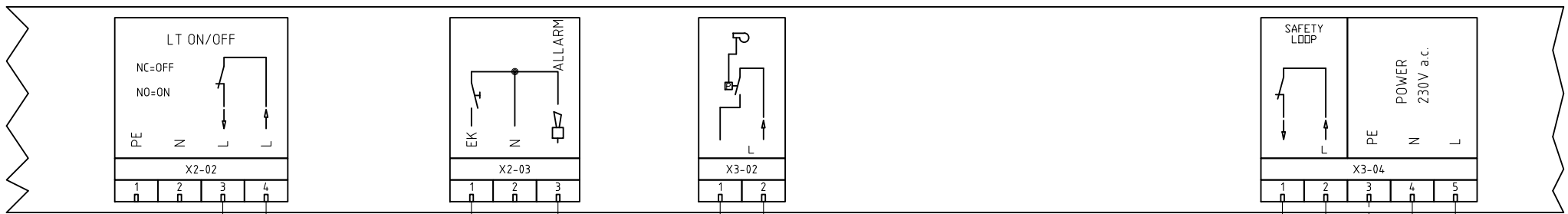

(@)
 PONTE PER VERSIONI SENZA CONTROLLO TENUTA
 BRIDGE FOR VERSION WITHOUT GAS LEAKAGE

| | | | |
|-----------|------------|-------|--------|
| Data | 30/09/2014 | PREC. | FOGLIO |
| Revisione | 00 | 1 | 2 |
| Dis. N. | 05 - 1062 | SEGUE | TOTALE |
| | | 3 | 12 |

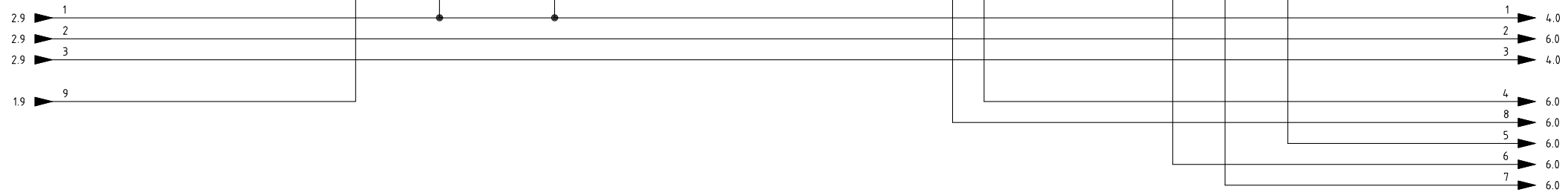
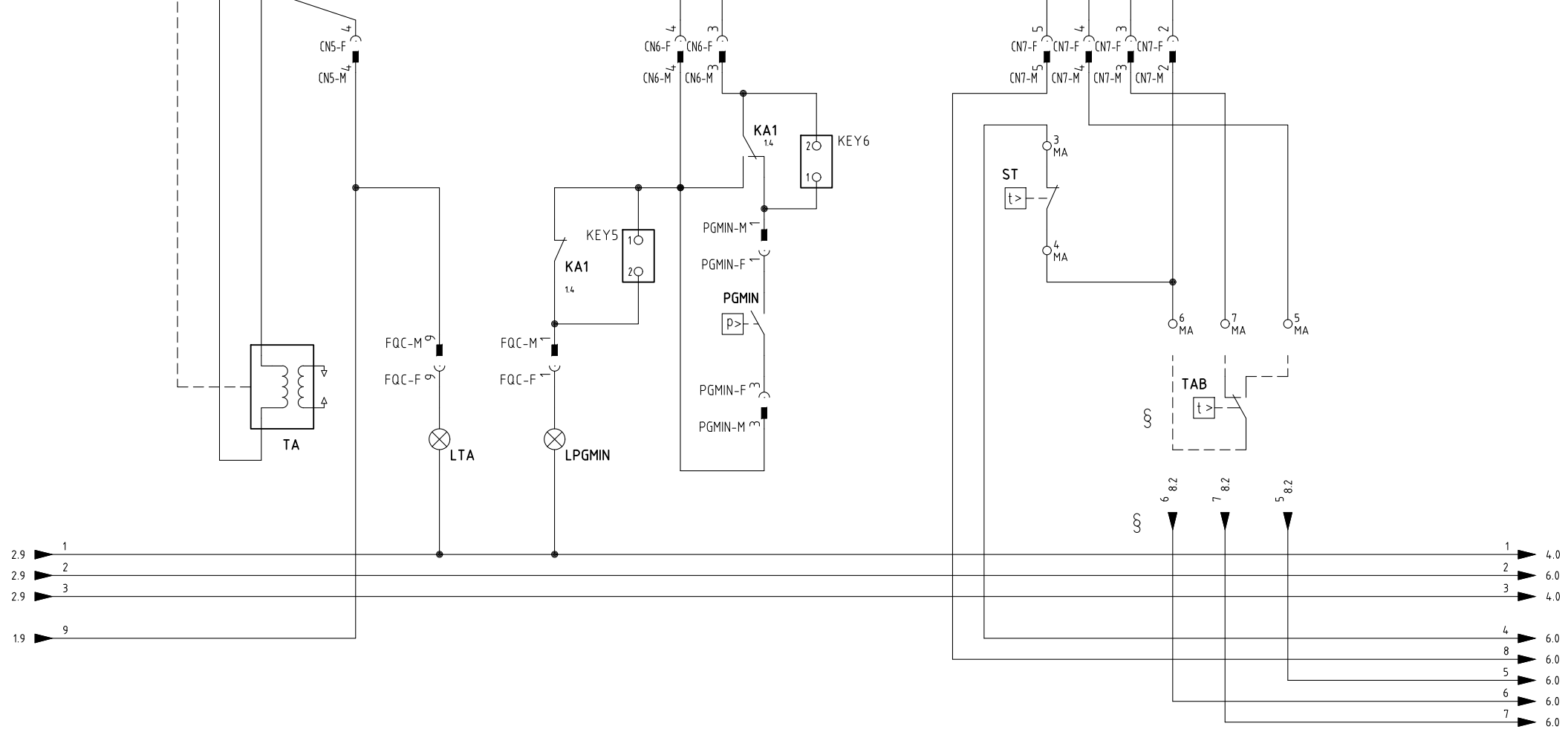
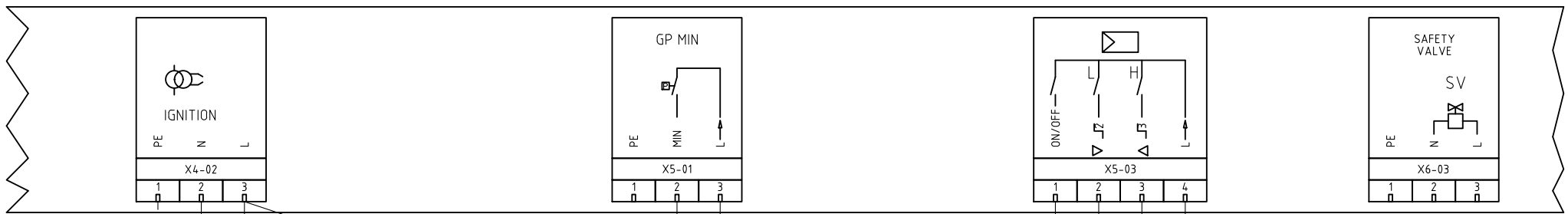

§

VERSIONE (PR) / VERSIONE (MD) CON RWF.. / 600V / KM3
 (PR) VERSION / (MD) VERSION WITH RWF.. / 600V / KM3

| | | | |
|-----------|------------|-------|--------|
| Data | 30/09/2014 | PREC. | FOGLIO |
| Revisione | 00 | 2 | 3 |
| Dis. N. | 05 - 1062 | SEGUE | TOTALE |
| | | 4 | 12 |

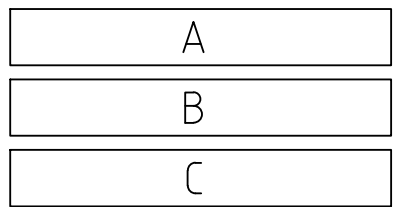
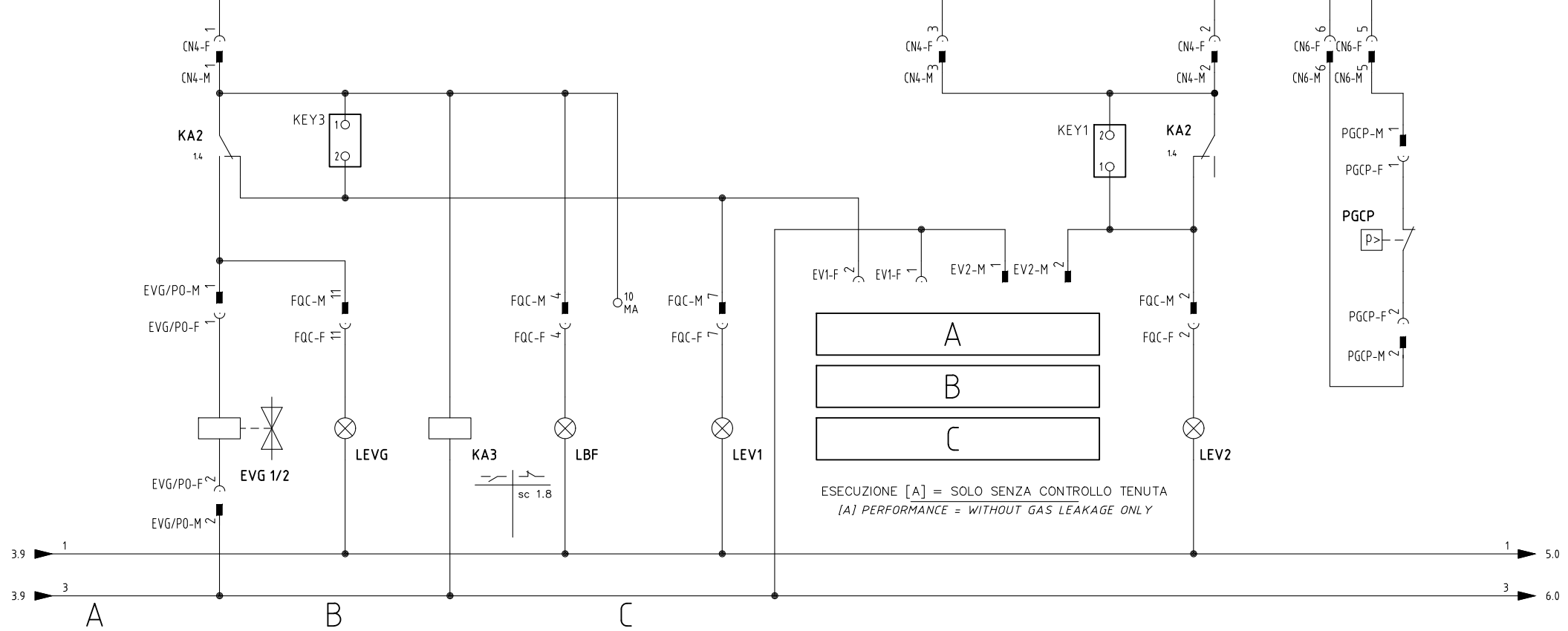
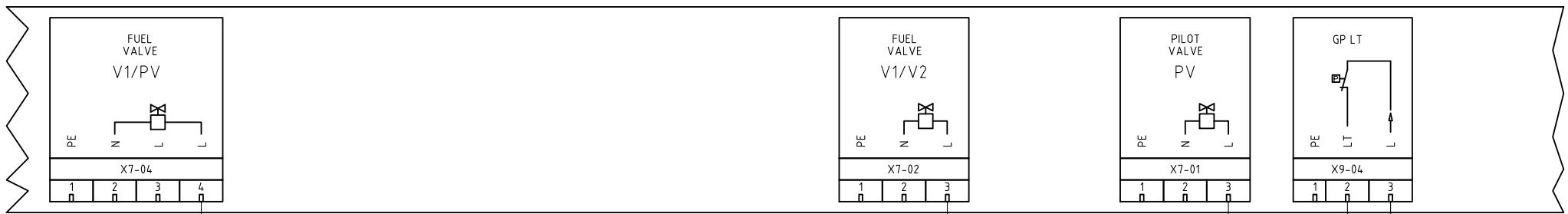

ESECUZIONE [A] = SOLO SENZA CONTROLLO TENUTA
 [A] PERFORMANCE = WITHOUT GAS LEAKAGE ONLY

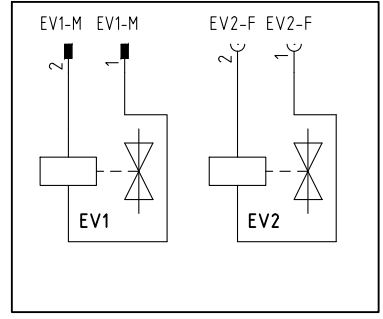
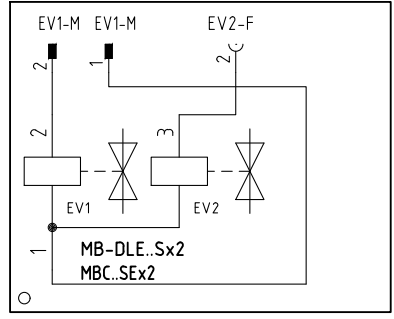
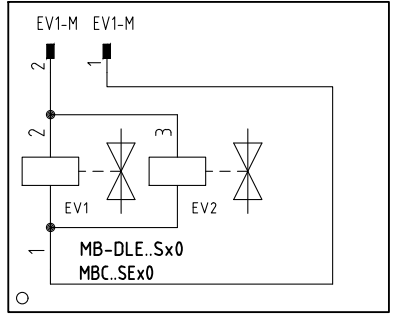

| | | | |
|-----------|------------|-------|--------|
| Data | 30/09/2014 | PREC. | FOGLIO |
| Revisione | 00 | 3 | 4 |
| Dis. N. | 05 - 1062 | SEGUE | TOTALE |
| | | 5 | 12 |

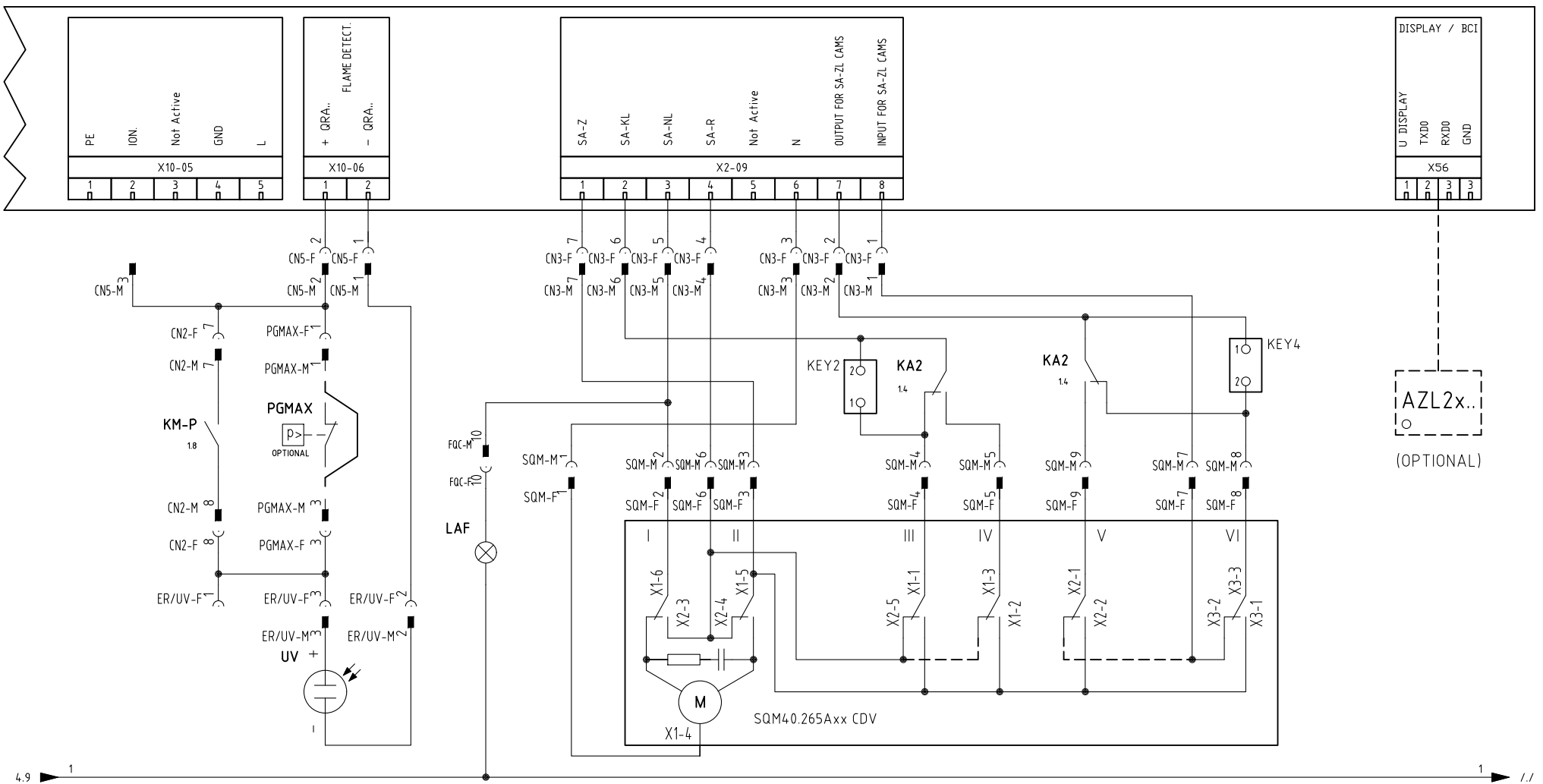

4.9 1 1 1

SERVOCOMANDO SERRANDA ARIA
 AIR DAMPER ACTUATOR
 SQM40.265Axx CDV

- I ALTA FIAMMA
HIGH FLAME
- II SOSTA
STAND-BY
- III BASSA FIAMMA GAS
GAS LOW FLAME
- IV BASSA FIAMMA GASOLIO
LIGHT OIL LOW FLAME
- V ACCENSIONE GASOLIO
LIGHT OIL IGNITION
- VI ACCENSIONE GAS
GAS IGNITION

| | | | |
|-----------|------------|-------|--------|
| Data | 30/09/2014 | PREC. | FOGLIO |
| Revisione | 00 | 4 | 5 |
| Dis. N. | 05 - 1062 | SEGUE | TOTALE |
| | | 6 | 12 |

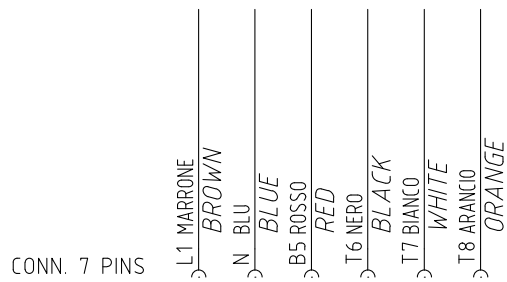
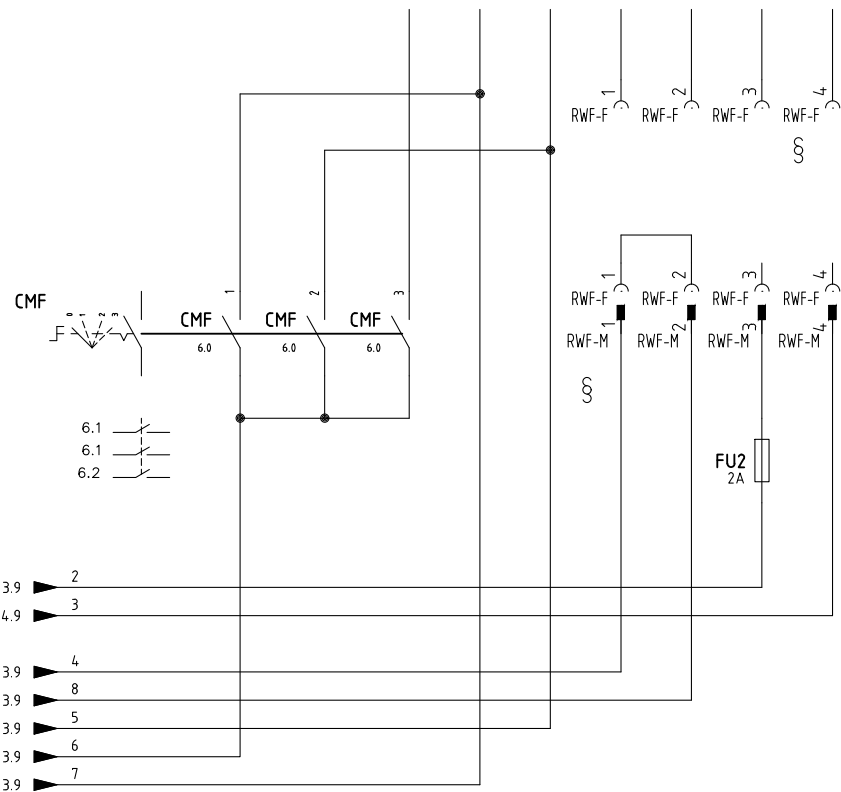
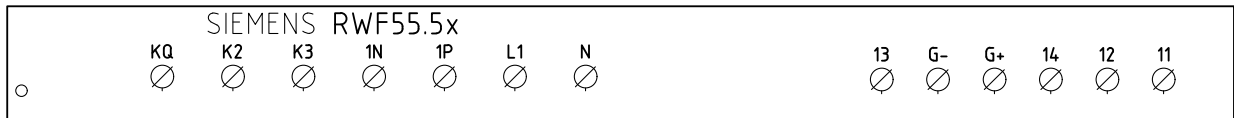
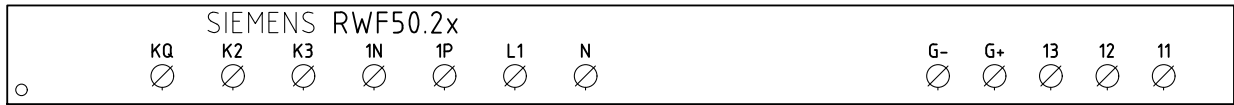
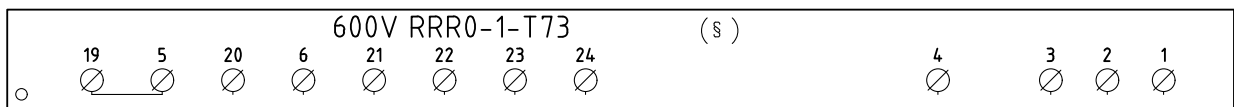
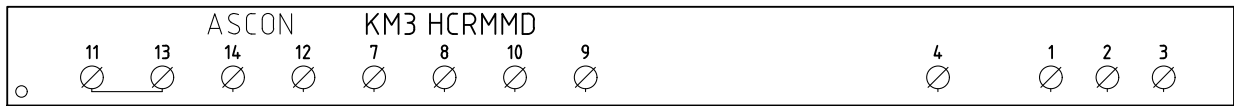

CONN. 7 PINS

CAVO 7x0,75mmq
7x0,75mmq CABLE

(xx)
ATTENZIONE COLLEGAMENTO SONDE CON CONNETTORE 7 POLI
WARNING PROBE CONNECTION WITH 7 PINS CONNECTOR

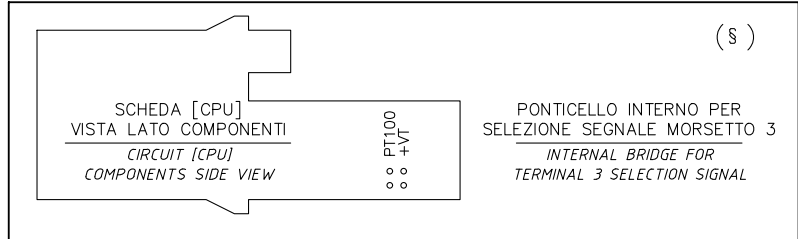

§
VERSIONE (PR) / VERSIONE (MD) CON RWF.. / 600V / KM3
(PR) VERSION / (MD) VERSION WITH RWF.. / 600V / KM3

| | | | |
|-----------|------------|-------|--------|
| Data | 30/09/2014 | PREC. | FOGLIO |
| Revisione | 00 | 5 | 6 |
| Dis. N. | 05 - 1062 | SEGUE | TOTALE |
| | | 7 | 12 |

(xx)

ATTENZIONE COLLEGAMENTO SONDE CON CONNETTORE 7 POLI
 WARNING PROBE CONNECTION WITH 7 PINS CONNECTOR

KM3 HCRMMD

600V RRR0-1-T73

RWF55.5x

RWF50.2x

SD-TEMP.

PT1000
1000 OHM 0°C

TC

SD - 4±20mA

SD - 0±10V

SD-PRESS

SIEMENS
QBE...

PT100 (S)
 OO OO +VT
 OO OO

3 = PT100
 3 = +VT

PONCIELLO INTERNO PER SELEZIONE SEGNALE MORSETTO 3
 INTERNAL BRIDGE FOR TERMINAL 3 SELECTION SIGNAL

SD-TEMP.

PT100
100 OHM 0°C

TC

SD - 4±20mA

SD - 0±10V

SD-PRESS

SIEMENS
QBE...

SD-TEMP.

SD-TEMP. SIEMENS
PT1000
1000 OHM 0°C

TC

SD - 4±20mA

SD - 0±10V

SD-PRESS

SIEMENS
QBE...
0±10V

SD-TEMP.

SD-TEMP. SIEMENS
PT1000
1000 OHM 0°C

TC

SD - 4±20mA

SD - 0±10V

SD-PRESS

SIEMENS
QBE...
0±10V

(#)
 COLLEGAMENTO SOLO PER
 TRASDUTTORI PASSIVI
 TRASDUCER PASSIVE
 CONNECTION ONLY

| | | | |
|-----------|------------|-------|--------|
| Data | 30/09/2014 | PREC. | FOGLIO |
| Revisione | 00 | 6 | 7 |
| Dis. N. | 05 - 1062 | SEGUE | TOTALE |
| | | 8 | 12 |

QUADRO QG - MORSETTIERA MA
MORSETTIERA ALIMENTAZIONE BRUCIATORE
BURNER SUPPLY TERMINAL BOARD

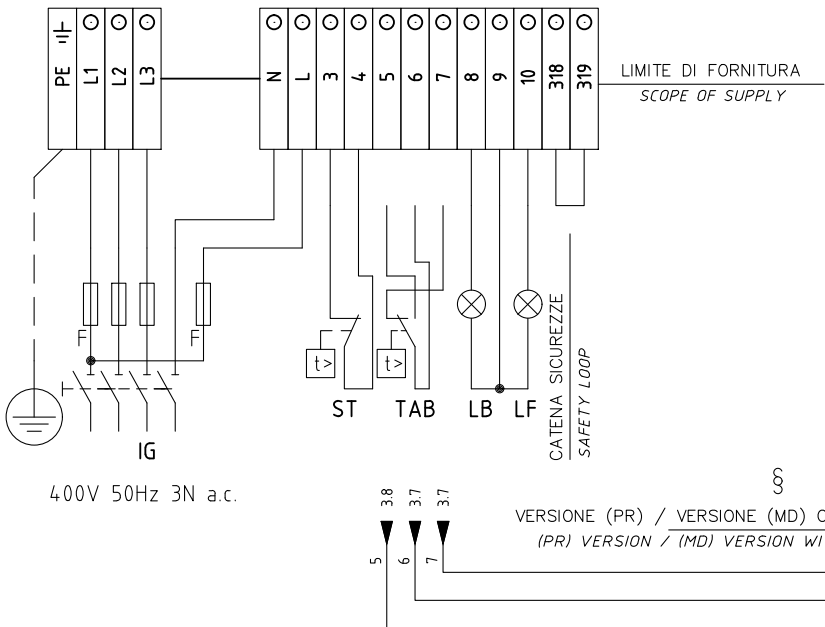

VERSIONE (PR) / VERSIONE (MD) CON RWF.. / 600V / KM3
(PR) VERSION / (MD) VERSION WITH RWF.. / 600V / KM3

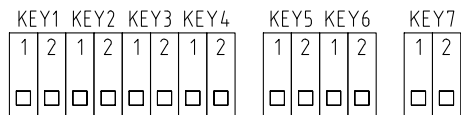
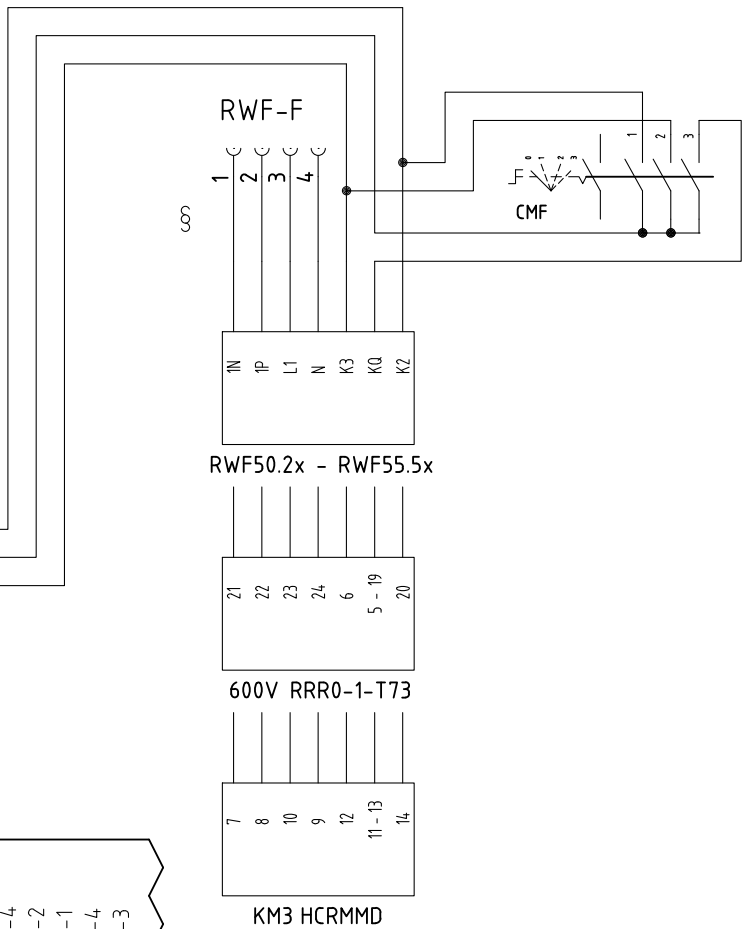
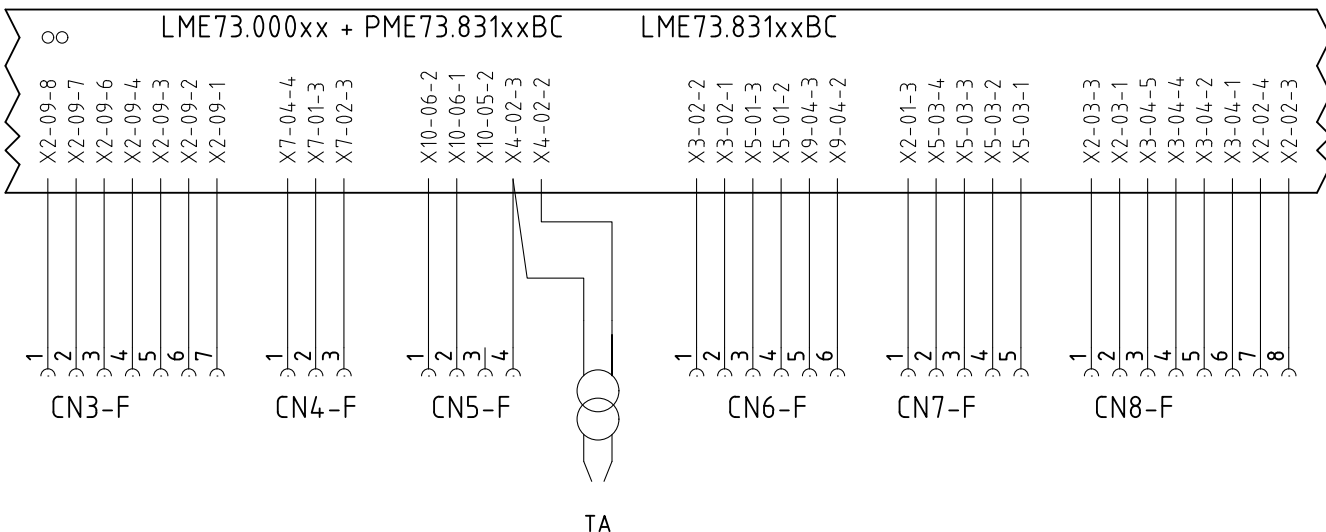

| | | | |
|-----------|------------|-------|--------|
| Data | 30/09/2014 | PREC. | FOGLIO |
| Revisione | 00 | 7 | 8 |
| Dis. N. | 05 - 1062 | SEGUE | TOTALE |
| | | 9 | 12 |

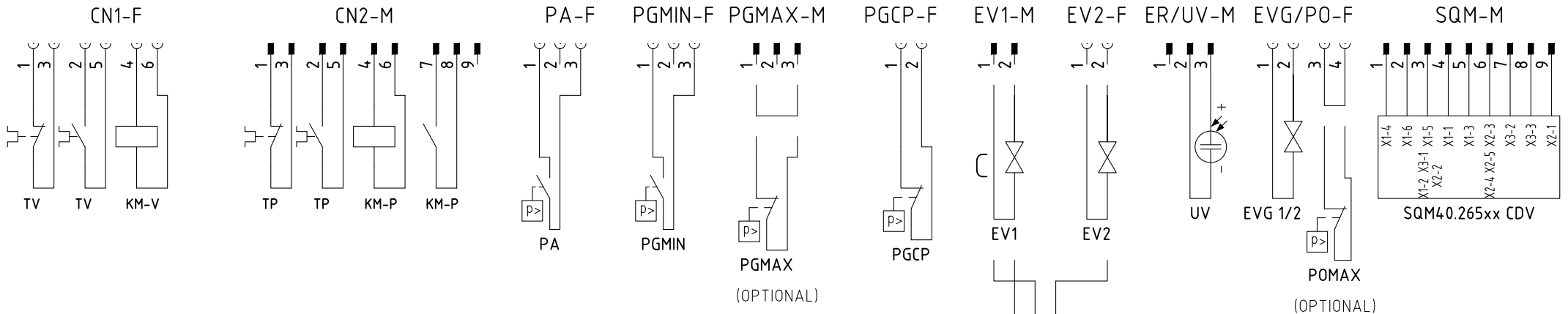

SERVOCOMANDO SERRANDA ARIA
 AIR DAMPER ACTUATOR
 SQM40.265Axx CDV

- I ALTA FIAMMA
HIGH FLAME
- II SOSTA
STAND-BY
- III BASSA FIAMMA GAS
GAS LOW FLAME
- IV BASSA FIAMMA GASOLIO
LIGHT OIL LOW FLAME
- V ACCENSIONE GASOLIO
LIGHT OIL IGNITION
- VI ACCENSIONE GAS
GAS IGNITION

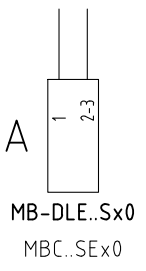
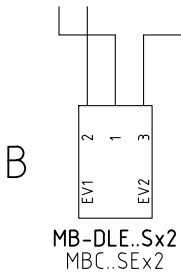

ESECUZIONE [A] = SOLO SENZA CONTROLLO TENUTA
 [A] PERFORMANCE = WITHOUT GAS LEAKAGE ONLY

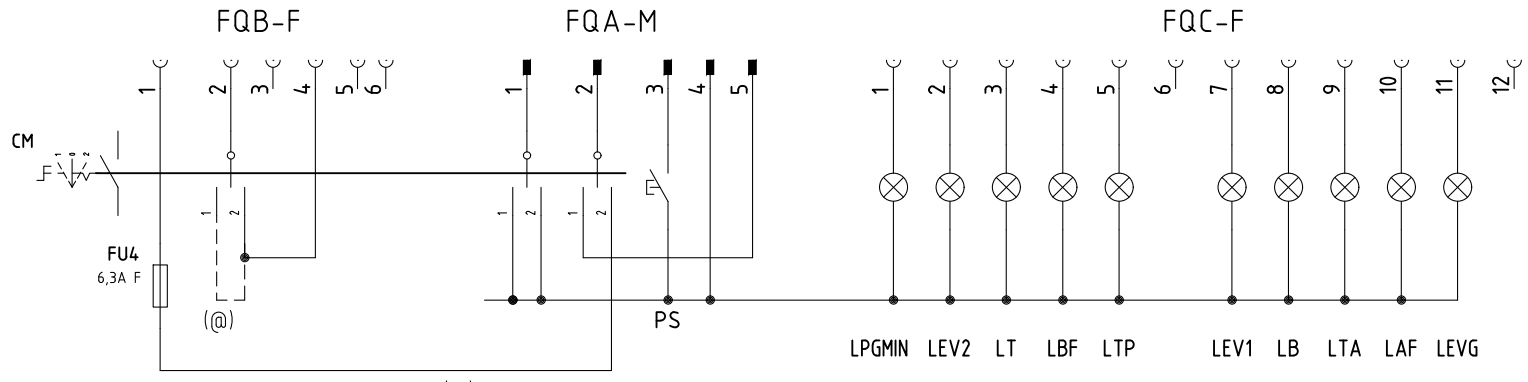

(@)
 PONTE PER VERSIONI SENZA CONTROLLO TENUTA
 BRIDGE FOR VERSION WITHOUT GAS LEAKAGE

| | | | |
|-----------|------------|-------|--------|
| Data | 30/09/2014 | PREC. | FOGLIO |
| Revisione | 00 | 8 | 9 |
| Dis. N. | 05 - 1062 | SEGUE | TOTALE |
| | | 10 | 12 |

| Sigla/Item | Foglio/Sheet | Funzione | Function |
|-----------------------------|--------------|---|--|
| 600V RRR0-1-T73 | 6 | REGOLATORE MODULANTE (ALTERNATIVO) | BURNER MODULATOR (ALTERNATIVE) |
| AZL2x.. | 5 | INTERFACCIA UTENTE | USER INTERFACE |
| CM | 1 | COMMUTATORE FUNZIONAMENTO 1)GAS 0)SPENTO 2)GASOLIO | MANUAL OPERATION SWITCH 1)GAS 0)OFF 2)LIGHT OIL |
| CMF | 6 | COMMUT. MANUALE FUNZ. 0)FERMO 1)ALTA FIAMMA 2)BASSA FIAMMA 3)AUTOMATICO | MANUAL SWITCH 0)OFF 1)HIGH FLAME 2)LOW FLAME 3)AUTOMATIC |
| EV1 | 4 | ELETTROVALVOLA GAS LATO RETE | UPSTREAM GAS SOLENOID VALVE |
| EV2 | 4 | ELETTROVALVOLA GAS LATO BRUCIATORE | DOWNSTREAM GAS SOLENOID VALVE |
| EVG 1/2 | 4 | ELETTROVALVOLE GASOLIO | LIGHT OIL ELECTRO VALVE |
| FU1 | 1 | FUSIBILE LINEA AUSILIARI | AUXILIARY LINE FUSE |
| FU2 | 6 | FUSIBILE | FUSE |
| FU3 | 1 | FUSIBILI LINEA POMPA | PUMP LINE FUSES |
| FU4 | 1 | FUSIBILE AUSILIARIO | AUXILIARY FUSE |
| FU-A | 1 | FUSIBILI DI LINEA | LINE FUSES |
| FU-B | 1 | FUSIBILE DI LINEA | LINE FUSE |
| IG | 1 | INTERRUTTORE GENERALE | MAINS SWITCH |
| KA1 | 1 | RELE' AUSILIARIO | AUXILIARY RELAY |
| KA2 | 1 | RELE' AUSILIARIO | AUXILIARY RELAY |
| KA3 | 4 | RELE' AUSILIARIO | AUXILIARY RELAY |
| KM3 HCRMMD | 6 | REGOLATORE MODULANTE (ALTERNATIVO) | BURNER MODULATOR (ALTERNATIVE) |
| KM-P | 1 | CONTATTORE MOTORE POMPA GASOLIO | LIGHT OIL PUMP MOTOR CONTACTOR |
| KM-V | 1 | CONTATTORE MOTORE VENTILATORE | FAN MOTOR CONTACTOR |
| LAF | 5 | LAMPADA SEGNALAZIONE ALTA FIAMMA BRUCIATORE | BURNER IN HIGH FLAME INDICATOR LIGHT |
| LB | 2 | LAMPADA SEGNALAZIONE BLOCCO BRUCIATORE | INDICATOR LIGHT FOR BURNER LOCK-OUT |
| LBF | 4 | LAMPADA SEGNALAZIONE BASSA FIAMMA BRUCIATORE | BURNER IN LOW FLAME INDICATOR LIGHT |
| LEV1 | 4 | LAMPADA SEGNALAZIONE APERTURA [EV1] | INDICATOR LIGHT FOR OPENING OF ELECTRO-VALVE [EV1] |
| LEV2 | 4 | LAMPADA SEGNALAZIONE APERTURA [EV2] | INDICATOR LIGHT FOR OPENING OF ELECTRO-VALVE [EV2] |
| LEVG | 4 | LAMPADA SEGNALAZIONE APERTURA [EVG] | INDICATOR LIGHT FOR OPENING OF ELECTRO-VALVE [EVG] |
| LME73.000xx + PME73.831xxBC | 1 | APPARECCHIATURA DI COMANDO | CONTROL SCHEME |
| LME73.831xxBC | 1 | APPARECCHIATURA DI COMANDO | CONTROL SCHEME |
| LPGMIN | 3 | LAMPADA SEGNALAZIONE PRESENZA GAS IN RETE | INDICATOR LIGHT FOR PRESENCE OF GAS IN THE NETWORK |
| LT | 1 | LAMPADA SEGNALAZIONE BLOCCO TERMICO MOTORE VENTILATORE | INDICATOR LIGHT FOR FAN MOTOR OVERLOAD THERMAL CUTOUT |
| LTA | 3 | LAMPADA SEGNALAZIONE TRASFORMATORE DI ACCENSIONE | IGNITION TRANSFORMER INDICATOR LIGHT |
| LTP | 1 | LAMPADA SEGNALAZIONE BLOCCO TERMICO MOTORE VENTILATORE | INDICATOR LIGHT FOR FAN MOTOR OVERLOAD THERMAL CUTOUT |

| | | | |
|-----------|------------|-------|--------|
| Data | 30/09/2014 | PREC. | FOGLIO |
| Revisione | 00 | 9 | 10 |
| Dis. N. | 05 - 1062 | SEGUE | TOTALE |
| | | 11 | 12 |

| Sigla/Item | Foglio/Sheet | Funzione | Function |
|------------------|--------------|--|--|
| MB-DLE..Sx0 | 4 | GRUPPO VALVOLE GAS | GAS VALVES GROUP |
| MB-DLE..Sx2 | 4 | GRUPPO VALVOLE GAS | GAS VALVES GROUP |
| MBC..SEx0 | 4 | GRUPPO VALVOLE GAS (ALTERNATIVO) | GAS VALVES GROUP (ALTERNATIVE) |
| MBC..SEx2 | 4 | GRUPPO VALVOLE GAS (ALTERNATIVO) | GAS VALVES GROUP (ALTERNATIVE) |
| MP | 1 | MOTORE POMPA GASOLIO | LIGHT OIL PUMP MOTOR |
| MV | 1 | MOTORE VENTILATORE | FAN MOTOR |
| PA | 2 | PRESSOSTATO ARIA | AIR PRESSURE SWITCH |
| PGCP | 4 | PRESSOSTATO GAS CONTROLLO PERDITE (OPTIONAL) | GAS LEAKAGE PRESSURE SWITCH (OPTIONAL) |
| PGMAX | 5 | PRESSOSTATO GAS DI MASSIMA PRESSIONE (OPTIONAL) | MAXIMUM PRESSURE GAS SWITCH (OPTIONAL) |
| PGMIN | 3 | PRESSOSTATO GAS DI MINIMA PRESSIONE | MINIMUM GAS PRESSURE SWITCH |
| POMAX | 2 | PRESSOSTATO DI MASSIMA PRESSIONE OLIO (OPTIONAL) | MAXIMUM OIL PRESSURE SWITCH (OPTIONAL) |
| PS | 2 | PULSANTE SBLOCCO FIAMMA | FLAME UNLOCK BUTTON |
| PT100 | 7 | SONDA DI TEMPERATURA | TEMPERATURE PROBE |
| RWF50.2x | 6 | REGOLATORE MODULANTE | BURNER MODULATOR |
| RWF55.5x | 6 | REGOLATORE MODULANTE (ALTERNATIVO) | BURNER MODULATOR (ALTERNATIVE) |
| SD-PRESS | 7 | SONDA DI PRESSIONE | PRESSURE PROBE |
| SD-TEMP. | 7 | SONDA DI TEMPERATURA | TEMPERATURE PROBE |
| SD - 0÷10V | 7 | TRASDUTTORE USCITA IN TENSIONE | TRANSDUCER VOLTAGE OUTPUT |
| SD - 4÷20mA | 7 | TRASDUTTORE USCITA IN CORRENTE | TRANSDUCER CURRENT OUTPUT |
| SQM40.265Axx CDV | 5 | SERVOCOMANDO SERRANDA ARIA | AIR DAMPER ACTUATOR |
| ST | 3 | SERIE TERMOSTATI/PRESSOSTATI | SERIES OF THERMOSTATS OR PRESSURE SWITCHES |
| TA | 3 | TRASFORMATORE DI ACCENSIONE | IGNITION TRANSFORMER |
| TAB | 3 | TERMOSTATO/PRESSOSTATO ALTA-BASSA FIAMMA | HIGH-LOW THERMOSTAT/PRESSURE SWITCHES |
| TC | 7 | TERMOCOPPIA | THERMOCOUPLE |
| TP | 1 | TERMICO MOTORE POMPA | PUMP MOTOR THERMAL |
| TV | 1 | TERMICO MOTORE VENTILATORE | FAN MOTOR THERMAL |
| UV | 5 | SONDA UV RILEVAZIONE FIAMMA | UV FLAME DETECTOR |

| | | | |
|-----------|------------|-------|--------|
| Data | 30/09/2014 | PREC. | FOGLIO |
| Revisione | 00 | 10 | 11 |
| Dis. N. | 05 - 1062 | SEGUE | TOTALE |
| | | 12 | 12 |

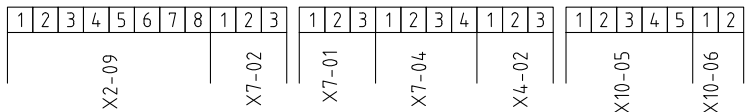
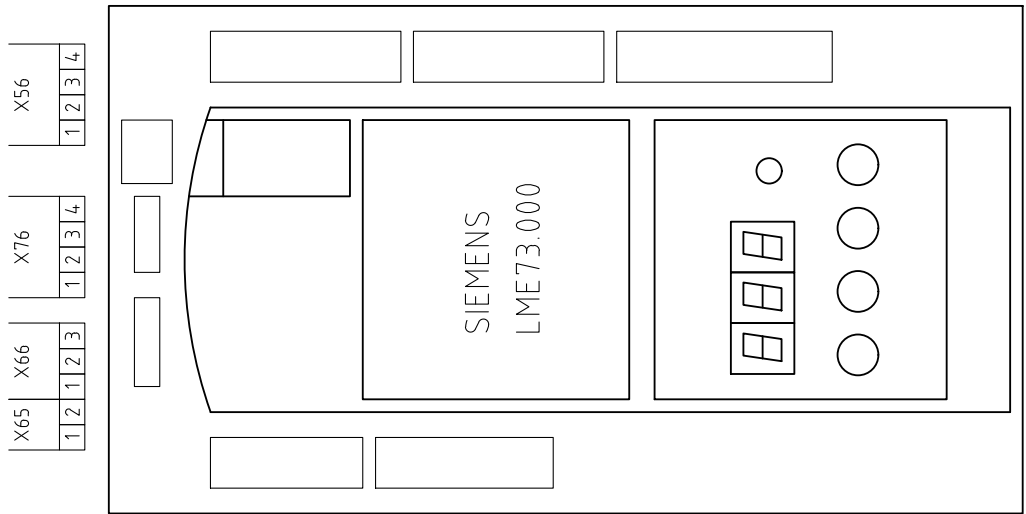
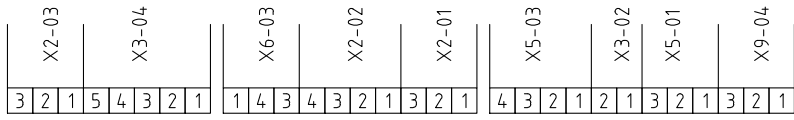

VISTA LATO COMPONENTI
COMPONENTS SIDE VIEW

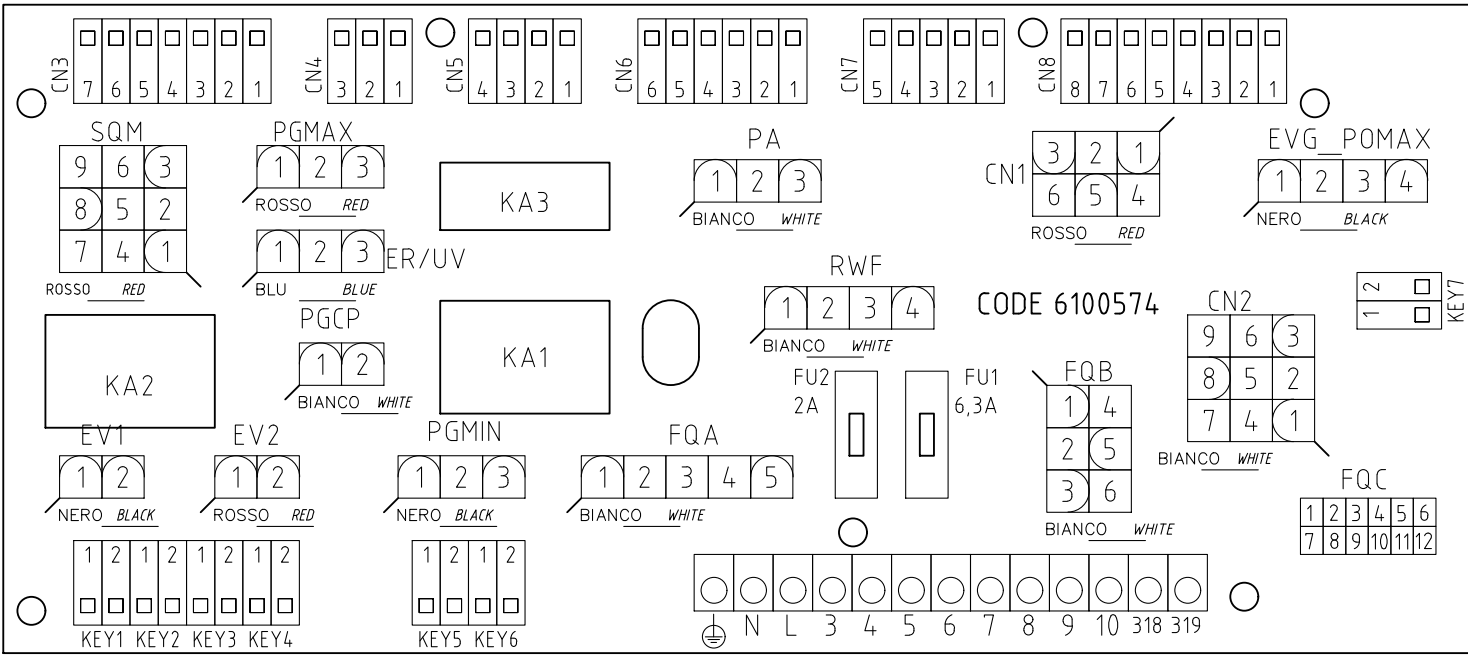

| | | | |
|-----------|------------|-------|--------|
| Data | 30/09/2014 | PREC. | FOGLIO |
| Revisione | 00 | 11 | 12 |
| Dis. N. | 05 - 1062 | SEGUE | TOTALE |
| | | / | 12 |



Сертификаты ЕАС (EAC Certificate)

Уважаемый клиент!

Фирма «Чиб Унигаз» заявляет, что приобретенная Вами горелка сертифицирована в Вашей стране.

В этой книжке Вы найдёте один экземпляр российских сертификатов В том случае, если Вам понадобятся другие сертификаты, просим Ва с скачать их или распечатать в формате ПДФ со следующих сайтов:

www.cibunigas.com

Dear customers!

CIB Unigas SPA would like to inform you that the burners are certified in your country. This booklet lists the EAC Certificates. Should you need other Certificates, you can download them directly in PDF format from the following site:

www.cibunigas.com

KG417/046.IT.02.01855 от 05-07-2024 до 04-07-2029

KG417/046.IT.02.01856 от 05-07-2024 до 04-07-2029

KG417/046.IT.02.01857 от 05-07-2024 до 04-07-2029

KG417/046.IT.02.01886 от 10-07-2024 до 09-07-2029

KG417/026.IT.02.09.09630 от 28-08-2023 до 27-08-2028

KG417/026.IT.02.09.09627 от 28-08-2023 до 27-08-2028



СЕРТИФИКАТ СООТВЕТСТВИЯ



№ ЕАЭС КG417/046.ИТ.02.01855

Серия КG № 0153570

ОРГАН ПО СЕРТИФИКАЦИИ ОС «Центр сертификации «Мурас» № КG417/КЦА.ОСП.046 от 25 апреля 2023 выдан Кыргызским Центром Аккредитации при МЭ КР; Место нахождения: Кыргызская Республика, город Бишкек, 7-й микрорайон, д. 53/2, кв. 9; Место осуществления деятельности: город Бишкек, ул. Раззакова, 19; тел: +996312975163; электронная почта: info@emuras@mail.ru

ЗАЯВИТЕЛЬ Товарищество с ограниченной ответственностью "Q ENERGY ENGINEERING (КБЮ ЭНЕРДЖИ ИНЖИНИРИНГ)", БИН 200340022449 Место нахождения: РЕСПУБЛИКА КАЗАХСТАН, 050059, город Алматы, Бостандыкский район, Проспект Аль-Фараби, дом 15, н.л. 18в; тел: +77273115140; электронная почта: info@q-energy.kz

ИЗГОТОВИТЕЛЬ "СІВ UNIGAS S.p.A."; Место нахождения: ИТАЛИЯ, Via Galvani, 9, 35011 Campodarsego (PD); Место осуществления деятельности: КИТАЙ, Unit 2206, Tower 2 of No.3 Hua Qiang Road, Tian He District, Guangzhou 510623

ПРОДУКЦИЯ Горелки блочные промышленные комбинированные, торговой марки СІВ Unigas S.p.A. модели: согласно приложения на 2 листе(ах), серийный выпуск.

КОД ТН ВЭД ЕАЭС согласно приложения на 2 листе(ах)

СООТВЕТСТВУЕТ ТРЕБОВАНИЯМ Технического регламента Таможенного союза ТР ТС 016/2011 "О безопасности аппаратов, работающих на газообразном топливе".

СЕРТИФИКАТ ВЫДАН НА ОСНОВАНИИ Протокола испытаний № 75-ИЛС от 05.07.2024; Испытательный центр ТОО «ЕЭО «Алматы-Стандарт», аттестат аккредитации № КZ.Т.02.Е0367 от 30.06.2021 г. Акта анализа состояния производства №1374-СС/06-2024 от 02.06.2024 г., выданного органом по сертификации продукции ОсОО «Центр Сертификации «Мурас», аттестат аккредитации № КG 417/КЦА.ОСП.046. Схема сертификации: 1С

ДОПОЛНИТЕЛЬНАЯ ИНФОРМАЦИЯ Разделы 4-6 ГОСТ 21204-9. Действие сертификата соответствия распространяется на продукцию, произведенную с даты изготовления испытанного образца 01.2022. Заявитель является уполномоченным лицом изготовителя на основании договора №2/КZ 2023 от 11.05.2023 г.

СРОК ДЕЙСТВИЯ С 05.07.2024 ПО 04.07.2029 **ВКЛЮЧИТЕЛЬНО**

Руководитель (уполномоченное лицо) органа по сертификации



Бекенов Байаке Олжобаевич
(Ф.И.О.)

Эксперт (эксперт-аудитор) (эксперты (эксперты-аудиторы))



Сариева Алтынай Куттубековна
(Ф.И.О.)



ПРИЛОЖЕНИЕ



к сертификату соответствия № ЕАЭС КG417/046.ИТ.02.01855
Перечень конкретной продукции,
на которую распространяется действие сертификата соответствия
Серия КG № 0116754

| № | Код ТН ВЭД ЕАЭС | Наименование и обозначение продукции, ее изготовитель | Кол-во, единица измерения |
|---|-----------------|---|---------------------------|
| 1 | 8416202000 | Горелки блочные промышленные комбинированные, торговой марки СІВ Unigas S.p.A. модели: HTP90, HTP91, HTP92, HTP93, HTP512, HTP515, HTP520, HTP525, HTP1025, HTP1030, HTP1050, HTP1080, HTP2000, HTP2500, HTP90A, HTP91A, HTP92A, HTP93A, HTP512A, HTP515A, HTP520A, HTP525A, HTP1025A, HTP1030A, HTP1050A, HTP1080A, HTLX83, HTLX115, HTLX225, HTLX92R, HTLX92.1, HTLX512R, HTLX512.1, HTLX515.1, HTLX520.1, HTLX525.1, HTLX1030R, HTLX1030.1, HTLX2020, HTLX2030, HTLX2040, HTLX3000 | |
| 2 | 8416202000 | URB5, URB10, URB15, URB20, URB25, URB30, URB32, URB35, URB40, URB45, URB50, URB60, URB70, URB80, URB-SH5, URB-SH10, URB-SH15, URB-SH20, URB-SH25, URB-SH30, URB-SH32, URB-SH35, URB-SH40, URB-SH45, URB-SH50, URB-SH60, URB-SH70, URB-SH80 | |
| 3 | 8416202000 | КТР90, КТР91, КТР92, КТР93, КТР510, КТР512, КТР515, КТР520, КТР525, КТР1025, КТР1030, КТР1050, КТР1080, КТРВУ90, КТРВУ91, КТРВУ92, КТРВУ93, КТРВУ510, КТРВУ512, КТРВУ515, КТРВУ520, КТРВУ525, КТРВУ1025, КТРВУ1030, КТРВУ1050, КТРВУ1080, КТРВУ2000, КТРВУ2500 | |
| 4 | 8416202000 | HS5, HS10, HS18, HP20, HP30, HP45, HP60, HP65, HP72, HP91, HP92, HP93, HP512, HP515, HP520, HP525, HP1025, HP1030, HP1040, A23A, A35A, HP73A, HP90A, HP91A, HP92A, HP93A, HP512A, HP515A, HP520A, HP525A, HP1025A, HP1030A, HP1040A, HR73A, HR90A, HR91A, HR92A, HR93A, HR512A, HR515A, HR520A, HR525A, HR1025A, HR1030A, HR1040A, HR73, HR90, HR91, HR92, HR93, HR512, HR515, HR520, HR525, HR1025, HR1030, HR1040 | |
| 5 | 8416202000 | B57A, B88A, B88P, B97A, B120A, B120P, B155A, B155P, B205P, B153Y, B205Y | |

Руководитель (уполномоченное лицо) органа по сертификации



Бекенов Байаке Олжобаевич
(Ф.И.О.)

Эксперт (эксперт-аудитор) (эксперты (эксперты-аудиторы))

Сариева Алтынай Куттубековна
(Ф.И.О.)



ПРИЛОЖЕНИЕ

к сертификату соответствия № ЕАЭС КG417/046.ИТ.02.01855

Перечень конкретной продукции,

на которую распространяется действие сертификата соответствия

Серия КG №: 0116755



| № | Код ТН ВЭД ЕАЭС | Наименование и обозначение продукции, ее изготовитель | Кол-во, единица измерения |
|---|-----------------|--|---------------------------|
| | | Горелки блочные промышленные комбинированные, торговой марки СІВ Unigas S.p.A. модели: | |
| 6 | 8416202000 | КР60, КР65, КР72, КР73, КР90, КР91, КР92, КР93, КР512, КР515, КР520, КР525, КР1025, КР1030, КР1040, КР73, КР90, КР91, КР92, КР93, КР512, КР515, КР520, КР525, КР1025, КР1030, КР1040, КРВУ65, КРВУ70, КРВУ72, КРВУ73, КРВУ90, КРВУ91, КРВУ92, КРВУ93, КРВУ512, КРВУ515, КРВУ520, КРВУ525, КРВУ1025, КРВУ1030, КРВУ1040, КРВУ65, КРВУ70, КРВУ72, КРВУ73, КРВУ90, КРВУ91, КРВУ92, КРВУ93, КРВУ512, КРВУ515, КРВУ520, КРВУ525, КРВУ1025, КРВУ1030, КРВУ1040 | |
| 7 | 8416202000 | N870A, Q1300X, Q1520A, Q1520P, Q1520Y, S1600A, S1600P, S1600X, S1600Y, S1700A, S1700P, S1700X, S1700Y, S1900A, S1900P, S1900X, S1900Y | |

Руководитель (уполномоченное лицо) органа по сертификации



Бекенов Байаке Олжабаевич

(Ф.И.О.)

Эксперт (эксперт-аудитор) (эксперты (эксперты-аудиторы))



Сариева Алтынай Куттубековна

(Ф.И.О.)



ТИРКЕМЕ

№ ЕАЭС КG417/046.ИТ.02.01855 шайкештик сертификатына

Шайкештик сертификатын колдонууга таралган

продукциянын айкын белгилениши

Сериясы КG №: 0116754

| № | ЕАЭБ ТЭИ ТН Код | Продукциянын аталышы жана белгилениши, аны жасап чыгаруучу | Саны (чен. бирдиги) |
|---|-----------------|---|---------------------|
| | | СІВ Unigas S.p.A соода маркасынын өнөр жайлык курама блок оттуктары, моделдер: | |
| 1 | 8416202000 | HTP90, HTP91, HTP92, HTP93, HTP512, HTP515, HTP520, HTP525, HTP1025, HTP1030, HTP1050, HTP1080, HTP2000, HTP2500, HTP90A, HTP91A, HTP92A, HTP93A, HTP512A, HTP515A, HTP520A, HTP525A, HTP1025A, HTP1030A, HTP1050A, HTP1080A, HTLX83, HTLX115, HTLX225, HTLX92R, HTLX92.1, HTLX512R, HTLX512.1, HTLX515.1, HTLX520.1, HTLX525.1, HTLX1030R, HTLX1030.1, HTLX2020, HTLX2030, HTLX2040, HTLX3000 | |
| 2 | 8416202000 | URB5, URB10, URB15, URB20, URB25, URB30, URB32, URB35, URB40, URB45, URB50, URB60, URB70, URB80, URB-SH5, URB-SH10, URB-SH15, URB-SH20, URB-SH25, URB-SH30, URB-SH32, URB-SH35, URB-SH40, URB-SH45, URB-SH50, URB-SH60, URB-SH70, URB-SH80 | |
| 3 | 8416202000 | KTP90, KTP91, KTP92, KTP93, KTP510, KTP512, KTP515, KTP520, KTP525, KTP1025, KTP1030, KTP1050, KTP1080, KTRBY90, KTRBY91, KTRBY92, KTRBY93, KTRBY510, KTRBY512, KTRBY515, KTRBY520, KTRBY525, KTRBY1025, KTRBY1030, KTRBY1050, KTRBY1080, KTRBY2000, KTRBY2500 | |
| 4 | 8416202000 | HS5, HS10, HS18, HP20, HP30, HP45, HP60, HP65, HP72, HP91, HP92, HP93, HP512, HP515, HP520, HP525, HP1025, HP1030, HP1040, A23A, A35A, HP73A, HP90A, HP91A, HP92A, HP93A, HP512A, HP515A, HP520A, HP525A, HP1025A, HP1030A, HP1040A, HR73A, HR90A, HR91A, HR92A, HR93A, HR512A, HR515A, HR520A, HR525A, HR1025A, HR1030A, HR1040A, HR73, HR90, HR91, HR92, HR93, HR512, HR515, HR520, HR525, HR1025, HR1030, HR1040 | |
| 5 | 8416202000 | B57A, B88A, B88P, B97A, B120A, B120P, B155A, B155P, B205P, B153Y, B205Y | |

Сертификациялоо боюнча органдын жетекчиси (ыйгарым укуктуу адам)



Бекенов Байаке Олжабаевич

(фамилиясы, аты-жөнү)

Эксперт (эксперт-аудитор) (эксперттер (эксперттер-аудиторлор))



Сариева Алтынай Куттубековна

(фамилиясы, аты-жөнү)



ТИРКЕМЕ

№ ЕАЭС КG417/046.IT.02.01855 шайкештик сертификатына
Шайкештик сертификатын колдонууга таралган
продукциянын айкын физиктик
Сериясы КG № 0116755

| № | ЕАЭБ ТЭИ ТН Код | Продукциянын аталышы жана белгилениши, аны жасап чыгаруучу моделдер: | Саны (чен. бирдиги) |
|---|-----------------|--|---------------------|
| | | CIB Unigas S.p.A соода маркасынын өнөр жайлык курама блок оттуктары, | |
| 6 | 8416202000 | KP60, KP65, KP72, KP73, KP90, KP91, KP92, KP93, KP512, KP515, KP520, KP525, KP1025, KP1030, KP1040, KR73, KR90, KR91, KR92, KR93, KR512, KR515, KR520, KR525, KR1025, KR1030, KR1040, KPBV65, KPBV70, KPBV72, KPBV73, KPBV90, KPBV91, KPBV92, KPBV93, KPBV512, KPBV515, KPBV520, KPBV525, KPBV1025, KPBV1030, KPBV1040, KRBY65, KRBY70, KRBY72, KRBY73, KRBY90, KRBY91, KRBY92, KRBY93, KRBY512, KRBY515, KRBY520, KRBY525, KRBY1025, KRBY1030, KRBY1040 | |
| 7 | 8416202000 | N870A, Q1300X, Q1520A, Q1520P, Q1520X, Q1520Y, S1600A, S1600P, S1600X, S1600Y, S1700A, S1700P, S1700X, S1700Y, S1900A, S1900P, S1900X, S1900Y | |



Сертификациялоо боюнча органдын жетекчиси (ыйгарым укуктуу адам)

Бекенов Байаке Олжобаевич
(фамилиясы, аты-жөнү)

Эксперт (эксперт-аудитор) (эксперттер (эксперттер-аудиторлор))

Сариева Алтынай Куттубековна
(фамилиясы, аты-жөнү)



ШАЙКЕШТИК СЕРТИФИКАТЫ

№ ЕАЭС КG417/046.IT.02.01855

Сериясы КG № 0153570

СЕРТИФИКАЦИЯЛОО БОЮНЧА ОРГАН "Мурас" Сертификация борбору" жоопкерчилиги чектелген коому Экономика министрлигине караштуу Кыргыз Аккредиттөө Борбору тарабынан 25 чын куран 2023ж. берилген № КG417/КЦА.ОСП.046 аккредиттөө аттестаты Турган жери: Кыргыз Республикасы, Бишкек шаары, 7-и микрорайону, 53/2, 9; Дареги: Бишкек шаары, Раззаков к., 19; тел: +996312975163; электрондук почтасы: info.ec-muras@mail.ru;

БИТИРИҮҮЧҮ Жоопкерчилиги чектелген шериктештик "Q ENERGY ENGINEERING (Q ENERGY ENGINEERING)", БИИ 200340022449 Турган жери: Казахстан Республикасы, 050059, Алматы шаары, Бостандык району, Аль-Фараби проспектиси, 15-үй, н.д. 18в; тел: +77273115140; электрондук почтасы: info@q-energy.kz

ӨНДҮРҮҮЧҮ "CIB UNIGAS S.p.A."; Турган жери: Италия, Via Galvani, 9, 35011 Campodarsego (PD), Дареги: Кытай, Unit 2206, Tower 2 of No.3 Hua Qiang Road, Tian He District, Guangzhou, 510623.

ПРОДУКЦИЯ CIB Unigas S.p.A соода маркасынын өнөр жайлык курама блок оттуктары, моделдер: 2 барак тиркемеге ылайык, сериялык чыгаруу.

ЕАЭБ ТЭИ ТН КОД 2 барак тиркемеге ылайык

ТАЛАПТАРГА ЫЛАЙЫК Бажы биримлигинин Техникалык регламенти ББ ТР 016/2011 "Газ түрдүнүн ошон менен иштетилген түзүлүштөрдүн коопсуздук жөнүндө".

СЕРТИФИКАТ ТӨМӨНКҮЛӨРДҮН НЕГИЗИНДЕ БЕРИЛДИ Сыноо протоколу № 75-Н/С.05.07.2024 ж. Сыноо борбору ЖЧШ «ЕЭО «Алматы-Стандарт». Аккредиттөө аттестаты № КZ.T.02.E0367; Өндүрүштү талдоо боюнча акт №1374-СС/06-2024 от 02.06.2024ж., продукцияларды сертификациялоо органы ЖЧК «Мурас» сертификациялоо борбору» тарабынан берилген, аккредиттөө аттестаты № КG 417/КЦА.ОСП.046 Сертификациянын схемасы: IC.

КОШУМЧА МААЛЫМАТ : Бөлүмдөр 4-6 МАМСТ 21204-9. Шарттары жана жарактуулук мөөнөтү, кызмат мөөнөтү буюмга тиркелген эксплуатациялык документтерде көрсөтүлгөн. Шайкештик сертификаты сыналган үлгү өндүрүлгөн күндөн тартып (01.2022) өндүрүлгөн продукцияга тиешелүү. Өтүмнө ээси 11.05.2023 -ж. № 2/КZ 2023 келишиминин негизинде өндүрүүчүнүн ыйгарым укуктуу адамы болуп санадат

ЖАРАКТУУЛУК МӨӨНОТУ 05.07.2024 баштап 03.07.2029 ж. чейин

Сертификациялоо боюнча органдын жетекчиси (ыйгарым укуктуу адам)

Бекенов Байаке Олжобаевич
(фамилиясы, аты-жөнү)

Эксперт (эксперт-аудитор) (эксперттер (эксперттер-аудиторлор))

Сариева Алтынай Куттубековна
(фамилиясы, аты-жөнү)



СЕРТИФИКАТ СООТВЕТСТВИЯ

№ ЕАЭС KG417/046.ПТ.02.01856.

Серия KG № 0153571



ОРГАН ПО СЕРТИФИКАЦИИ ОС «Центр сертификации «Мурас» № KG417/КЦА.ОСП.046 от 25 апреля 2023 выдан Кыргызским Центром Аккредитации при МЭ КР; Место нахождения: Кыргызская Республика, город Бишкек, 7-й микрорайон, д. 53/2, кв. 9; Место осуществления деятельности: город Бишкек, ул. Раззакова, 19; тел: +996312975163; электронная почта: info@euras.muras@mail.ru

ЗАЯВИТЕЛЬ Товарищество с ограниченной ответственностью "Q ENERGY ENGINEERING (КБЮ ЭНЕРДЖИ ИНЖИНИРИНГ)", БИН 200340022449, ИНН 200340022449 Место нахождения: РЕСПУБЛИКА КАЗАХСТАН, 050059, город Алматы, Бостандыкский район, Проспект Аль-Фараби, дом 15, н.п. 18в; тел: +77273115140; электронная почта: info@q-energy.kz

ИЗГОТОВИТЕЛЬ "CIB UNIGAS S.p.A."; Место нахождения: ИТАЛИЯ, Via Galvani, 9, 35011 Campodarsego (PD), Место осуществления деятельности: КИТАЙ, Unit 2206, Tower 2 of No.3 Hua Qiang Road, Tian He District, Guangzhou 510623.

ПРОДУКЦИЯ Горелки блочные газовые промышленные, торговой марки CIB Unigas S.p.A. модели: согласно приложения на 1 листе(ах), серийный выпуск.

КОД ТН ВЭД ЕАЭС согласно приложения на 1 листе(ах)

СООТВЕТСТВУЕТ ТРЕБОВАНИЯМ Технического регламента Таможенного союза ТР ТС 016/2011 "О безопасности аппаратов, работающих на газообразном топливе"

СЕРТИФИКАТ ВЫДАН НА ОСНОВАНИИ Протокол испытаний № 76-ПЛС от 05.07.2024; Испытательный центр ТОО «ГЗО «Алматы-Стандарт», аттестат аккредитации № KZ.T.02.E0367. Акт анализа состояния производства №1373-СС.06-2024 от 02.06.2024 г., выданного органом по сертификации продукции ОсОО «Центр Сертификации «Мурас», аттестат аккредитации № KG 417/КЦА.ОСП.046. Схема сертификации: 1С

ДОПОЛНИТЕЛЬНАЯ ИНФОРМАЦИЯ Разделы 4-6 ГОСТ 21204-9. Действие сертификата соответствия распространяется на продукцию, произведенную с даты изготовления испытанного образца (01.2022). Заявитель является уполномоченным лицом изготовителя на основании договора №2/KZ.2023 от 11.05.2023 г.

СРОК ДЕЙСТВИЯ С 05.07.2024 ПО 04.07.2029 ВКЛЮЧИТЕЛЬНО

Руководитель (уполномоченное лицо) органа по сертификации

Эксперт (эксперт-аудитор) (эксперты (эксперты-аудиторы))



М.П.

Бекенов Байаке Олжобаевич
(Ф.И.О.)

Муратбекова Гульжамал Муратбековна
(Ф.И.О.)



ПРИЛОЖЕНИЕ

к сертификату соответствия № ЕАЭС KG417/046.ПТ.02.01856.
Перечень конкретной продукции,
на которую распространяется действие сертификата соответствия
Серия KG № 0116736



| № | Код ТН ВЭД ЕАЭС | Наименование и обозначение продукции, ее изготовитель | Кол-во, единица измерения |
|---|-----------------|--|---------------------------|
| | | Горелки блочные газовые промышленные, торговой марки CIB Unigas S.p.A. модели: | |
| 1 | 8416208000 | ТР90, ТР91, ТР92, ТР93, ТР512, ТР515, ТР520; ТР525, ТР1030, ТР1050, ТР1080, ТР90А, ТР91А, ТР92А, ТР93А, ТР512А, ТР515А, ТР520А, ТР525А, ТР1030А, ТР1050А, ТР1080А | |
| 2 | 8416208000 | URB5, URB10, URB15, URB20, URB25, URB30, URB32, URB35, URB40, URB45, URB50, URB60, URB70, URB80, URB-SH5, URB-SH10, URB-SH15, URB-SH20, URB-SH25, URB-SH30, URB-SH32, URB-SH35, URB-SH40, URB-SH45, URB-SH50, URB-SH60, URB-SH70, URB-SH80 | |
| 3 | 8416208000 | TLX83, TLX115, TLX225, TLX92R, TLX92.1, TLX512R, TLX512.1, TLX515.1, TLX520.1, TLX525.1, TLX1030R, TLX1030.1, TLX2020, TLX2030, TLX2040, TLX3000 | |

Руководитель (уполномоченное лицо) органа по сертификации

Эксперт (эксперт-аудитор) (эксперты (эксперты-аудиторы))



М.П.

Бекенов Байаке Олжобаевич
(Ф.И.О.)

Муратбекова Гульжамал Муратбековна
(Ф.И.О.)



ШАЙКЕШТИК СЕРТИФИКАТЫ

№ ЕАЭС КG417/046.ИТ.02.01856.

Сериясы КG № 0153571

СЕРТИФИКАЦИЯ ЛОО БОЮНЧА ОРГАН "Мурас" Сертификация борбору" жоопкерчилиги чектелген коому Экономика министрлигине караштуу Кыргыз Аккредиттөө Борбору тарабынан 25 чын куран 2023ж. берилген № КG417/КЦА.ОСП.046 аккредиттөө аттестаты. Турган жери: Кыргыз Республикасы, Бишкек шаары, 7-и микрорайону, 53/2, 9; Дареги: Бишкек шаары, Раззаков к., 19; тел: +996312975163; электрондук почтасы: info.ce-muras@mail.ru;

БИЛДИРҮҮЧҮ Жоопкерчилиги чектелген шериктештик "Q ENERGY ENGINEERING (Q ENERGY ENGINEERING)", БИН 200340022449, ИНН 200340022449 Турган жери: Казахстан Республикасы, 050059, Алматы шаары, Бостандык району, Аль-Фараби проспекти, 15-үй, н.п. 18в; тел: +77273115140; электрондук почтасы: info@q-energy.kz

ӨНДҮРҮҮЧҮ "CIB UNIGAS S.p.A."; Турган жери: Италия, Via Galvani, 9, 35011 Campodarsego (PD), Дареги: Кытай, Unit 2206, Tower 2 of No.3 Hua Qiang Road, Tian He District, Guangzhou 510623.

ПРОДУКЦИЯ CIB Unigas S.p.A соода маркасындагы өнөр жай блогунун газ күйгүчтөрү, моделдери: 1 барак тиркемеге ылайык, сериялык чыгаруу.

ЕАЭБ ТЭИ ТН КОД 1 барак тиркемеге ылайык

ТАЛАПТАРГА ЫЛАЙЫК Бажы биримдигинин Техникалык регламенти ББ ТР 016/2011 "Газ түрүндөгү отун менен иштеген түзүлүштөрдүн коопсуздугу жөнүндө"

СЕРТИФИКАТ ТӨМӨНКҮЛӨРДҮН НЕГИЗИНДЕ БЕРИЛДИ Сыноо протоколу №76-ПЛС 05.07.2024ж. Сыноо борбору ЖЧШ «ЕЗО «Алматы-Стандарт», Аккредиттөө аттестаты № КZ.Г.02.Е0367; Өндүрүштү талдоо боюнча №1373-СС/06-2024 02.06.2024ж., продукцияларды сертификациялоо органы ЖЧК «Мурас» сертификациялоо борбору» тарабынан берилген, аккредиттөө аттестаты № КG 417/КЦА.ОСП.046 Сертификациянын схемасы: 1С

КОШУМЧА МААЛЫМАТ : Бөлүмдөр 4-6 МАМСТ 21204-9. Шарттары жана жарактуулук мөөнөтү, кызмат мөөнөтү буюмга тиркелген эксплуатациялык документтерде көрсөтүлгөн. Шайкештик сертификаты сыналган үлгү өндүрүлгөн күндөн тартып (12.2023) өндүрүлгөн продукцияга тиешелүү. Өтүмнө ээси 11.05.2023 -ж. № 2/КZ 2023 келишиминин негизинде өндүрүүчүнүн ыйгарым укуктуу адамы болуп саналат

ЖАРАКТУУЛУК МӨӨНӨТҮ 05.07.2024 баштап 04.07.2029 ж. чейин

Сертификациялоо боюнча органдын жетекчиси (ыйгарым укуктуу адам)



Эксперт (эксперт-аудитор)
(эксперттер (эксперттер-аудиторлор))

М.О.
Бекенов Байаке Олжобоевич
(фамилиясы, аты-жөнү)

Муратбекова Гульжамал Муратбековна
(фамилиясы, аты-жөнү)



ПРИЛОЖЕНИЕ

к сертификату соответствия № ЕАЭС КG417/046.ИТ.02.01856.
Перечень конкретной продукции,
на которую распространяется действие сертификата соответствия
Серия КG № 0116756

| № | Код ТН ВЭД ЕАЭС | Наименование и обозначение продукции, ее изготовитель | Кол-во, единица измерения |
|---|-----------------|--|---------------------------|
| | | Горелки блочные газовые промышленные, торговой марки CIB Unigas S.p.A. модели: | |
| 1 | 8416208000 | TP90, TP91, TP92, TP93, TP512, TP515, TP520, TP525, TP1030, TP1050, TP1080, TP90A, TP91A, TP92A, TP93A, TP512A, TP515A, TP520A, TP525A, TP1030A, TP1050A, TP1080A | |
| 2 | 8416208000 | URB5, URB10, URB15, URB20, URB25, URB30, URB32, URB35, URB40, URB45, URB50, URB60, URB70, URB80, URB-SH5, URB-SH10, URB-SH15, URB-SH20, URB-SH25, URB-SH30, URB-SH32, URB-SH35, URB-SH40, URB-SH45, URB-SH50, URB-SH60, URB-SH70, URB-SH80 | |
| 3 | 8416208000 | TLX83, TLX115, TLX225, TLX92R, TLX92.1, TLX512R, TLX512.1, TLX515.1, TLX520.1, TLX525.1, TLX1030R, TLX1030.1, TLX2020, TLX2030, TLX2040, TLX3000 | |

Руководитель (уполномоченное
лицо) органа по сертификации

Эксперт (эксперт-аудитор)
(эксперты (эксперт-аудиторы))



М.П.

Бекенов Байаке Олжобоевич
(Ф.И.О.)

Муратбекова Гульжамал Муратбековна
(Ф.И.О.)

Eurasian Conformity Mark

СЕРТИФИКАТ СООТВЕТСТВИЯ

№ ЕАЭС KG417/046.ИТ.02.01857

Серия KG № 0153572

ОРГАН ПО СЕРТИФИКАЦИИ ОС «Центр сертификации «Мурас» № KG417/КИА.ОСП.046
 № 25 апреля 2023 выдал Кыргызским Центром Аккредитации при МЭ КР: Место нахождения: Кыргызская Республика, город Бишкек, 7-й микрорайон, д. 53/2, кв. 9; Место осуществления деятельности: город Бишкек, ул. Раззакова, 19; тел: +996312975163; электронная почта: info@muras@mail.ru

ЗАЯВИТЕЛЬ Товарищество с ограниченной ответственностью "Q ENERGY ENGINEERING (КЫО ЭНЕРДЖИ ИНЖИНИРИНГ)", БИН № 200340022449 Место нахождения: РЕСПУБЛИКА КАЗАХСТАН, 050059, город Алматы, Бостандыкский район, Проспект Аль-Фараби, дом 15, н.п. 18в; тел: +77273115140; электронная почта: info@q-energy.kz

ПОСТАВЩИТЕЛЬ "CIB UNIGAS S.p.A": Место нахождения: ИТАЛИЯ Via Galvani, 9, 35011 Campodarsego (PD) Место осуществления деятельности: КИТАЙ Unit 2206, Tower 2 of No 3 Nan Qing Road, Tian He District, Guangzhou 510623

ПРОДУКЦИЯ Горелки блочные газовые промышленные, торговой марки CIB Unigas S.p.A модели согласно приложения на 1 листе(ах), серийный выпуск.

КОД ТН ВЭД ЕАЭС согласно приложения на 1 листе(ах)

СООТВЕТСТВУЕТ ТРЕБОВАНИЯМ Технического регламента Таможенного союза ТР ТС 016/2011 "О безопасности аппаратов, работающих на газообразном топливе"

СЕРТИФИКАТ ВЫДАН НА ОСНОВАНИИ Протокола испытаний № 77-ПИС от 05.07.2024; Испытательный центр ТОО «ІЗО «Алматы-Стандарт», аттестат аккредитации № KZ.T.02.E0367 от 30.06.2021 г. Акта анализа состояния производства №1375-СС/06.2024 от 02.06.2024 г., выданного органом по сертификации продукции ОсОО «Центр Сертификации «Мурас», аттестат аккредитации № KG 417/КИА.ОСП.046. Схема сертификации: IC

ДОПОЛНИТЕЛЬНАЯ ИНФОРМАЦИЯ Разделы 4-6 ГОСТ 21204-9 Действие сертификата соответствия распространяется на продукцию, произведенную с даты изготовления испытанного образца 01.2022. Заявитель является уполномоченным лицом изготовителя на основании договора №2/KZ.2023 от 11.05.2023 г.

СРОК ДЕЙСТВИЯ С 05.07.2024 ПО 04.07.2029 **ВКЛЮЧИТЕЛЬНО**

Руководитель (уполномоченное лицо) органа по сертификации



(подпись)

Бекенов Байяке Олжобаевич
(Ф.И.О.)

Эксперт (эксперт-аудитор)
(эксперты (эксперты-аудиторы))

(подпись)

Сариева Алтынай Куттубековна
(Ф.И.О.)

Eurasian Conformity Mark

ПРИЛОЖЕНИЕ

к сертификату соответствия № ЕАЭС KG417/046.ИТ.02.01857
 Перечень конкретной продукции,
 на которую распространяется действие сертификата соответствия
 Серия KG № 0116757

| № | Код ТН ВЭД ЕАЭС | Наименование и обозначение продукции, ее изготовитель | Кол-во, единица измерения |
|---|-----------------|---|---------------------------|
| | | Горелки блочные газовые промышленные, торговой марки CIB Unigas S.p.A. модели | |
| 1 | 8416201000 | S3, S5, S10, S18, P20, P30, P45, P50, P60, P61, P65, P71, P72, P73, P90, P91, P92, P93, P510, P512, P515, P520, P525, P1025, P1030, P1040, A23A, A35A, B57A, B80A, B97A, B120A, B165A, P73A, P91A, P92A, P93A, P512A, P515A, P520A, P525A, P1025A, P1030A, P1040A | |
| 2 | 8416201000 | NG35, NG70, NG90, NG120, NG140, NG200, NG280, NG350, NG400, NG550, NGX35, NGX65, NGX70, NGX90, NGX120, NGX125, NGX140, NGX145, NGX170, NGX200, NGX280, NGX300, NGX350, NGX400, NGX550 | |
| 3 | 8416201000 | LG35, LG70, LG90, LG120, LG140, LG200, LG280, LG350, LG400, LG550, LX5, LX10, LX18, LX20, LX30, LX45, LX60, LX65, LX72, LX73 | |
| 4 | 8416201000 | R73A, R90A, R91A, R92A, R93A, R510A, R512A, R515A, R520A, R525A, R1025A, R1030A, R73, R90, R91, R92, R93, R510, R512, R515, R520, R525, R1025, R1030, R1040 | |
| 5 | 8416201000 | N870A, Q1300X, Q1520A, Q1520X, S1600A, S1600X, S1700A, S1700X, S1900A, S1900X | |

Руководитель (уполномоченное лицо) органа по сертификации



(подпись)

Бекенов Байяке Олжобаевич
(Ф.И.О.)

Эксперт (эксперт-аудитор)
(эксперты (эксперты-аудиторы))

(подпись)

Сариева Алтынай Куттубековна
(Ф.И.О.)



ШАЙКЕШТИК СЕРТИФИКАТЫ

№ ЕАЭС КG417/046.ПТ.02.01857

Сериясы КG № 0153572

СЕРТИФИКАЦИЯЛОО БОЮНЧА ОРГАН "Мурас" Сертификация борбору" жоопкерчилиги чектелген коому Экономика министрлигине караштуу Кыргыз Аккредиттөө Борбору тарабынан 25 чын куран 2023ж. берилген № КG417/КЦА.ОСП.046 аккредиттөө аттестаты. Турган жери: Кыргыз Республикасы, Бишкек шаары, 7-и микрорайону, 53/2, 9; Дареги: Бишкек шаары, Раззаков к., 19; тел: +996312975163; электрондук почтасы: info.cc-muras@mail.ru;

БИЛДИРҮҮЧҮ Жоопкерчилиги чектелген шриктештик "Q ENERGY ENGINEERING (Q ENERGY ENGINEERING)", БИН 200340022449 Турган жери: Казахстан Республикасы, 050059, Алматы шаары, Бостандык району, Аль-Фараби проспектиси, 15-үй, н.п. 18в; тел: +77273115140; электрондук почтасы: info@q-energy.kz

ӨНДҮРҮҮЧҮ "CIB UNIGAS S.p.A."; Турган жери: Италия, Via Galvani, 9, 35011 Campodarsego (PD), Дареги: Кытай, Unit 2206, Tower 2 of No.3 Hua Qiang Road, Tian He District, Guangzhou 510623

ПРОДУКЦИЯ CIB Unigas S.p.A соода маркасыны өнөр жай блогунун газ күйгүчтөрү, моделдер: 1 барак тиркемеге ылайык, сериялык чыгаруу.

ЕАЭБ ТЭИ ТН КОД 1 барак тиркемеге ылайык

ТАЛАПТАРГА ЫЛАЙЫК Бажы биримдигинин Техникалык регламенти ББ ТР 016/2011 "Газ түрүндөгү отун менен иштеген түзүлүштөрдүн коопсуздугу жөнүндө".

СЕРТИФИКАТ ТӨМӨНКҮЛӨРДҮН НЕГИЗИНДЕ БЕРИЛДИ Сыноо протоколу №77-ПЛС 05.07.2024ж. Сыноо борбору ЖЧШ «ГЗО «Алматы-Стандарт», Аккредиттөө аттестаты № КZ.Т.02.Е0367; Өндүрүштү талдоо боюнча №1375-СС/06-2024 02.06.2024ж., продукцияларды сертификациялоо органы ЖЧК «Мурас» сертификациялоо борбору» тарабынан берилген, аккредиттөө аттестаты № КG 417/КЦА.ОСП.046 Сертификациянын схемасы: 1С

КОШУМЧА МААЛЫМАТ : Бөлүмдөр 4-6 МАМСТ 21204-9, Шарттары жана жарактуулук мөөнөтү, кызмат мөөнөтү буюмга тиркелген эксплуатациялык документтерде көрсөтүлгөн. Шайкештик сертификаты сыналган үлгү өндүрүлгөн күндөн тартып (01.2022) өндүрүлгөн продукцияга тиешелүү. Өтүнмө ээси 11.05.2023 -ж. № 2/КZ 2023 келишиминин негизинде өндүрүүчүнүн ыйгарым укуктуу адамы болуп саналат

ЖАРАКТУУЛУК МӨӨНОТУ 05.07.2024 баштап 04.07.2029 ж. чейин

Сертификациялоо боюнча органдын жетекчиси (ыйгарым укуктуу адам)

Эксперт (эксперт-аудитор)
(эксперттер (экспертер-аудиторлор))



Бекенов Байаке Олжобаевич
(фамилиясы, аты-жөнү)

Сариева Алтынай Куттубековна
(фамилиясы, аты-жөнү)



ТИРКЕМЕ

№ ЕАЭС КG417/046.ПТ.02.01857 шайкештик сертификатына Шайкештик сертификатын колдонууга таралган

продукциянын айкын № 0116757
Сериясы КG № 0116757

| № | ЕАЭБ ТЭИ ТН Код | Продукциянын аталышы жана белгиленши, аны жасап чыгаруучу | Саны (чен. бирдиги) |
|---|-----------------|---|---------------------|
| | | CIB Unigas S.p.A соода маркасыны өнөр жай блогунун газ күйгүчтөрү, моделдер: | |
| 1 | 8416201000 | S3, S5, S10, S18, P20, P30, P45, P50, P60, P61, P65, P71, P72, P73, P90, P91, P92, P93, P510, P512, P515, P520, P525, P1025, P1030, P1040, A23A, A35A, B57A, B80A, B97A, B120A, B165A, P73A, P91A, P92A, P93A, P512A, P515A, P520A, P525A, P1025A, P1030A, P1040A | |
| 2 | 8416201000 | NG35, NG70, NG90, NG120, NG140, NG200, NG280, NG350, NG400, NG550, NGX35, NGX65, NGX70, NGX90, NGX120, NGX125, NGX140, NGX145, NGX170, NGX200, NGX280, NGX300, NGX350, NGX400, NGX550 | |
| 3 | 8416201000 | LG35, LG70, LG90, LG120, LG140, LG200, LG280, LG350, LG400, LG550, LX5, LX10, LX18, LX20, LX30, LX45, LX60, LX65, LX72, LX73 | |
| 4 | 8416201000 | R73A, R90A, R91A, R92A, R93A, R510A, R512A, R515A, R520A, R525A, R1025A, R1030A, R1040A, R73, R90, R91, R92, R93, R510, R512, R515, R520, R525, R1025, R1030, R1040 | |
| 5 | 8416201000 | N870A, Q1300X, Q1520A, Q1520X, S1600A, S1600X, S1700A, S1700X, S1900A, S1900X | |

Сертификациялоо боюнча органдын жетекчиси (ыйгарым укуктуу адам)

Эксперт (эксперт-аудитор)
(эксперттер (экспертер-аудиторлор))



Бекенов Байаке Олжобаевич
(фамилиясы, аты-жөнү)

Сариева Алтынай Куттубековна
(фамилиясы, аты-жөнү)



СЕРТИФИКАТ СООТВЕТСТВИЯ

№ ЕАЭС KG417/046.ПТ.02.01886.

Серия KG № 0153601



ОРГАН ПО СЕРТИФИКАЦИИ ОС «Центр сертификации «Мурас» № KG417/КЦА.ОСП.046 от 25 апреля 2023 выдан Кыргызским Центром Аккредитации при МЭ КР; Место нахождения: Кыргызская Республика, город Бишкек, 7-й микрорайон, д. 53/2, кв. 9; Место осуществления деятельности: город Бишкек, ул. Раззакова, 19; тел: +996312975163; электронная почта: info@cmuras@mail.ru

ЗАЯВИТЕЛЬ Товарищество с ограниченной ответственностью "Q ENERGY ENGINEERING (КБЮ ЭНЕРДЖИ ИНЖИНИРИНГ)", БИН 200340022449, Место нахождения: РЕСПУБЛИКА КАЗАХСТАН, 050059, город Алматы, Бостандыкский район, Проспект Аль-Фараби, дом 15, н.п. 18в; тел: +77273115140; электронная почта: info@q-energy.kz

ИЗГОТОВИТЕЛЬ "CIB UNIGAS S.p.A."; Место нахождения: ИТАЛИЯ, Via Galvani, 9, 35011 Campodarsego (PD), Место осуществления деятельности: КИТАЙ, Unit 2206, Tower 2 of No.3 Hua Qiang Road, Tian He District, Guangzhou 510623.

ПРОДУКЦИЯ Горелки блочные жидкотопливные промышленные, торговой марки CIB Unigas S.p.A. модели: согласно приложения на 2 листе(ах), серийный выпуск.

КОД ТН ВЭД ЕАЭС согласно приложения на 2 листе(ах)

СООТВЕТСТВУЕТ ТРЕБОВАНИЯМ Технического регламента Таможенного союза ТР ТС 010/2011 "О безопасности машин и оборудования"

СЕРТИФИКАТ ВЫДАН НА ОСНОВАНИИ Протокол испытаний № 2/02.К-162/11 от 14.06.2024; Испытательный центр ТОО «Прикаспийский Центр Сертификации», Аттестат аккредитации № КЗ.Т.02.0199, Акта анализа состояния производства №1403-СС/05-2024г. от 29.05.2024г., выданного органом по сертификации продукции ОсОО «Центр Сертификации «Мурас», аттестат аккредитации № KG 417/КЦА.ОСП.046. Схема сертификации: 1С

ДОПОЛНИТЕЛЬНАЯ ИНФОРМАЦИЯ ГОСТ 27824-2000. Действие сертификата соответствия распространяется на продукцию, произведенную с даты изготовления испытанного образца (01.2022). Заявитель является уполномоченным лицом изготовителя на основании договора №2/KZ 2023 от 11.05.2023 г.

СРОК ДЕЙСТВИЯ С 10.07.2024 ПО 09.07.2029 ВКЛЮЧИТЕЛЬНО

Руководитель (уполномоченное лицо) органа по сертификации



М.П.

Бекенов Байяке Олжобаетчи
(Ф.И.О.)

Эксперт (эксперт-аудитор)
(эксперты (эксперты-аудиторы))

Муратбекова Гульжамал Муратбековна
(Ф.И.О.)



ПРИЛОЖЕНИЕ

к сертификату соответствия № ЕАЭС KG417/046.ПТ.02.01886.
Перечень конкретной продукции,
на которую распространяется действие сертификата соответствия
Серия KG № 0116798



| № | Код ТН ВЭД ЕАЭС | Наименование и обозначение продукции, ее изготовитель | Кол-во, единица измерения |
|---|-----------------|---|---------------------------|
| 1 | 8416101000 | Горелки блочные жидкотопливные промышленные, торговой марки CIB Unigas S.p.A. модели: G3, G4, G5, G6, G10, G18, PG25, PG30, PG45, PG60, PG65, PG70, PG81, PG90, PG91, PG92, PG93, PG510, PG512, PG515, PG520, PG525, PG1030, PG1040, A38P, B45P, B70P, B79P, B105P, B190P, RG81, RG90, RG91, RG92, RG93, RG510, RG515, RG520, RG525, RG1030, RG1040. | |
| 2 | 8416101000 | LO35, LO60, LO70, LO90, LO140, LO200, LO260, LO280, LO350, LO400, LO550, LOX35, LOX60, LOX90, LOX140 | |
| 3 | 8416101000 | TG90, TG91, TG92, TG93, TG510, TG515, TG520, TG525, TG1025, TG1030, TG1050, TG1080, TG2000, TG2500, TN90, TN91, TN92, TN93, TN510, TN515, TN520, TN525, TN1030, TN1050, TN1080, TN2000, TN2500 | |
| 4 | 8416101000 | URB5, URB10, URB15, URB20, URB25, URB30, URB32, URB35, URB40, URB45, URB50, URB60, URB70, URB80, URB-SH5, URB-SH10, URB-SH15, URB-SH20, URB-SH25, URB-SH30, URB-SH32, URB-SH35, URB-SH40, URB-SH45, URB-SH50, URB-SH60, URB-SH70, URB-SH80, URB5, URB10, URB15, URB20, URB25, URB30, URB32, URB35, URB40, URB45, URB50, URB60, URB70, URB80, URB-SH5, URB-SH10, URB-SH15, URB-SH20, URB-SH25, URB-SH30, URB-SH32, URB-SH35, URB-SH40, URB-SH45, URB-SH50, | |
| 5 | 8416101000 | N18, PN30, PN45, PN60, PN65, PN70, PN81, PN90, PN91, PN92, PN93, PN510, PN515, PN525, PN1030, PN1040, A35P, A38P, B70P, B79P, B105P, B190P, RN90, RN91, RN92, RN93, RN510, RN512, RN515, RN520, RN525, RN1030, RN1040. | |

Руководитель (уполномоченное лицо) органа по сертификации



М.П.

Бекенов Байяке Олжобаетчи
(Ф.И.О.)

Эксперт (эксперт-аудитор)
(эксперты (эксперты-аудиторы))

Муратбекова Гульжамал Муратбековна
(Ф.И.О.)

Eurasian Conformity Mark

ПРИЛОЖЕНИЕ

к сертификату соответствия № ЕАЭС КG417/046.ИТ.02.01886.
Перечень конкретной продукции,
на которую распространяется действие сертификата соответствия
Серия КG №: 0116799



| № | Код ТН ВЭД ЕАЭС | Наименование и обозначение продукции, ее изготовитель | Кол-во, единица измерения |
|---|-----------------|--|---------------------------|
| | | Горелки блочные жидкотопливные промышленные, торговой марки CIB Unigas S.p.A. модели: | |
| 6 | 8416101000 | PBY70, PBY72, PBY73, PBY90, PBY91, PBY92, PBY93, PBY510, PBY515, PBY520, PBY525, PBY1025, PBY1030, PBY1040, RBY70, RBY72, RBY73, RBY90, RBY91, RBY92, RBY93, RBY510, RBY515, RBY520, RBY525, RBY1025, RBY1030, RBY1040, TPBY75, TPBY90, TPBY91, TPBY92, TPBY93, TPBY510, TPBY515, TPBY520, TPBY525, TPBY1025, TPBY1030, TPBY1040, TPBY1050, TPBY1080, TPBY2000, TPBY2500 | |
| 7 | 8416101000 | N870P, N870Y, N1060P, N1060Y, N1300P, N1300Y, Q1520P, S1600P, S1700P, S1900P, Q1520Y, S1600Y, S1700Y, S1900Y, S1900Y | |

Руководитель (уполномоченное
лицо) органа по сертификации

М.П.

Бекенов Байаке Олжобоевич
(Ф.И.О.)

Эксперт (эксперт-аудитор)
(эксперты (эксперты-аудиторы))



Муратбекова Гулжамал Муратбековна
(Ф.И.О.)

Eurasian Conformity Mark

ШАЙКЕШТИК СЕРТИФИКАТЫ

№ ЕАЭС КG417/046.ИТ.02.01886.

Сериясы КG № 0153601

СЕРТИФИКАЦИЯ ЛОО БОЮНЧА ОРГАН "Мурас" Сертификация борбору" жоопкерчилиги чектелген коому Экономика министрлигине караштуу Кыргыз Аккредиттөө Борбору тарабынан 25 чын куран 2023ж. берилген № КG417/КЦА.ОСП.046 аккредиттөө аттестаты. Турган жери: Кыргыз Республикасы, Бишкек шаары, 7-и микрорайону, 53/2, 9; Дареги: Бишкек шаары, Раззаков к., 19; тел: +996312975163; электрондук почтасы: info.ce-muras@mail.ru;

БИЛДИРҮҮЧҮ Жоопкерчилиги чектелген шериктештик "Q ENERGY ENGINEERING (Q ENERGY ENGINEERING)", БИН 200340022449, Турган жери: Казахстан Республикасы, 050059, Алматы шаары, Бостандык району, Аль-Фараби проспекти, 15-үй, н.п. 18в; тел: +77273115140; электрондук почтасы: info@q-energy.kz

ӨНДҮРҮҮЧҮ "CIB UNIGAS S.p.A."; Турган жери: Италия, Via Galvani, 9, 35011 Campodarsego (PD), Дареги: Кытай, Unit 2206, Tower 2 of No.3 Hua Qiang Road, Tian He District, Guangzhou 510623.

ПРОДУКЦИЯ Өнөр жай блок-отун күйгүчтөрү: CIB Unigas S.p.A соода маркасы, моделдер: 2 барак тиркемеге ылайык, сериялык чыгаруу.

ЕАЭБ ТЭИ ТН КОД 2 барак тиркемеге ылайык

ТАЛАПТАРГА ЫЛАЙЫК Бажы биримдигинин Техникалык регламенти ББ ТР 010/2011 "Машиналардын жана жабдуулардын коопсуздугу жөнүндө"

СЕРТИФИКАТ ТӨМӨНКҮЛӨРДҮН НЕГИЗИНДЕ БЕРИЛДИ Сыноо протоколу № 2/02.К-162/11, 14.06.2024ж. Сыноо борбору ЖЧШ «Прикаспийский Центр Сертификации», Аккредиттөө аттестаты № КZ.Т.02.0199, Өндүрүштү талдоо боюнча №1403-СС/05-2024ж., 29.05.2024ж., продукцияларды сертификациялоо органы ЖЧК «Мурас» сертификациялоо борбору» тарабынан берилген, аккредиттөө аттестаты № КG 417/КЦА.ОСП.046 Сертификациянын схемасы: 1С

КОШУМЧА МААЛЫМАТ : МАМСТ 27824-2000, Шайкештик сертификаты сыналган үлгү өндүрүлгөн күндөн тартып (01.2022) өндүрүлгөн продукцияга тиешелүү. Өтүмө ээси 11.05.2023-ж. №2/КZ келишиминин негизинде өндүрүүчүнүн ыйгарым укуктуу адамы болуп саналат.

ЖАРАКТУУЛУК МӨӨНӨТҮ 10.07.2024 баштап 09.07.2029 ж. чейин

Сертификациялоо боюнча органдын жетекчиси (ыйгарым укуктуу адам)

М.О.

Бекенов Байаке Олжобоевич
(фамилиясы, аты-жөнү)

Эксперт (эксперт-аудитор)
(эксперттер (экспертер-аудиторлор))



Муратбекова Гулжамал Муратбековна
(фамилиясы, аты-жөнү)



ТИРКЕМЕ

№ БАЭС КG417/046.ИТ.02.01886. шайкештик сертификатына
Шайкештик сертификатын колдонууга таралган
продукциянын айкындыгына
Сериясы КG N: 0116798

| № | ЕАЭБ ТЭИ ТН Код | Продукциянын аталышы жана белгилениши, аны жасап чыгаруучу | Саны (чен. бирдиги) |
|---|--------------------|--|---------------------------|
| | | Өнөр жай блок-отун күйгүчтөрү: CIB Unigas S.p.A соода маркасы, моделдер: | |
| 1 | 8416101000 | G3, G4, G5, G6, G10, G18, PG25, PG30, PG45, PG60, PG65, PG70, PG81, PG90, PG91, PG92, PG93, PG510, PG512, PG515, PG520, PG525, PG1030, PG1040, A38P, B45P, B70P, B79P, B105P, B190P, RG81, RG90, RG91, RG92, RG93, RG510, RG515, RG520, RG525, RG1030, RG1040. | |
| 2 | 8416101000 | LO35, LO60, LO70, LO90, LO140, LO200, LO260, LO280, LO350, LO400, LO550, LOX35, LOX60, LOX90, LOX140 | |
| 3 | 8416101000 | TG90, TG91, TG92, TG93, TG510, TG515, TG520, TG525, TG1025, TG1030, TG1050, TG1080, TG2000, TG2500, TN90, TN91, TN92, TN93, TN510, TN515, TN520, TN525, TN1030, TN1050, TN1080, TN2000, TN2500 | |
| 4 | 8416101000 | URB5, URB10, URB15, URB20, URB25, URB30, URB32, URB35, URB40, URB45, URB50, URB60, URB70, URB80, URB80, URB-SH5, URB-SH10, URB-SH15, URB-SH20, URB-SH25, URB-SH30, URB-SH32, URB-SH35, URB-SH40, URB-SH45, URB-SH50, URB-SH60, URB-SH70, URB-SH80, URB5, URB10, URB15, URB20, URB25, URB30, URB32, URB35, URB40, URB45, URB50, URB60, URB70, URB80, URB-SH5, URB-SH10, URB-SH15, URB-SH20, URB-SH25, URB-SH30, URB-SH32, URB-SH35, URB-SH40, URB-SH45, URB-SH50, | |
| 5 | 8416101000 | N18, PN30, PN45, PN60, PN65, PN70, PN81, PN90, PN91, PN92, PN93, PN510, PN515, PN520, PN525, PN1030, PN1040, A35P, A38P, B70P, B79P, B105P, B190P, RN90, RN91, RN92, RN93, RN510, RN512, RN515, RN520, RN525, RN1030, RN1040, | |

Сертификациялоо боюнча органдын
жетекчиси (ыйгарым укуктуу адам)

М.О.

Бекенов Байаке Олжобаевич
(фамилиясы, аты-жөнү)

Эксперт (эксперт-аудитор)
(эксперттер (экспертер-аудиторлор))

Муратбекова Гульжамал Муратбековна
(фамилиясы, аты-жөнү)



ТИРКЕМЕ

№ БАЭС КG417/046.ИТ.02.01886. шайкештик сертификатына
Шайкештик сертификатын колдонууга таралган
продукциянын айкындыгына
Сериясы КG N: 0116799

| № | ЕАЭБ ТЭИ ТН Код | Продукциянын аталышы жана белгилениши, аны жасап чыгаруучу | Саны (чен. бирдиги) |
|---|--------------------|--|---------------------------|
| | | Өнөр жай блок-отун күйгүчтөрү: CIB Unigas S.p.A соода маркасы, моделдер: | |
| 6 | 8416101000 | PBY70, PBY72, PBY73, PBY90, PBY91, PBY92, PBY93, PBY510, PBY515, PBY520, PBY525, PBY1025, PBY1030, PBY1040, RBY70, RBY72, RBY73, RBY90, RBY91, RBY92, RBY93, RBY510, RBY515, RBY520, RBY525, RBY1025, RBY1030, RBY1040, TPBY75, TPBY90, TPBY91, TPBY92, TPBY93, TPBY510, TPBY515, TPBY520, TPBY525, TPBY1025, TPBY1030, TPBY1040, TPBY1050, TPBY1080, TPBY2000, TPBY2500 | |
| 7 | 8416101000 | N870P, N870Y, N1060P, N1060Y, N1300P, N1300Y, Q1520P, S1600P, S1700P, S1900P, Q1520Y, S1600P, S1600Y, S1700P, S1700Y, S1900P, S1900Y | |

Сертификациялоо боюнча органдын
жетекчиси (ыйгарым укуктуу адам)

М.О.

Бекенов Байаке Олжобаевич
(фамилиясы, аты-жөнү)

Эксперт (эксперт-аудитор)
(эксперттер (экспертер-аудиторлор))

Муратбекова Гульжамал Муратбековна
(фамилиясы, аты-жөнү)





СЕРТИФИКАТ СООТВЕТСТВИЯ

№ ЕАЭС КG417/026.ИТ.02.09627

Серия КG № 0133097



ОРГАН ПО СЕРТИФИКАЦИИ ОсОО "ЦЕНТР СЕРТИФИКАЦИИ И ИСПЫТАНИЙ", место нахождения: 720000, Кыргызская Республика, г.Бишкек, Ленинский район, проспект Чуй, д.164 А, офис №505; адрес места осуществления деятельности: 720000, Кыргызская Республика, г.Бишкек, Ленинский район, проспект Чуй, д.164 А, офис №505, регистрационный номер аттестата аккредитации № КG 417/КЦА.ОСП.026, дата регистрации 19 мая 2022 года, номер телефона: +996 990 588999, адрес электронной почты: certestkg@gmail.com

ЗАЯВИТЕЛЬ Товарищество с ограниченной ответственностью "Q ENERGY ENGINEERING (КБЮ ЭНЕРДЖИ ИНЖИНИРИНГ)". Место нахождения и адрес места осуществления деятельности: 050059, город Алматы, Бостандыкский район, Проспект Аль-Фараби, дом 15, нежилое помещение 18в, Республика Казахстан. БИН: 200340022449. Телефон: +77273115140, адрес электронной почты: info@q-energy.kz.

ИЗГОТОВИТЕЛЬ "CIB UNIGAS S.p.A.". Место нахождения: Via Galvani, 9, 35011 Campodarsego (PD), Италия. Адрес места осуществления деятельности по изготовлению продукции: CIB UNIGAS ENERGY SCIENCE AND TECHNOLOGY CO.,LTD., Unit 2206, Tower 2 of No.3 Hua Qiang Road, Tian He District, Guangzhou 510623, Китай.

ПРОДУКЦИЯ Горелки газовые блочные автоматические промышленные, модели: G200N, G215N, G225X, G240N, G258A, G270V, G270X, G325X, G330V, G335A, G380A, G400A, мощность: 145-4000 кВт; FG175N, FG195N, FG225X, FG240N, FG258A, FG270X, FG325X, FG335A, FG380A, FG400A, мощность: 145 - 4000 кВт; FH365X, FH424X, FH440A, FH475X, FH550A, FH615A, мощность: 580 - 6150 кВт; FK590X, FK680A, FK685X, мощность: 670 - 6850 кВт; FN880X, FN925X, FN1060X, мощность: 1300-10600 кВт; FRX2050, мощность: 1300 - 12550 кВт; C70N, C83X, C85A, C120A, мощность: 70 - 1200 кВт; E115X, E120N, E150X, E165A, E170V E180X, E205A, мощность: 100 - 2050 кВт; H340V, H365X, H440X, H455A, H455V, H500X, H630A, H685A, мощность: 580 - 6850 кВт; K575V, K590X, K660X, K750X, K750A, K890A, K990A, мощность: 670 - 9900 кВт; N610V, N740V, N800V, N880X, N925X, N1000V, N1060X, N1060A, N1300A, мощность: 780 - 13000 кВт; FC70N, FC83X, FC85A, FC120A, мощность: 70 - 1200 кВт; FE115X, FE120N, FE140A, FE150X, FE175X, FE186A, мощность: 100 - 1860 кВт. Серийный выпуск.

Код ТН ВЭД ЕАЭС 8416 20 100 0

СООТВЕТСТВУЕТ ТРЕБОВАНИЯМ Технического регламента Таможенного союза ТР ТС 016/2011 "О безопасности аппаратов, работающих на газообразном топливе".

СЕРТИФИКАТ ВЫДАН НА ОСНОВАНИИ Протокола испытаний № Н-Т/280823-43 от 28.08.2023 года, выданного ИЦ ТОО «KAZAUTOCERT» аттестат аккредитации регистрационный номер КZ.Т.02.2385. Акта анализа состояния производства № 072723-15 от 01.08.2023 года выданного Органом по сертификации продукции ОсОО "Центр Сертификации и Испытаний" (Регистрационный номер аттестата аккредитации органа по сертификации КG 417/КЦА.ОСП.026), проведенного экспертом Рябоконе Александром Николаевичем. Схема сертификации: 1с.

ДОПОЛНИТЕЛЬНАЯ ИНФОРМАЦИЯ ГОСТ EN 676-2016 "Горелки газовые автоматические с принудительной подачей воздуха для горения". Условия и сроки хранения, срок службы указаны в прилагаемой к продукции эксплуатационной документации. Договор уполномоченного лица № 2/КZ 2023 от 11.05.2023 года. Действие сертификата соответствия распространяется на серийно выпускаемую продукцию, изготовленную с даты изготовления отобранных образцов (проб) продукции, прошедших исследования (испытания) и измерения: 05.2023 г.

СРОК ДЕЙСТВИЯ С 28.08.2023

ПО 27.08.2028

Руководитель (уполномоченное лицо) органа по сертификации



Аксеупова Айсулу Мырзабековна

(ФИО)

Эксперт (эксперт-аудитор) (эксперты (эксперты-аудиторы))



Окошев Чынгыз Жороевич

(ФИО)



СЕРТИФИКАТ СООТВЕТСТВИЯ

№ ЕАЭС КG417/026.ИТ.02.09630

Серия КG № 0133100



ОРГАН ПО СЕРТИФИКАЦИИ ОсОО "ЦЕНТР СЕРТИФИКАЦИИ И ИСПЫТАНИЙ", место нахождения: 720000, Кыргызская Республика, г.Бишкек, Ленинский район, проспект Чуй, д.164 А, офис №505; адрес места осуществления деятельности: 720000, Кыргызская Республика, г.Бишкек, Ленинский район, проспект Чуй, д.164 А, офис №505, регистрационный номер аттестата аккредитации № КG 417/КЦА.ОСП.026, дата регистрации 19 мая 2022 года, номер телефона: +996 990 588999, адрес электронной почты: certestkg@gmail.com

ЗАЯВИТЕЛЬ Товарищество с ограниченной ответственностью "Q ENERGY ENGINEERING (КБЮ ЭНЕРДЖИ ИНЖИНИРИНГ)". Место нахождения и адрес места осуществления деятельности: 050059, город Алматы, Бостандыкский район, Проспект Аль-Фараби, дом 15, нежилое помещение 18в, Республика Казахстан. БИН: 200340022449. Телефон: +77273115140, адрес электронной почты: info@q-energy.kz.

ИЗГОТОВИТЕЛЬ "CIB UNIGAS S.p.A.". Место нахождения: Via Galvani, 9, 35011 Campodarsego (PD), Италия. Адреса мест осуществления деятельности по изготовлению продукции: CIB UNIGAS ENERGY SCIENCE AND TECHNOLOGY CO.,LTD., Unit 2206, Tower 2 of No.3 Hua Qiang Road, Tian He District, Guangzhou 510623, Китай.

ПРОДУКЦИЯ Горелки комбинированные блочные автоматические промышленные, модели: G225X, G258A, G270X, G325X, G335A, G380A, G400A, мощность: 165 - 4000 кВт; C83X, C92A, C120A, мощность: 200 - 1200 кВт; E115X, E150X, E165A, E180X, E205A, мощность: 250 - 2050 кВт; H365X, H440X, H455A, H500X, H630A, H685A, мощность: 580 - 6850 кВт; K590X, K660X, K750X, K750A, K890A, K990A, мощность: 670 - 9900 кВт; N880X, N925X, N1060X, N1060A, N1300A, мощность: 1200 - 13000 кВт. Серийный выпуск.

Код ТН ВЭД ЕАЭС 8416 20 200 0

СООТВЕТСТВУЕТ ТРЕБОВАНИЯМ Технического регламента Таможенного союза ТР ТС 016/2011 "О безопасности аппаратов, работающих на газообразном топливе".

СЕРТИФИКАТ ВЫДАН НА ОСНОВАНИИ Протокола испытаний № Н-Т/280823-44 от 28.08.2023 года, выданного ИЦ ТОО «KAZAUTOCERT» аттестат аккредитации регистрационный номер КZ.Т.02.2385. Акта анализа состояния производства №072723-16 от 01.08.2023 года выданного Органом по сертификации продукции ОсОО "Центр Сертификации и Испытаний" (Регистрационный номер аттестата аккредитации органа по сертификации КG 417/КЦА.ОСП.026), проведенного экспертом Рябоконе Александром Николаевичем. Схема сертификации: 1с.

ДОПОЛНИТЕЛЬНАЯ ИНФОРМАЦИЯ ГОСТ EN 676-2016 "Горелки газовые автоматические с принудительной подачей воздуха для горения". Условия и сроки хранения, срок службы указаны в прилагаемой к продукции эксплуатационной документации. Действие сертификата соответствия распространяется на серийно выпускаемую продукцию, изготовленную с даты изготовления отобранных образцов (проб) продукции, прошедших исследования (испытания) и изменения: 05.2023 года. Договор уполномоченного лица № 2/КZ 2023 от 11.05.2023 года.

СРОК ДЕЙСТВИЯ С 28.08.2023

ПО 27.08.2028

Руководитель (уполномоченное лицо) органа по сертификации



Аксеупова Айсулу Мырзабековна

(ФИО)

Эксперт (эксперт-аудитор) (эксперты (эксперты-аудиторы))



Окошев Чынгыз Жороевич

(ФИО)

