

**NG550**  
**NGX550**  
**LG550**  
**LGX550**

***LMV2x / 3x***

***Controllo elettronico***

***Bruciatori di gas***

**MANUALE DI INSTALLAZIONE - USO - MANUTENZIONE**

***CIB UNIGAS***

**BURNERS - BRUCIATORI - BRULERS - BRENNER - QUEMADORES - ГОРЕЛКИ**

## PERICOLI, AVVERTENZE E NOTE DI ATTENZIONE

**IL MANUALE DI INSTALLAZIONE, USO E MANUTENZIONE COSTITUISCE PARTE INTEGRANTE ED ESSENZIALE DEL PRODOTTO E DEVE ESSERE CONSEGNATO ALL'UTILIZZATORE.**

**LE AVVERTENZE CONTENUTE IN QUESTO CAPITOLO SONO DEDICATE SIA ALL'UTILIZZATORE CHE AL PERSONALE CHE CURERÀ L'INSTALLAZIONE E LA MANUTENZIONE DEL PRODOTTO.**

**L'UTILIZZATORE TROVERÀ ULTERIORI INFORMAZIONI SUL FUNZIONAMENTO E SULLE LIMITAZIONI D'USO NELLA 2ª PARTE DI QUESTO MANUALE CHE RACCOMANDIAMO DI LEGGERE CON ATTENZIONE.**

**CONSERVARE CON CURA IL PRESENTE MANUALE PER OGNI ULTERIORE CONSULTAZIONE.**

Quanto di seguito riportato:

- presuppone la presa visione ed accettazione da parte del Cliente delle Condizioni Generali di Vendita dell'azienda. in vigore alla data di conferma d'ordine e consultabili in appendice ai Listini aggiornati.
- è destinato in via esclusiva ad utenza specializzata, avvertita ed istruita. In grado operare in condizioni di sicurezza per le persone, per il dispositivo e per l'ambiente. Nel pieno rispetto delle prescrizioni oggetto delle pagine a seguire e delle norme di sicurezza e salute vigenti.

Le informazioni riguardanti assiemaggio/installazione, manutenzione, sostituzione e ripristino, sono destinate - e quindi eseguibili - sempre ed in via esclusiva da Personale specializzato e/o direttamente dall'Assistenza Tecnica Autorizzata.

### IMPORTANTE:

La fornitura è stata realizzata alle migliori condizioni su base ordine ed indicazioni tecniche del Cliente concernenti lo stato dei luoghi e degli impianti di installazione; nonché sulla necessità di predisporre particolari certificazioni e/o adeguamenti aggiuntivi rispetto allo standard osservato e trasmesso in capo a ciascun Prodotto. In merito a ciò il Fabbricante declina qualsiasi responsabilità per contestazioni, malfunzionamenti, criticità, danni e/o altro di conseguente ad informazioni lacunose, imprecise e/o assenti; nonché al mancato rispetto delle prescrizioni tecniche e normative di installazione, primo avviamento, conduzione operativa e manutenzione.

Per un corretto rapporto col dispositivo è necessario garantire leggibilità e conservazione del manuale - anche per futuri riferimenti -. In caso di deterioramento o più semplicemente per ragioni di approfondimento tecnico ed operativo, rivolgersi direttamente al Costruttore. Testo, descrizioni, immagini, esemplificazioni e quant'altro di contenuto nel presente Documento, è di esclusiva proprietà del Fabbricante. E' vietata qualsiasi riproduzione.

### AVVERTENZE GENERALI

- L'installazione deve essere effettuata in ottemperanza alle norme vigenti, secondo le istruzioni del costruttore e da personale professionalmente qualificato.
- Per personale professionalmente qualificato si intende quello avente competenza tecnica nel settore di applicazione dell'apparecchio (civile o industriale) e in particolare, i centri assistenza autorizzati dal costruttore.
- Un'errata installazione può causare danni a persone, animali o cose, per i quali il costruttore non è responsabile.
- Dopo aver tolto ogni imballaggio assicurarsi dell'integrità del contenuto.

In caso di dubbio non utilizzare l'apparecchio e rivolgersi al fornitore.

Gli elementi dell'imballaggio (gabbia di legno, chiodi, graffe, sacchetti di plastica, polistirolo espanso, ecc.) non devono essere lasciati alla portata dei bambini in quanto potenziali fonti di pericolo.

- Prima di effettuare qualsiasi operazione di pulizia o di manutenzione, disinserire l'apparecchio dalla rete di alimentazione, agendo sull'interruttore dell'impianto e/o attraverso gli appositi organi di intercettazione.
- Non ostruire le griglie di aspirazione o di dissipazione.
- In caso di guasto e/o di cattivo funzionamento dell'apparecchio, disattivarlo, astenendosi da qualsiasi tentativo di riparazione o di intervento diretto.

Rivolgersi esclusivamente a personale professionalmente qualificato.

L'eventuale riparazione dei prodotti dovrà essere effettuata solamente da un centro di assistenza autorizzato dalla casa costruttrice utilizzando esclusivamente ricambi e accessori originali.

Il mancato rispetto di quanto sopra può compromettere la sicurezza dell'apparecchio.

Per garantire l'efficienza dell'apparecchio e per il suo corretto funzionamento è indispensabile fare effettuare da personale professionalmente qualificato la manutenzione periodica attenendosi alle indicazioni del costruttore.

- Allorché si decida di non utilizzare più l'apparecchio, si dovranno rendere innocue quelle parti suscettibili di causare potenziali fonti di pericolo;

- Se l'apparecchio dovesse essere venduto o trasferito ad un altro proprietario se si dovesse traslocare e lasciare l'apparecchio, assicurarsi sempre che il presente libretto accompagni l'apparecchio, in modo che possa essere consultato dal nuovo proprietario e/o dall'installatore;
- Questo apparecchio dovrà essere destinato all'uso per il quale è stato espressamente previsto. Ogni altro uso è da considerarsi improprio e quindi pericoloso.

E' esclusa qualsiasi responsabilità contrattuale ed extra contrattuale del costruttore per i danni causati da errori nell'installazione e nell'uso, e comunque da inosservanza delle istruzioni date dal costruttore stesso.

Il verificarsi di una delle seguenti circostanze può causare danni anche gravi a persone, animali e cose, esplosioni, incendi, inquinamento (ad esempio ossido di carbonio CO) e ustioni:

- inosservanza di una delle AVVERTENZE riportate in questo capitolo
- inosservanza della buona norma applicabile
- errata movimentazione, installazione, regolazione, manutenzione
- uso improprio del bruciatore e delle sue parti o optional di fornitura

### 1) AVVERTENZE PARTICOLARI PER BRUCIATORI

- Il bruciatore deve essere installato in locale adatto con aperture minime di ventilazione secondo quanto prescritto dalle norme vigenti e comunque sufficienti ad ottenere una perfetta combustione.
- Devono essere utilizzati solo bruciatori costruiti secondo le norme vigenti.
- Questo bruciatore dovrà essere destinato solo all'uso per il quale è stato espressamente previsto.
- Prima di collegare il bruciatore accertarsi che i dati di targa siano corrispondenti a quelli della rete di alimentazione (elettrica, gas, gasolio o altro combustibile).
- Non toccare le parti calde del bruciatore. Queste, normalmente situate in vicinanza della fiamma e dell'eventuale sistema di preriscaldamento del combustibile, diventano calde durante il funzionamento e permangono tali anche dopo l'arresto del bruciatore.

Allorché si decida di non utilizzare in via definitiva il bruciatore, si dovranno far effettuare da personale professionalmente qualificato le seguenti operazioni:

- a disinserire l'alimentazione elettrica staccando il cavo di alimentazione dall'interruttore generale;
- b chiudere l'alimentazione del combustibile attraverso la valvola manuale di intercettazione asportando i volantini di comando dalla loro sede.

### Avvertenze particolari

- Accertarsi che chi ha eseguito l'installazione del bruciatore lo abbia fissato saldamente al generatore di calore in modo che la fiamma si generi all'interno della camera di combustione del generatore stesso.
- Prima di avviare il bruciatore, e almeno una volta all'anno, far effettuare da personale professionalmente qualificato le seguenti operazioni:
  - a tarare la portata di combustibile del bruciatore secondo la potenza richiesta dal generatore di calore;
  - b regolare la portata d'aria comburente per ottenere un valore di rendimento di combustione almeno pari al minimo imposto dalle norme vigenti;
  - c eseguire il controllo della combustione onde evitare la formazione di inquinanti nocivi o inquinanti oltre i limiti consentiti dalle norme vigenti;
  - d verificare la funzionalità dei dispositivi di regolazione e di sicurezza;
  - e verificare la corretta funzionalità del condotto di evacuazione dei prodotti della combustione;
  - f controllare al termine delle regolazioni che tutti i sistemi di bloccaggio meccanico dei dispositivi di regolazione siano ben serrati;
  - g accertarsi che nel locale caldaia siano presenti anche le istruzioni relative all'uso e manutenzione del bruciatore.

- In caso di arresto di blocco, sbloccare l'apparecchiatura premendo l'apposito pulsante di RESET. Nell'eventualità di un nuovo arresto di blocco, interpellare l'Assistenza Tecnica, **senza effettuare ulteriori tentativi**.
- La conduzione e la manutenzione devono essere effettuate esclusivamente da personale professionalmente qualificato, in ottemperanza alle disposizioni vigenti.

## 2) AVVERTENZE GENERALI IN FUNZIONE DEL TIPO DI ALIMENTAZIONE

### 2a) ALIMENTAZIONE ELETTRICA

- La sicurezza elettrica dell'apparecchio è raggiunta soltanto quando lo stesso è correttamente collegato a un'efficace impianto di messa a terra, eseguito come previsto dalle vigenti norme di sicurezza.
- E' necessario verificare questo fondamentale requisito di sicurezza. In caso di dubbio, richiedere un controllo accurato dell'impianto elettrico da parte di personale professionalmente qualificato, poiché il costruttore non è responsabile per eventuali danni causati dalla mancanza di messa a terra dell'impianto.
- Far verificare da personale professionalmente qualificato che l'impianto elettrico sia adeguato alla potenza massima assorbita dall'apparecchio, indicata in targa, accertando in particolare che la sezione dei cavi dell'impianto sia idonea alla potenza assorbita dall'apparecchio.
- Per l'alimentazione generale dell'apparecchio dalla rete elettrica, non è consentito l'uso di adattatori, prese multiple e/o prolunghhe.
- Per l'allacciamento alla rete occorre prevedere un interruttore onnipolare come previsto dalle normative di sicurezza vigenti.
- L'uso di un qualsiasi componente che utilizza energia elettrica comporta l'osservanza di alcune regole fondamentali quali:
  - non toccare l'apparecchio con parti del corpo bagnate o umide e/o a piedi nudi
  - non tirare i cavi elettrici
  - non lasciare esposto l'apparecchio ad agenti atmosferici (pioggia, sole, ecc.) a meno che non sia espressamente previsto
  - non permettere che l'apparecchio sia usato da bambini o da persone inesperte.
- Il cavo di alimentazione dell'apparecchio non deve essere sostituito dall'utente. In caso di danneggiamento del cavo, spegnere l'apparecchio, e, per la sua sostituzione, rivolgersi esclusivamente a personale professionalmente qualificato.

Allorchè si decida di non utilizzare l'apparecchio per un certo periodo, è opportuno spegnere l'interruttore elettrico di alimentazione a tutti i componenti dell'impianto che utilizzano energia elettrica (pompe, bruciatore, ecc.).

### 2b) ALIMENTAZIONE CON GAS, GASOLIO, O ALTRI COMBUSTIBILI

#### Avvertenze generali

- L'installazione del bruciatore deve essere eseguita da personale professionalmente qualificato e in conformità alle norme e disposizioni vigenti, poiché un'errata installazione può causare danni a persone, animali o cose, nei confronti dei quali il costruttore non può essere considerato responsabile.
- Prima dell'installazione, si consiglia di effettuare una accurata pulizia interna di tutte le tubazioni dell'impianto di adduzione del combustibile onde rimuovere eventuali residui che potrebbero compromettere il buon funzionamento del bruciatore.
- Per la prima messa in funzione del bruciatore, far effettuare da personale professionalmente qualificato le seguenti verifiche:
  - a il controllo della tenuta interna ed esterna dell'impianto di adduzione del combustibile;
  - b la regolazione della portata del combustibile secondo la potenza richiesta dal bruciatore;
  - c che il bruciatore sia alimentato dal tipo di combustibile per il quale è predisposto;
  - d che la pressione di alimentazione del combustibile sia compresa nei valori riportati in targhetta;
  - e che l'impianto di alimentazione del combustibile sia dimensionato per la portata necessaria al bruciatore e che sia dotato di tutti i dispositivi di sicurezza e controllo prescritti dalle norme vigenti.
- Allorchè si decida di non utilizzare il bruciatore per un certo periodo, chiudere il rubinetto o i rubinetti di alimentazione del combustibile.

#### Avvertenze particolari per l'uso del gas

Far verificare da personale professionalmente qualificato:

- a che la linea di adduzione e la rampa gas siano conformi alle norme e prescrizioni vigenti.
  - b che tutte le connessioni gas siano a tenuta.
  - c che le aperture di aerazione del locale caldaia siano dimensionate in modo da garantire l'afflusso di aria stabilito dalle normative vigenti e comunque sufficienti ad ottenere una perfetta combustione.
- Non utilizzare i tubi del gas come messa a terra di apparecchi elettrici.
  - Non lasciare il bruciatore inutilmente inserito quando lo stesso non è utilizzato e chiudere sempre il rubinetto del gas.
  - In caso di assenza prolungata dell'utente, chiudere il rubinetto principale di adduzione del gas al bruciatore.

#### Avvertendo odore di gas:

- a non azionare interruttori elettrici, il telefono o qualsiasi altro oggetto che possa provocare scintille;
  - b aprire immediatamente porte e finestre per creare una corrente d'aria che purifichi il locale;
  - c chiudere i rubinetti del gas;
  - d chiedere l'intervento di personale professionalmente qualificato.
- Non ostruire le aperture di aerazione del locale dove è installato un apparecchio a gas, per evitare situazioni pericolose quali la formazione di miscele tossiche ed esplosive.

**Utilizzo manometri olio:** In genere, i manometri sono equipaggiati con una valvola manuale. Aprire la valvola solo per effettuare la lettura e chiuderla immediatamente dopo.

## DIRETTIVE E NORME APPLICATE

### Bruciatori di gas

#### Direttive europee:

- 2016/426/UE (Regolamento Apparecchi a Gas)
- 2014/35/UE (Direttiva Bassa Tensione)
- 2014/30/UE (Direttiva Compatibilità Elettromagnetica)
- 2006/42/CE (Direttiva Macchine)

#### Norme armonizzate

- UNI EN 676 (Bruciatori automatici di combustibili gassosi ad aria soffiata)
- EN 55014-1 (Compatibilità-Requisiti elettromagnetici degli elettrodomestici, degli attrezzi elettrici e di simili apparecchi)
- EN 60204-1:2006 (Sicurezza degli equipaggiamenti elettrici delle macchine);
- CEI EN 60335-1 (Sicurezza degli apparecchi elettrici d'uso domestico e similare)
- CEI EN 60335-2-102 Sicurezza degli apparecchi elettrici d'uso domestico e similare - Parte 2: Norme particolari per apparecchi aventi bruciatori a gas, gasolio e combustibile solido provvisti di connessioni elettriche.
- UNI EN ISO 12100:2010 (Sicurezza del macchinario - Principi generali di progettazione - Valutazione del rischio e riduzione del rischio)

### Bruciatori di gasolio

#### Direttive europee

- 2014/35/UE (Direttiva Bassa Tensione)
- 2014/30/UE (Direttiva Compatibilità Elettromagnetica)
- 2006/42/CE (Direttiva Macchine)

#### Norme armonizzate

- UNI EN 267-2011 (Bruciatori automatici per combustibili liquidi ad aria soffiata);
- EN 55014-1 (Compatibilità-Requisiti elettromagnetici degli elettrodomestici, degli attrezzi elettrici e di simili apparecchi)
- EN 60204-1:2006 (Sicurezza degli equipaggiamenti elettrici delle macchine);
- CEI EN 60335-1 (Sicurezza degli apparecchi elettrici d'uso domestico e similare)
- CEI EN 60335-2-102 Sicurezza degli apparecchi elettrici d'uso domestico e similare - Parte 2: Norme particolari per apparecchi aventi bruciatori a gas, gasolio e combustibile solido provvisti di connessioni elettriche.
- UNI EN ISO 12100:2010 (Sicurezza del macchinario - Principi generali di progettazione - Valutazione del rischio e riduzione del rischio)

### Bruciatori di olio combustibile

#### Direttive europee

- 2014/35/UE (Direttiva Bassa Tensione)
- 2014/30/UE (Direttiva Compatibilità Elettromagnetica)
- 2006/42/CE (Direttiva Macchine)

#### Norme armonizzate

- UNI EN 267-2011 (Bruciatori automatici per combustibili liquidi ad aria soffiata)
- EN 55014-1 (Compatibilità-Requisiti elettromagnetici degli elettrodomestici, degli attrezzi elettrici e di simili apparecchi)
- EN 60204-1:2006 (Sicurezza degli equipaggiamenti elettrici delle macchine);
- CEI EN 60335-1 (Sicurezza degli apparecchi elettrici d'uso domestico e similare)
- UNI EN ISO 12100:2010 (Sicurezza del macchinario - Principi generali di progettazione - Valutazione del rischio e riduzione del rischio)

### Bruciatori misti gas-gasolio

#### Direttive europee

- 2016/426/UE (Regolamento Apparecchi a Gas)
- 2014/35/UE (Direttiva Bassa Tensione)
- 2014/30/UE (Direttiva Compatibilità Elettromagnetica)
- 2006/42/CE (Direttiva Macchine)

#### Norme armonizzate

- UNI EN 676 (Bruciatori automatici di combustibili gassosi ad aria soffiata)
- UNI EN 267-2011 (Bruciatori automatici per combustibili liquidi ad aria soffiata)
- EN 55014-1 (Compatibilità-Requisiti elettromagnetici degli elettrodomestici, degli attrezzi elettrici e di simili apparecchi)
- EN 60204-1:2006 (Sicurezza degli equipaggiamenti elettrici delle macchine);
- CEI EN 60335-1 (Sicurezza degli apparecchi elettrici d'uso domestico e similare)
- CEI EN 60335-2-102 Sicurezza degli apparecchi elettrici d'uso domestico e similare - Parte 2: Norme particolari per apparecchi aventi bruciatori a gas, gasolio e combustibile solido provvisti di connessioni elettriche.
- UNI EN ISO 12100:2010 (Sicurezza del macchinario - Principi generali di progettazione - Valutazione del rischio e riduzione del rischio)

### Bruciatori misti gas-olio combustibile

#### Direttive europee

- 2016/426/UE (Regolamento Apparecchi a Gas)
- 2014/35/UE (Direttiva Bassa Tensione)
- 2014/30/UE (Direttiva Compatibilità Elettromagnetica)
- 2006/42/CE (Direttiva Macchine)

#### Norme armonizzate

- UNI EN 676 (Bruciatori automatici di combustibili gassosi ad aria soffiata)
- EN 55014-1 (Compatibilità-Requisiti elettromagnetici degli elettrodomestici, degli attrezzi elettrici e di simili apparecchi)
- EN 60204-1:2006 (Sicurezza degli equipaggiamenti elettrici delle macchine);
- CEI EN 60335-1 (Sicurezza degli apparecchi elettrici d'uso domestico e similare)
- UNI EN ISO 12100:2010 (Sicurezza del macchinario - Principi generali di progettazione - Valutazione del rischio e riduzione del rischio)

### Bruciatori industriali

#### Direttive europee

- 2016/426/UE (Regolamento Apparecchi a Gas)
- 2014/35/UE (Direttiva Bassa Tensione)
- 2014/30/UE (Direttiva Compatibilità Elettromagnetica)
- 2006/42/CE (Direttiva Macchine)

#### Norme armonizzate

- EN 746-2 (Apparecchiature di processo termico industriale, Requisiti di sicurezza per la combustione e per la movimentazione ed il trattamento dei combustibili).

- EN 55014-1 (Compatibilità-Requisiti elettromagnetici degli elettrodomestici, degli attrezzi elettrici e di simili apparecchi)
- EN 60204-1:2006 (Sicurezza degli equipaggiamenti elettrici delle macchine);
- CEI EN 60335-1 (Sicurezza degli apparecchi elettrici d'uso domestico e similare)
- UNI EN ISO 12100:2010 (Sicurezza del macchinario - Principi generali di progettazione - Valutazione del rischio e riduzione del rischio)

#### Targa dati del bruciatore

Per le seguenti informazioni fare sempre riferimento alla targa dati del bruciatore:

- tipo e modello della macchina (da segnalare in ogni comunicazione col fornitore macchina).
- numero matricola bruciatore (da segnalare obbligatoriamente in ogni comunicazione col fornitore).
- Data fabbricazione (mese e anno)
- Indicazione su tipo gas e pressione in rete

|            |    |
|------------|----|
| Tipo       | -- |
| Modello    | -- |
| Anno       | -- |
| Mat.       | -- |
| Port.      | -- |
| Port. Olio | -- |
| Comb.      | -- |
| Cat        | -- |
| Press      | -- |
| Visc       | -- |
| Tens.      | -- |
| Pot.Elet.  | -- |
| P.Vent.    | -- |
| Prot.      | -- |
| Dest.      | -- |
| PIN        | -- |



**ATTENZIONE**

Questo simbolo contraddistingue avvertenze, la cui inosservanza può produrre danni irreparabili all'apparecchio o danni all'ambiente.



**PERICOLO!**

Questo simbolo contraddistingue avvertenze, la cui inosservanza può avere come conseguenza gravi danni per la salute fino a ferimenti mortali.



**PERICOLO!**

Questo simbolo contraddistingue avvertenze, la cui inosservanza può comportare scosse elettriche con conseguenze mortali.

#### SICUREZZA DEL BRUCIATORE

I bruciatori – e le configurazioni di seguito descritte – sono conformi alle norme vigenti in materia di sicurezza, salute ed ambiente. Per qualsiasi approfondimento, consultare le dichiarazioni di conformità che sono parte integrante di questo Manuale.



**PERICOLO! Una rotazione errata del motore può provocare gravi danni a persone e cose.**

#### Rischi residui derivati da uso improprio e divieti

Il bruciatore è stato costruito in modo da rendere il suo funzionamento sicuro; ciononostante esistono dei rischi residui.



E' vietato toccare con mani o qualsiasi altra parte del corpo elementi meccanici in movimento. Pericolo di infortunio. Evitare il contatto diretto con le parti contenenti il combustibile (Esempio: serbatoio e tubi). Pericolo di scottature. E' vietato utilizzare il bruciatore in situazioni differenti da quelle previste nella targa dati. E' vietato utilizzare il bruciatore con combustibili diversi da quelli specificati. E' severamente vietato utilizzare il bruciatore in ambienti potenzialmente esplosivi. E' vietato rimuovere o escludere elementi di sicurezza della macchina. E' vietato rimuovere i dispositivi di protezione o aprire il bruciatore o qualsiasi suo componente mentre sta funzionando. E' vietato scollegare parti del bruciatore o suoi componenti durante il funzionamento del bruciatore stesso. E' vietato l'intervento su leveraggi da parte di personale non competente/istruito.



Dopo qualsiasi intervento, è importante ripristinare i sistemi di protezione prima di riaccendere la macchina. E' obbligatorio mantenere la piena efficienza di tutti i dispositivi di sicurezza. Il personale autorizzato ad intervenire sulla macchina deve sempre essere munito di protezioni.



**ATTENZIONE:** durante il ciclo di funzionamento, le parti di bruciatore in prossimità del generatore (flangia di accoppiamento) sono soggette a surriscaldamento. Ove necessario, prevenire rischi da contatto dotandosi di opportuni D.P.I.

## PARTE I: INSTALLAZIONE

## CARATTERISTICHE GENERALI

Il sistema di controllo elettronico è composto dall'unità centrale Siemens LMV che integra tutte le funzioni di controllo del bruciatore e dall'unità locale di programmazione Siemens AZL che si interfaccia con l'utente.

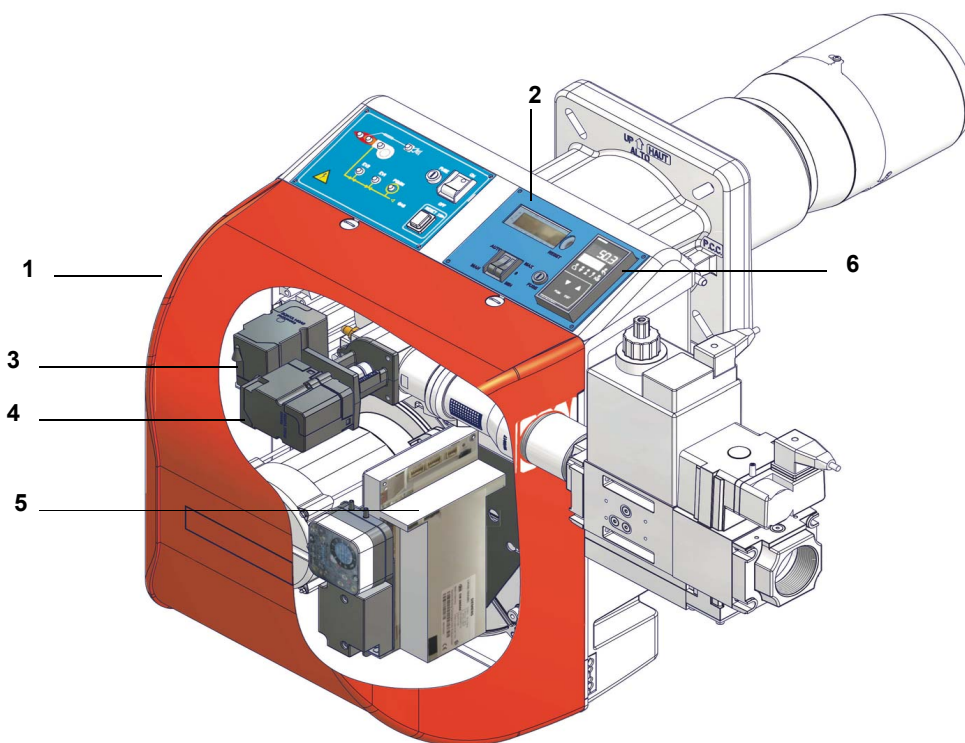

Fig. 1

**Legenda**

- 1 Bruciatore
- 2 AZL2..
- 3 Servocomando aria
- 4 Servocomando combustibile
- 5 LMV2..
- 6 Modulatore di potenza (solo modelli modulanti)

Il gas, proveniente dalla rete di distribuzione, passa attraverso il gruppo valvole, complete di filtro e stabilizzatore. Quest'ultimo mantiene la pressione nei limiti di utilizzo. Nei modelli bistadio, progressivi e modulanti, il servocomando elettrico, che agisce in modo proporzionale sulle serrande di regolazione della portata dell'aria comburente e sulla valvola a farfalla del gas, è controllato dal sistema di gestione LMV2 che consente di ottimizzare i valori del gas di scarico e, quindi, di ottenere un'efficace combustione. Il posizionamento della testa di combustione determina la potenza del bruciatore. Combustibile e comburente vengono incanalati in vie geometriche separate fino al loro incontro nella zona di sviluppo fiamma (camera di combustione). Nella camera di combustione avviene l'immissione forzata di comburente (aria) e combustibile. Il pannello sinottico, presente nella parte anteriore del bruciatore, indica gli stadi di funzionamento.

## Come interpretare il “Campo di lavoro” del bruciatore

Per verificare se il bruciatore è idoneo al generatore di calore al quale deve essere applicato, servono i seguenti parametri:

- Potenzialità al focolare della caldaia in kW o kcal/h (kW = kcal/h / 860);
- Pressione in camera di combustione, definita anche perdita di carico ( $D_p$ ) lato fumi (il dato dovrà essere ricavato dalla targa dati o dal manuale del generatore di calore).

Esempio:

Potenza al focolare del generatore: 600 kW

Pressione in camera di combustione: 4 mbar

Tracciare, sul diagramma “Campo di lavoro” del bruciatore (Fig. 2), una retta verticale in corrispondenza della potenza al focolare e una retta orizzontale in corrispondenza del valore di pressione di interesse.

Il bruciatore è idoneo solo se il punto di intersezione “A” delle due rette, ricade all’interno del campo di lavoro.

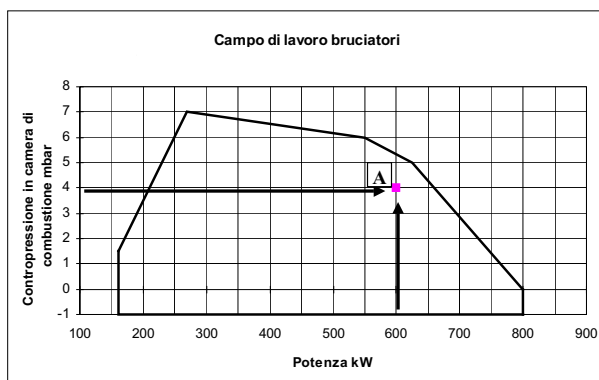

Fig. 2

I dati sono riferiti a condizioni standard: pressione atmosferica pari a 1013 mbar, temperatura ambiente pari a 15°C.

## Verifica del corretto diametro della rampa gas

Per verificare il corretto diametro della rampa gas, è necessario conoscere la pressione del gas disponibile a monte delle valvole gas del bruciatore. A questa pressione, quindi, si deve sottrarre la pressione in camera di combustione. Il dato risultante, sarà denominato  $p_{gas}$ . Tracciare, ora, una retta verticale in corrispondenza del valore di potenza del generatore di calore (nell'esempio, 600 kW), riportato in ascissa, fino ad incontrare la curva di pressione in rete corrispondente al diametro della rampa montata nel bruciatore in esame (DN65, nell'esempio). Dal punto di intersezione, tracciare una retta orizzontale fino a ritrovare, in ordinata, il valore di pressione necessaria a sviluppare la potenza richiesta dal generatore. Il valore letto, dovrà essere uguale o inferiore al valore  $p_{gas}$ , calcolato in precedenza.

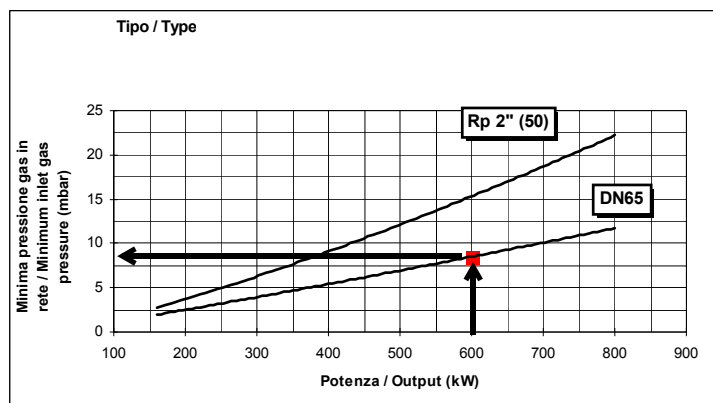

Fig. 3

## CARATTERISTICHE TECNICHE

### Identificazione dei bruciatori

I bruciatori vengono identificati con tipi e modelli. L'identificazione dei modelli è descritta di seguito.

| Tipo                       | NG550  | Modello | M-  | PR. | S.  | IT.* | A.  | 1.  | 65. | EA  |
|----------------------------|--|---------|-----|-----|-----|------|-----|-----|-----|-----|
| (1)                        | (2)  | (3)     | (4) | (5) | (6) | (7)  | (8) | (9) | (9) | (9) |
| (1) BRUCIATORE TIPO        | NG - Bruciatore di gas naturale<br>LG - Bruciatore di G.P.L.<br>NGX - Bruciatore di gas naturale, serie Low NOx<br>LGX - Bruciatore di G.P.L., serie Low NOx |         |     |     |     |      |     |     |     |     |
| (2) COMBUSTIBILE           | M - Gas naturale<br>L - GPL<br>B - Biogas  |         |     |     |     |      |     |     |     |     |
| (3) REGOLAZIONE            | PR - Progressivo      MD - Modulante   |         |     |     |     |      |     |     |     |     |
| (4) BOCCAGLIO              | S - Standard      L - Lungo  |         |     |     |     |      |     |     |     |     |
| (5) PAESE DI DESTINAZIONE  | * - vedere targa dati (IT= Italia)   |         |     |     |     |      |     |     |     |     |
| (6) VERSIONI SPECIALI      | A - Standard, Y - Speciale   |         |     |     |     |      |     |     |     |     |
| (7) EQUIPAGGIAMENTO        | 0 = 2 Valvole gas<br>1= 2 Valvole gas e controllo di tenuta (opzione)<br>8 = 2 valvole + controllo di tenuta+pressostato gas di massima                      |         |     |     |     |      |     |     |     |     |
| (8) DIAMETRO RAMPA         | 25 = Rp1    32 = Rp1 <sup>1/4</sup> 40 = Rp1 <sup>1/2</sup> 50 = Rp2   |         |     |     |     |      |     |     |     |     |
| (9)REGOLAZIONE ELETTRONICA | EA - EC = bruciatore a controllo elettronico<br>EB = bruciatore a controllo elettronico con regolazione inverter   |         |     |     |     |      |     |     |     |     |

### Tipo di combustibile utilizzato



**ATTENZIONE! Utilizzare il bruciatore solo con il combustibile indicato in targa dati.**

Le caratteristiche tecniche dei bruciatori riportate in questo manuale, fanno riferimento a gas naturale (potere calorifico  $H_i = 9.45 \text{ kWh/Stm}^3$ , densità  $\rho = 0.717 \text{ Kg/Stm}^3$ ) e GPL (potere calorifico  $H_i = 26.79 \text{ kWh/Stm}^3$ , densità  $\rho = 2.151 \text{ Kg/Stm}^3$ ). Per combustibile come gas città e biogas, moltiplicare i valori di portata e pressione per i coefficienti correttivi riportati in tabella.

|            |    |
|------------|----|
| Tipo       | -- |
| Modello    | -- |
| Anno       | -- |
| Mat.       | -- |
| Port.      | -- |
| Port. Olio | -- |
| Comb.      | -- |
| Cat        | -- |
| Press      | -- |
| Visc       | -- |
| Tens.      | -- |
| Pot.Elet.  | -- |
| P.Vent.    | -- |

| Combustibile | $H_i$ (KWh/Stm <sup>3</sup> ) | $\rho$ (kg/Stm <sup>3</sup> ) | $f_Q$ | $f_p$ |
|--------------|-------------------------------|-------------------------------|-------|-------|
| Gas di città | 4,88                          | 0,6023                        | 1,936 | 3,3   |
| Biogas       | 6,395                         | 1,1472                        | 1,478 | 3,5   |

Ad esempio, per calcolare portata e pressione per biogas:

$$Q_{biogas} = Q_{naturalGas} \cdot 1,478$$

$$p_{biogas} = p_{naturalGas} \cdot 3,5$$



**ATTENZIONE! Il tipo e la regolazione della testa di combustione dipendono dal gas bruciato. Il bruciatore deve essere utilizzato solo per l'uso previsto indicato in targa dati.**



**ATTENZIONE! I fattori correttivi riportati in tabella dipendono dalla composizione del combustibile e quindi dal suo potere calorifico  $H_i$  e densità  $\rho$ . I valori sopra riportati vanno intesi esclusivamente come valori di riferimento.**

### Abbinamento del bruciatore alla caldaia

I bruciatori descritti in questo manuale sono stati provati in camere di combustione rispondenti alla norma EN676, le cui dimensioni sono descritte nel diagramma. Nel caso in cui il bruciatore debba essere abbinato a caldaie con camera di combustione di diametro inferiore o di minore lunghezza di quelle descritte nel diagramma, contattare il Costruttore per verificare che esso si adatti all'applicazione per cui è previsto. Per abbinare correttamente il bruciatore alla caldaia, verificare che la potenza richiesta e la pressione in camera di combustione rientrino nel campo di lavoro. In caso contrario dovrà essere rivista la scelta del bruciatore, consultando il Costruttore. Per la scelta della lunghezza del bocchaglio ci si deve attenere alle istruzioni del Costruttore della caldaia. In mancanza di queste ci si orienterà nel seguente modo:

- Caldaie a tre giri di fumo (con il primo giro fumi nella parte posteriore): il bocchaglio deve entrare in camera di combustione per non più di 100 mm.
- Caldaie ad inversione di fiamma: in questo caso il bocchaglio dovrà penetrare in camera di combustione per almeno 50 - 100 mm, rispetto alla piastra del fascio tubiero.

La lunghezza dei bocchagli non sempre soddisfa questo requisito, pertanto potrebbe essere necessario utilizzare un distanziale di misura adeguata, che serve a far arretrare il bruciatore in modo da soddisfare le misure di cui sopra; oppure progettare un bocchaglio adeguato all'utilizzo (contattare il costruttore).

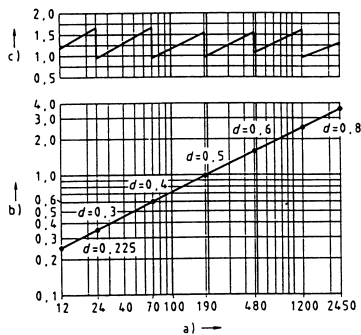

Legenda

- a) Potenza in kW
- b) Lunghezza del focolare in metri
- c) Carico termico specifico del focolare (MW/m<sup>3</sup>)
- d) Diametro della camera di combustione (m)

Fig. 1 - Carico termico, diametro e lunghezza del focolare di prova in funzione della potenza bruciata in kW

### Categorie gas e paesi di applicazione

| CATEGORIA GAS       | PAESE |    |    |    |    |    |    |    |    |    |    |    |    |    |    |    |    |    |    |    |    |    |    |    |    |   |
|---------------------|-------|----|----|----|----|----|----|----|----|----|----|----|----|----|----|----|----|----|----|----|----|----|----|----|----|---|
|                     | AT    | ES | GR | SE | FI | IE | HU | IS | NO | CZ | DK | GB | IT | PT | CY | EE | LV | SI | MT | SK | BG | LT | RO | TR | CH |   |
| I <sub>2H</sub>     |       |    |    |    |    |    |    |    |    |    |    |    |    |    |    |    |    |    |    |    |    |    |    |    |    |   |
| I <sub>2E</sub>     | LU    | PL | -  | -  | -  | -  | -  | -  | -  | -  | -  | -  | -  | -  | -  | -  | -  | -  | -  | -  | -  | -  | -  | -  | -  | - |
| I <sub>2E(R)B</sub> | BE    | -  | -  | -  | -  | -  | -  | -  | -  | -  | -  | -  | -  | -  | -  | -  | -  | -  | -  | -  | -  | -  | -  | -  | -  | - |
| I <sub>2EK</sub>    | NL    | -  | -  | -  | -  | -  | -  | -  | -  | -  | -  | -  | -  | -  | -  | -  | -  | -  | -  | -  | -  | -  | -  | -  | -  | - |
| I <sub>2ELL</sub>   | DE    | -  | -  | -  | -  | -  | -  | -  | -  | -  | -  | -  | -  | -  | -  | -  | -  | -  | -  | -  | -  | -  | -  | -  | -  | - |
| I <sub>2Er</sub>    | FR    | -  | -  | -  | -  | -  | -  | -  | -  | -  | -  | -  | -  | -  | -  | -  | -  | -  | -  | -  | -  | -  | -  | -  | -  | - |



## Dati tecnici

| BRUCIATORI                      |                               | NG550<br>M-xx...<br>0.25    | NG550<br>M-xx...<br>0.32                   | NG550<br>M-xx...<br>0.40                   | NG550<br>M-xx...<br>0.50 | LG550<br>L-xx...<br>0.25 | LG550<br>L-xx...<br>0.32                   | LG550<br>L-xx...<br>0.40                   | LG550<br>L-xx...<br>0.50 |
|---------------------------------|-------------------------------|-----------------------------|--|--|--------------------------|--------------------------|--|--|--------------------------|
| Potenza                         | min. - max kW                 | 160 - 570                   |  |  |                          |                          |  |  |                          |
| Combustibile                    |                               | Gas naturale                |  |  |                          | G.P.L.                   |  |  |                          |
| Categoria gas                   |                               | (vedi paragrafo successivo) |  |  |                          | I <sub>3B/P</sub>        |  |  |                          |
| Portata gas                     | min.- max Stm <sup>3</sup> /h | 17 - 60                     |  |  |                          | 6.2 - 22                 |  |  |                          |
| Pressione gas                   | min. - max. mbar              | (vedi Nota2)                |  |  |                          |                          |  |  |                          |
| Alimentazione elettrica         |                               | 230V - 50Hz                 |  |  |                          |                          |  |  |                          |
| Potenza elettrica totale        | kW                            | 0.92                        |  |  |                          |                          |  |  |                          |
| Motore elettrico                | kW                            | 0.62                        |  |  |                          |                          |  |  |                          |
| Protezione                      |                               | IP40                        |  |  |                          |                          |  |  |                          |
| Peso approssimato               | kg                            | 55                          |  |  |                          |                          |  |  |                          |
| Diametro valvole / Attacchi gas |                               | 1" / Rp 1                   | 1" <sup>1/4</sup> / Rp<br>1 <sup>1/4</sup> | 1" <sup>1/2</sup> / Rp<br>1 <sup>1/2</sup> | 2" / Rp 2                | 1" / Rp 1                | 1" <sup>1/4</sup> / Rp<br>1 <sup>1/4</sup> | 1" <sup>1/2</sup> / Rp<br>1 <sup>1/2</sup> | 2" / Rp 2                |
| Tipo di regolazione             |                               | Progressivo - Modulante     |  |  |                          |                          |  |  |                          |
| Temperatura di funzionamento    | °C                            | -10 ÷ +50                   |  |  |                          |                          |  |  |                          |
| Temp. di immagazzinamento       | °C                            | -20 ÷ +60                   |  |  |                          |                          |  |  |                          |
| Tipo di servizio*               |                               | Intermittente               |  |  |                          |                          |  |  |                          |

## Bruciatori serie Low NOx

| BRUCIATORI                      |                               | NGX550<br>M-xx...<br>0.25   | NGX550<br>M-xx...<br>0.32                  | NGX550<br>M-xx...<br>0.40                  | NGX550<br>M-xx...<br>0.50 | LGX550<br>L-xx...<br>0.25 | LGX550<br>L-xx...<br>0.32                  | LGX550<br>L-xx...<br>0.40                  | LGX550<br>L-xx...<br>0.50 |
|---------------------------------|-------------------------------|-----------------------------|--|--|---------------------------|---------------------------|--|--|---------------------------|
| Potenza                         | min. - max kW                 | 132 - 490                   |  |  |                           |                           |  |  |                           |
| Combustibile                    |                               | Gas naturale                |  |  |                           | G.P.L.                    |  |  |                           |
| Categoria gas                   |                               | (vedi paragrafo successivo) |  |  |                           | I <sub>3B/P</sub>         |  |  |                           |
| Portata gas                     | min.- max Stm <sup>3</sup> /h | 14 - 52                     |  |  |                           | 4,9 - 18,3                |  |  |                           |
| Pressione gas                   | min. - max. mbar              | (vedi Nota2)                |  |  |                           |                           |  |  |                           |
| Alimentazione elettrica         |                               | 230V - 50Hz                 |  |  |                           |                           |  |  |                           |
| Potenza elettrica totale        | kW                            | 0.92                        |  |  |                           | 0.92                      |  |  |                           |
| Motore elettrico                | kW                            | 0.62                        |  |  |                           | 0.62                      |  |  |                           |
| Protezione                      |                               | IP40                        |  |  |                           | IP40                      |  |  |                           |
| Peso approssimato               | kg                            | 55                          |  |  |                           | 55                        |  |  |                           |
| Diametro valvole / Attacchi gas |                               | 1" / Rp 1                   | 1" <sup>1/4</sup> / Rp<br>1 <sup>1/4</sup> | 1" <sup>1/2</sup> / Rp<br>1 <sup>1/2</sup> | 2" / Rp 2                 | 1" / Rp 1                 | 1" <sup>1/4</sup> / Rp<br>1 <sup>1/4</sup> | 1" <sup>1/2</sup> / Rp<br>1 <sup>1/2</sup> | 2" / Rp 2                 |
| Tipo di regolazione             |                               | Progressivo - Modulante     |  |  |                           |                           |  |  |                           |
| Temperatura di funzionamento    | °C                            | -10 ÷ +50                   |  |  |                           |                           |  |  |                           |
| Temperatura di immagazzinamento | °C                            | -20 ÷ +60                   |  |  |                           |                           |  |  |                           |
| Tipo di servizio*               |                               | Intermittente               |  |  |                           |                           |  |  |                           |

|        |  |
|--------|--|
| Nota1: | tutte le portate gas sono in Stm <sup>3</sup> /h (pressione assoluta 1013 mbar e temperatura 15° C) e valgono per Gas G20 (potere calorifico inferiore H <sub>i</sub> = 34.02 MJ/Stm <sup>3</sup> ); per G.P.L. (potere calorifico inferiore H <sub>i</sub> = 93.5 MJ/Stm <sup>3</sup> ) |
| Nota2: | Pressione gas massima = 360 mbar (con valvole Dungs MB-DLE)<br>Pressione gas minima = vedi curve   |

\* NOTA SUL TIPO DI SERVIZIO DEL BRUCIATORE: LMV2 si arresta automaticamente dopo 24 ore di funzionamento continuo. Il dispositivo si riavvia immediatamente sempre in modo automatico. LMV3 prevede il servizio continuo.



**ATTENZIONE : IL BRUCIATORE PUO ESSERE FORNITO CON ALCUNE PERSONALIZZAZIONI**

- **Versione con LMV37.400** - possibilità di modifica parametro "servizio continuo"  
- possibilità di modulazione con segnale di ingresso 4-20 mA
- **Versione con LMV27.100 / LMV37.400** - possibilità di comunicazione Modbus con BMS con accessorio OCI 410.12

## Campi di lavoro

NG550 - LG550 Bistadio / Progressivi

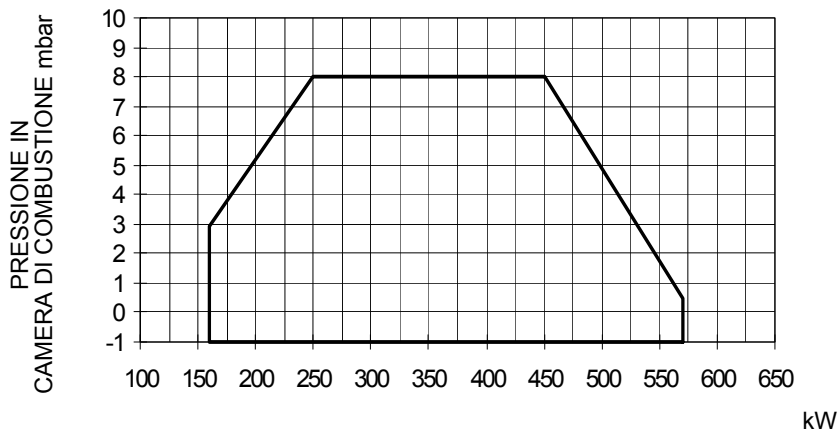

NGX550 Bruciatore Low NOx

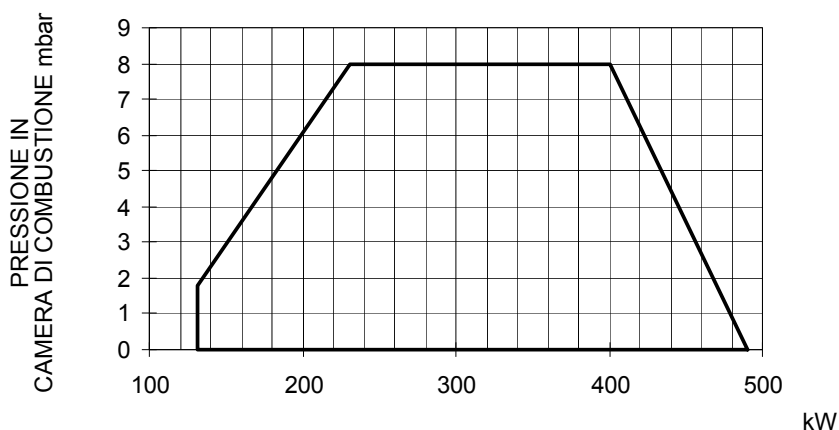

Per ottenere la potenza in kcal/h, moltiplicare il valore di potenza in kW per 860.

I dati sono riferiti a condizioni standard: pressione atmosferica pari a 1013 mbar, temperatura ambiente pari a 15°C.

**AVVERTENZA:** Il campo di lavoro è un diagramma che rappresenta le prestazioni ottenute in sede di omologazione o prove di laboratorio ma non rappresenta il campo di regolazione della macchina. Il punto di massima potenza di tale diagramma è in genere ottenuto impostando la testa di combustione nella sua posizione "max" (vedi paragrafo "Regolazione della testa di combustione"); il punto di minima potenza è al contrario ottenuto impostando la testa nella sua posizione "min". Essendo la testa posizionata una volta per tutte durante la prima accensione in maniera tale da trovare il giusto compromesso tra potenza bruciata e caratteristiche del generatore, non è detto che la potenza minima di utilizzo sia la potenza minima che si legge sul campo di lavoro.



I valori nei diagrammi fanno riferimento a **Gas naturale** con potere calorifico di 8125 kcal/Sm<sup>3</sup> (15°C, 1013 mbar) e densità di 0,714 kg/Sm<sup>3</sup>. Al variare del potere calorifico e della densità i valori di pressione vanno opportunamente corretti.



I valori nei diagrammi fanno riferimento a **GPL** con potere calorifico di 22300 kcal/Sm<sup>3</sup> (15°C, 1013 mbar) e densità di 2,14 kg/Sm<sup>3</sup>. Al variare del potere calorifico e della densità i valori di pressione vanno opportunamente corretti.

$$\Delta p_2 = \Delta p_1 * \left( \frac{Q_2}{Q_1} \right)^2 * \left( \frac{\rho_2}{\rho_1} \right)$$

Dove:

- p 1 Pressione gas naturale mostrata in diagramma
- p 2 Pressione gas reale
- Q 1 Portata gas naturale mostrata in diagramma
- Q 2 Portata gas reale
- ρ 1 Densità gas naturale mostrata in diagramma
- ρ 2 Densità gas reale

**Curve pressione in rete-portata gas**

● Bruciatori di gas naturale

**NG550 Progressivi**

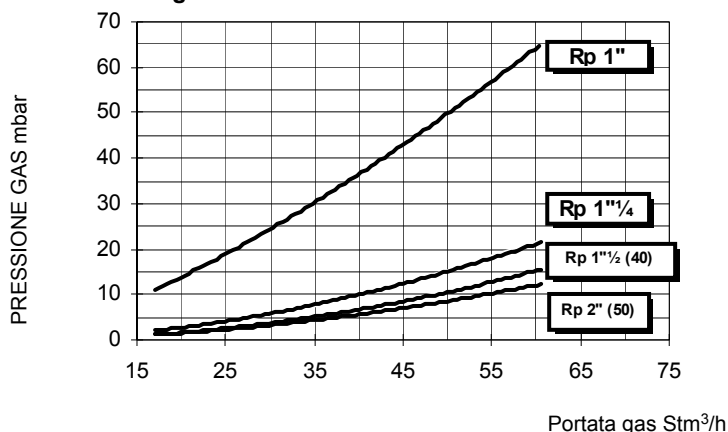

● Bruciatori di G.P.L.

**LG550 i**

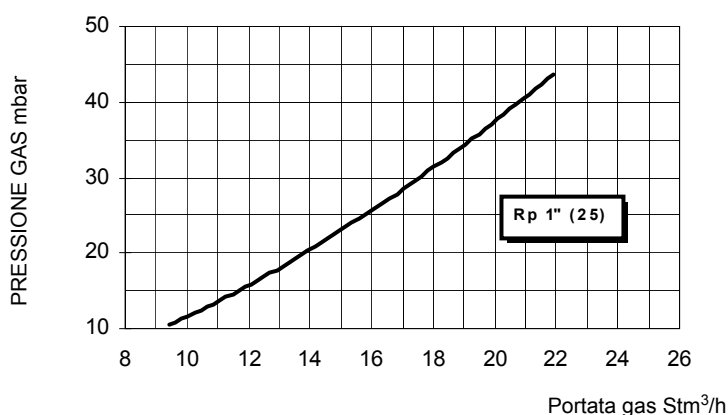

**LG550i**

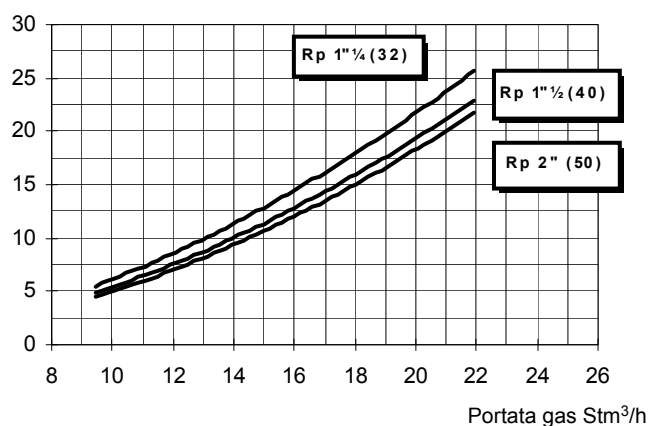

● Bruciatori a basso NOx

**NGX550**

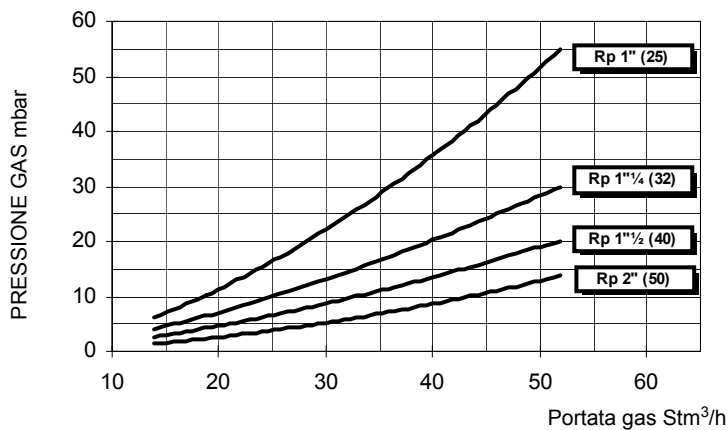

**Attenzione:** in ascissa è riportato il valore della portata gas, in ordinata il corrispondente valore di pressione in rete al netto della pressione in camera di combustione. Per conoscere la pressione minima in ingresso rampa, necessaria per ottenere la portata gas richiesta, bisogna sommare la pressione in camera di combustione al valore letto in ordinata.

## Dimensioni di ingombro (mm)

### ● Bruciatori standard

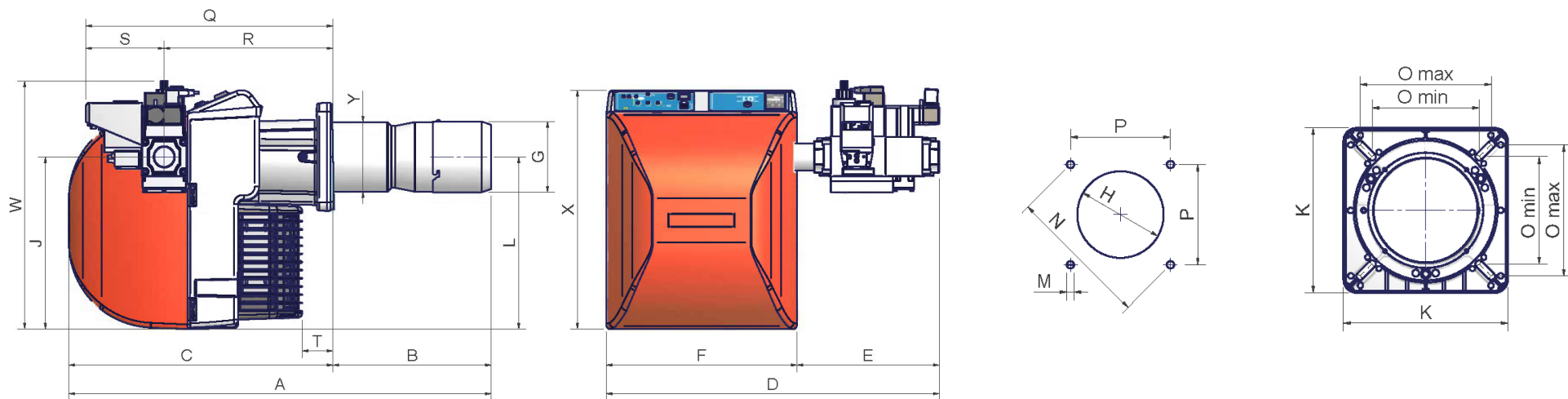

Foratura caldaia e flangia bruciatore

|          | DN    | AS* | AL* | BS* | BL* | C   | D<br>±5mm | E<br>±5mm | F   | G   | H   | J   | K   | L   | M   | N   | Omin | Omax | P   | Q   | R   | S   | T  | W   | X   | Y   |
|----------|-------|-----|-----|-----|-----|-----|-----------|-----------|-----|-----|-----|-----|-----|-----|-----|-----|------|------|-----|-----|-----|-----|----|-----|-----|-----|
| NG/LG550 | 25/32 | 843 | 943 | 253 | 353 | 590 | 715       | 232       | 426 | 165 | 178 | 384 | 241 | 384 | M10 | 246 | 157  | 192  | 174 | 552 | 377 | 175 | 69 | 543 | 533 | 155 |
| NG/LG550 | 40    | 843 | 943 | 253 | 353 | 590 | 820       | 337       | 426 | 165 | 178 | 384 | 241 | 384 | M10 | 246 | 157  | 192  | 174 | 552 | 377 | 175 | 69 | 553 | 533 | 155 |
| NG/LG550 | 50    | 843 | 943 | 253 | 353 | 590 | 820       | 337       | 426 | 165 | 178 | 384 | 241 | 384 | M10 | 246 | 157  | 192  | 174 | 552 | 377 | 175 | 69 | 603 | 533 | 155 |

\* S = boccaglio standard

L = boccaglio lungo

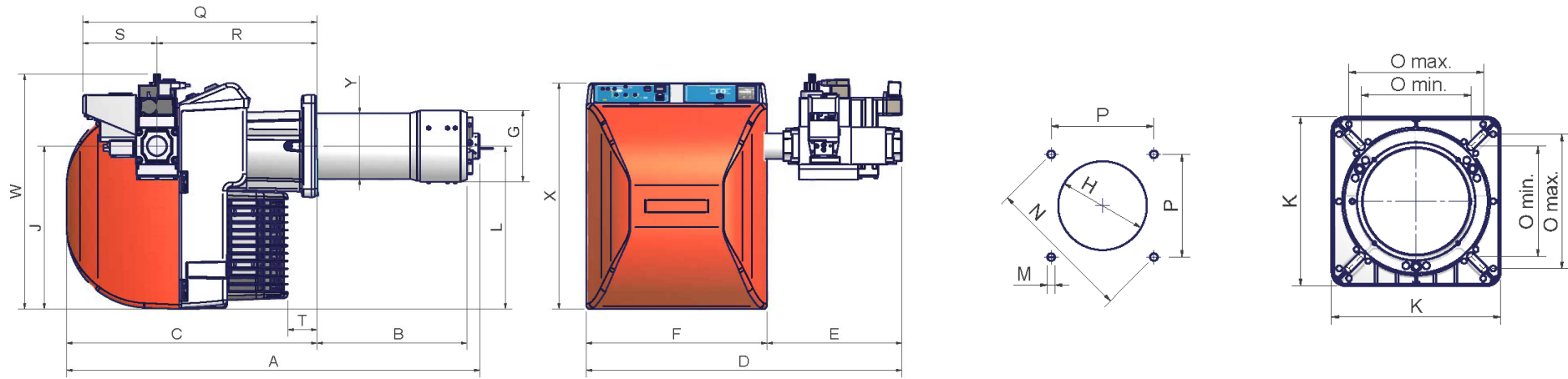

Foratura caldaia e flangia bruciatore

|                      | DN    | AS* | AL* | BS* | BL* | C   | D<br>±5mm | E<br>±5mm | F   | G   | H   | J   | K   | L   | M   | N   | Omin | Omax | P   | Q   | R   | S   | T  | W   | X   | Y   |
|----------------------|-------|-----|-----|-----|-----|-----|-----------|-----------|-----|-----|-----|-----|-----|-----|-----|-----|------|------|-----|-----|-----|-----|----|-----|-----|-----|
| <b>NGX550-LGX550</b> | 25/32 | 874 | 974 | 253 | 353 | 590 | 715       | 232       | 426 | 176 | 198 | 384 | 241 | 384 | M10 | 246 | 157  | 192  | 174 | 552 | 377 | 175 | 69 | 543 | 533 | 168 |
|                      | 40    | 874 | 974 | 253 | 353 | 590 | 820       | 337       | 426 | 176 | 198 | 384 | 241 | 384 | M10 | 246 | 157  | 192  | 174 | 552 | 377 | 175 | 69 | 553 | 533 | 168 |
|                      | 50    | 874 | 974 | 253 | 353 | 590 | 820       | 337       | 426 | 176 | 198 | 384 | 241 | 384 | M10 | 246 | 157  | 192  | 174 | 552 | 377 | 175 | 69 | 603 | 533 | 168 |

\* S = boccaglio standard

L = boccaglio lungo

## MONTAGGI E ALLACCIAMENTI

### Imballi

I bruciatori vengono consegnati in imballi di cartone di dimensioni 1030mm x 530mm x 570mm (L x P x H).

Tali imballi temono l'umidità e non possono essere sovrapposti oltre il numero massimo indicato all'esterno dell'imballo.

All'interno di ciascun imballo sono inseriti:

- bruciatore con rampa gas;
- guarnizione da interporre tra bruciatore e caldaia;
- busta contenente questo manuale

Per eliminare l'imballo del bruciatore, seguire le procedure previste dalle leggi vigenti sullo smaltimento dei materiali.

### Montaggio del bruciatore alla caldaia

Per installare il bruciatore alla caldaia, procedere nel modo seguente:

- 1 forare la piastra di chiusura della camera di combustione come descritto al paragrafo "Dimensioni di ingombro");
- 2 accostare il bruciatore alla piastra della caldaia: sollevare e movimentare il bruciatore utilizzando un carrello elevatore a forche (vedi paragrafo "Sollevamento e movimentazione");
- 3 posizionare i prigionieri (5) secondo la dima di foratura descritta al paragrafo "Dimensioni di ingombro");
- 4 avvitare i prigionieri (5);
- 5 posizionare la guarnizione sulla flangia del bruciatore;
- 6 montare il bruciatore alla caldaia;
- 7 fissarlo con i dadi ai prigionieri della caldaia secondo lo schema riportato in figura.
- 8 Terminato il montaggio del bruciatore alla caldaia, sigillare lo spazio tra il boccaglio e la pigiata refrattaria, con apposito materiale isolante (cordone in fibra resistente alla temperatura o cemento refrattario).

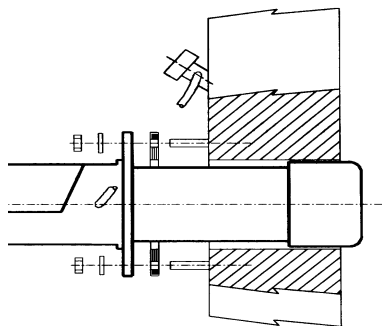

#### Legenda

- 1 Bruciatore
- 2 Dado di fissaggio
- 3 Rondella
- 4 Guarnizione
- 5 Prigioniero
- 7 Boccaglio

Il bruciatore nasce per funzionare posizionato secondo la figura riportata sotto. Per installazioni diverse, si prega di contattare l'Ufficio tecnico.

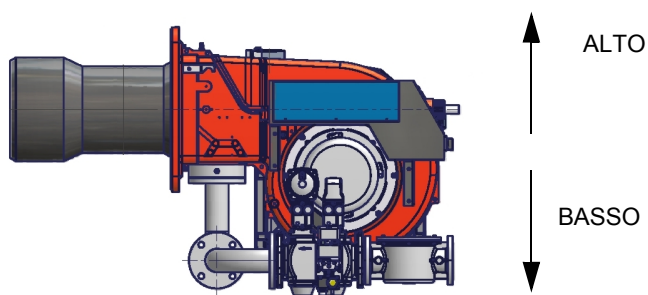

## COLLEGAMENTO DELLE RAMPE GAS

Gli schemi seguenti mostrano i componenti inclusi nella fornitura insieme al bruciatore e quelli forniti dall'installatore. Gli schemi sono conformi alle norme di legge.



**ATTENZIONE:** PRIMA DI ESEGUIRE I COLLEGAMENTI ALLA RETE DI DISTRIBUZIONE DEL GAS, ACCERTARSI CHE LE VALVOLE MANUALI DI INTERCETTAZIONE SIANO CHIUSE. LEGGERE ATTENTAMENTE IL CAPITOLO "AVVERTENZE" DEL PRESENTE MANUALE.

Rampa con gruppo valvole MB-DLE (2 valvole + filtro gas + stabilizzatore di pressione) + controllo di tenuta VPS504

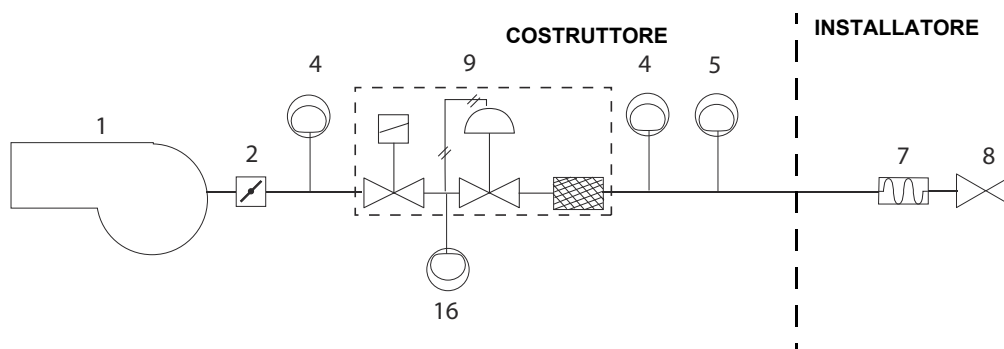

### Legenda

- 1 Bruciatore
- 2 Valvola a farfalla
- 4 Pressostato di massima pressione gas (opzione\*)
- 5 Pressostato di minima pressione gas
- 7 Giunto antivibrante
- 8 Valvola manuale di intercettazione
- 9 Gruppo valvole MB-DLE
- 16 Pressostato gas controllo perdite (PGCP)

**Nota:** il pressostato di massima può essere montato o a monte o a valle delle valvole del gas, ma a monte della valvola a farfalla (vedi schema - elemento 4).

Per montare la rampa del gas, procedere nel seguente modo:

- 1) nel caso di giunti filettati: impiegare opportune guarniture idonee al gas utilizzato,
- 2) fissare tutti i componenti con le viti, secondo gli schemi riportati, rispettando la direzione di montaggio di ogni elemento.

**NOTA:** Il giunto antivibrante, il rubinetto di intercettazione e le guarnizioni non fanno parte della fornitura standard.

Viene di seguito riportata la procedura di installazione del gruppo valvole del gas.



**ATTENZIONE:** una volta montata la rampa secondo lo schema riportato, deve essere effettuata la prova di tenuta del circuito gas, secondo le modalità previste dalla normativa vigente.



**ATTENZIONE:** si consiglia di montare filtro e valvole gas, in modo tale che non cada del materiale estraneo all'interno delle valvole in fase di manutenzione e pulizia dei filtri (sia quelli esterni al gruppo valvole, sia quelli interni al gruppo, vedi capitolo "Manutenzione").

### MULTIBLOC DUNGS MB-DLE 405..412

#### Montaggio

1. montare la flangia sulla tubazione: utilizzare opportune guarnizioni per gas;
2. inserire l'apparecchio MB-DLE e prestare particolare attenzione agli O-Ring;
3. stringere le viti A, B, C e D (Fig. 4 - Fig. 5), rispettando le posizioni di montaggio (Fig. 7);
4. dopo il montaggio, controllare la tenuta ed il funzionamento;
5. lo smontaggio va effettuato esattamente in ordine inverso.

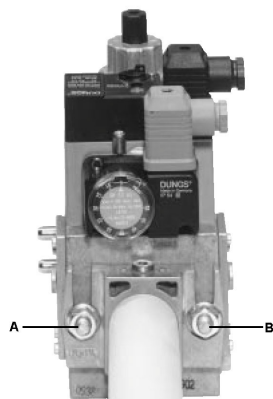

Fig. 4

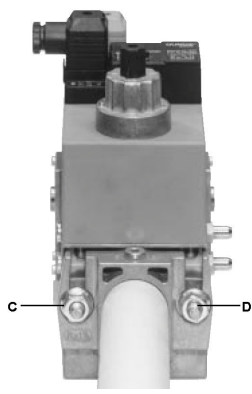

Fig. 5

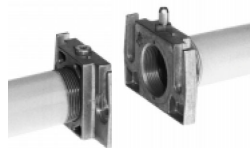

Fig. 6

POSIZIONI DI MONTAGGIO

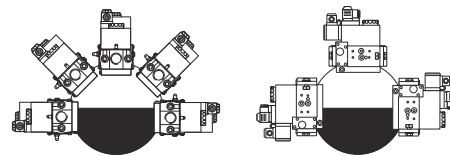

Fig. 7

**MULTIBLOC DUNGS MB-DLE 415..420**

**Montaggio**

1. Allentare le viti A e B **non** svitare (Fig. 4 e Fig. 5).
2. Svitare le viti C e D (Fig. 4 e Fig. 5).
3. Montare il MultiBloc fra le flange filettate (Fig. 6)
4. Dopo il montaggio, effettuare il controllo di tenuta e di funzionamento.

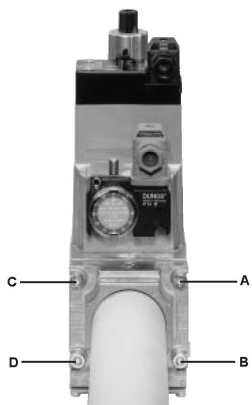

Fig. 8

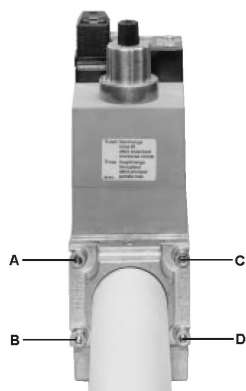

Fig. 9

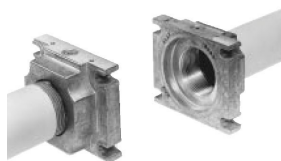

Fig. 10

POSIZIONI DI MONTAGGIO

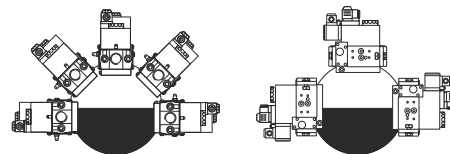

Fig. 11

Una volta installata la rampa del gas, collegare la spina del gruppo valvole.



**ATTENZIONE:** una volta montata la rampa secondo lo schema riportato, deve essere effettuata la prova di tenuta del circuito gas, secondo le modalità previste dalla normativa vigente.



## COLLEGAMENTI ELETTRICI

|  |   |
|--|---|
|  | Rispettare le regole fondamentali di sicurezza, assicurarsi del collegamento all'impianto di messa a terra, non invertire i collegamenti di fase e neutro, prevedere un interruttore differenziale magneto-termico adeguato per l'allacciamento alla rete.  |
|  | <b>ATTENZIONE:</b> Prima di eseguire i collegamenti elettrici, assicurarsi di posizionare l'interruttore dell'impianto in posizione OFF e accertarsi che l'interruttore principale del bruciatore sia in posizione 0 (OFF - spento). Leggere attentamente il capitolo "AVVERTENZE", alla sezione "Alimentazione elettrica". |



**ATTENZIONE:** il bruciatore viene fornito con un ponte elettrico tra i morsetti T6 e T8 del connettore CN2-TAB lato collegamento esterno (spina maschio), nel caso di collegamento del termostato alta/bassa fiamma rimuovere tale ponte prima di collegare il termostato.

Per l'esecuzione dei collegamenti, procedere nel modo seguente:

- 1 individuare il connettore, o i connettori uscenti dal bruciatore, in base al modello:
  - connettore a 7 poli per l'alimentazione;
  - connettore a 4 poli (per bruciatori progressivi);
  - connettore a 3 poli;
- 2 eseguire i collegamenti ai connettori, in base al modello del bruciatore, (vedi paragrafo successivo)
- 3 una volta verificati i collegamenti, verificare la direzione del motore del ventilatore (vedi paragrafi successivi))
- 4 il bruciatore è pronto per le successive regolazioni.

## Identificazione dei connettori di collegamento

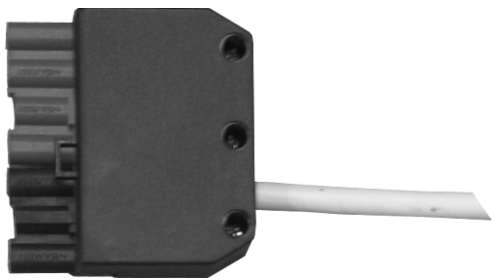
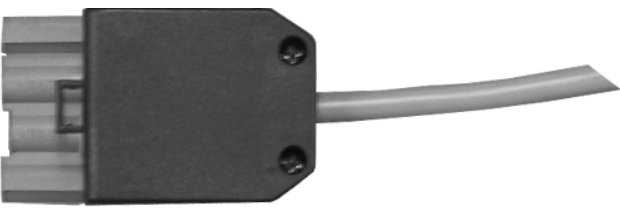
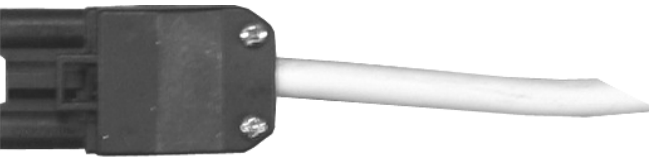
|  |  |
|--|--|
| <p><b>Connettore alimentazione</b><br/>(Fig. 15)</p> <p><b>Connettore collegamento sonde</b><br/>(bruciatori modulanti, Fig. 17)</p> |  <p style="text-align: right;">Fig. 12</p>  |
| <p><b>Connettore ALTA/BASSA fiamma</b><br/>(bruciatori progressivi, Fig. 15)</p>   |  <p style="text-align: right;">Fig. 13</p> |
| <p><b>Connettore motore ventilatore</b><br/>(Fig. 16)</p>  |  <p style="text-align: right;">Fig. 14</p> |



**ATTENZIONE!** prima di mettere in funzione il bruciatore, accertarsi che tutti i connettori siano collegati correttamente secondo gli schemi riportati.

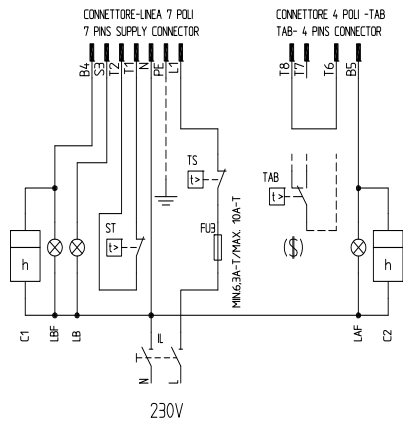

Fig. 15 - Connettori a 7 e a 4 poli

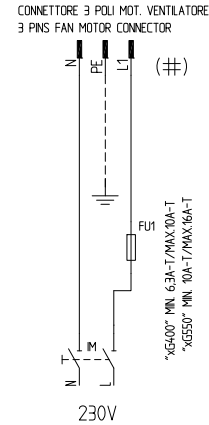

Fig. 16 - Connettore 3 poli per motore elettrico

**Legenda**

- C1** CONTAORE BASSA FIAMMA
- C2** CONTAORE ALTA FIAMMA
- FU1** FUSIBILE LINEA MOTORE VENTILATORE
- FU3** FUSIBILE DI LINEA
- IL** INTERRUTTORE LINEA BRUCIATORE
- IM** INTERRUTTORE LINEA MOTORE VENTILATORE
- KM1** CONTATTORE MOTORE VENTILATORE
- LAF** LAMPADA SEGNAZIONE ALTA FIAMMA BRUCIATORE
- LB** LAMPADA SEGNAZIONE BLOCCO BRUCIATORE

- LBF** LAMPADA SEGNAZIONE BASSA FIAMMA BRUCIATORE
  - MV** MOTORE VENTILATORE
  - ST** SERIE TERMOSTATI/PRESSOSTATI
  - TAB** TERMOSTATO/PRESSOSTATO ALTA-BASSA FIAMMA
  - TS** TERMOSTATO/PRESSOSTATO DI SICUREZZA
  - CONN-MOTORE** CONNETTORE MOTORE VENTILATORE
  - CONN-LINEA** CONNETTORE ALIMENTAZIONE BRUCIATORE
  - CONN-TAB** CONNETTORE ALTA-BASSA FIAMMA
- (§) SE PREVISTO "TAB", TOGLIERE IL PONTE TRA I MORSETTI T6-T8

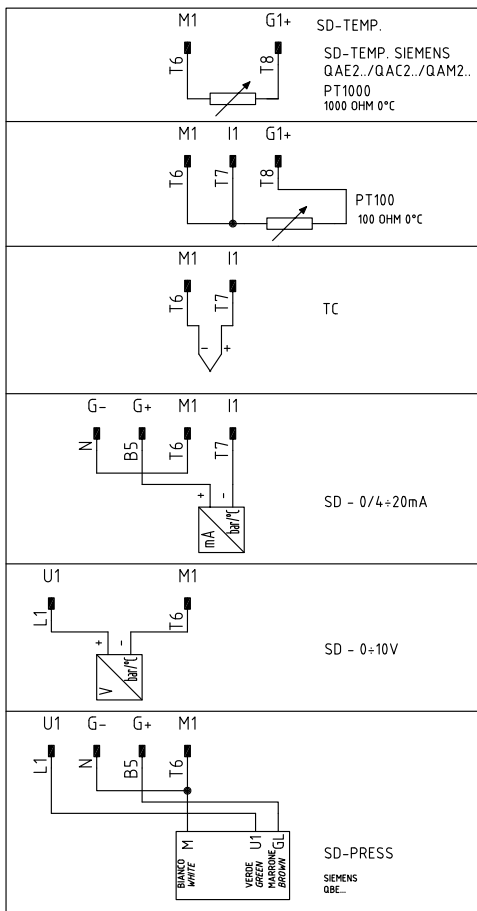

Fig. 17 - Collegamento sonde

**Legenda**

- C1** CONTAORE BASSA FIAMMA
- FU1** FUSIBILE LINEA MOTORE VENTILATORE
- FU3** FUSIBILE DI LINEA
- FU4** FUSIBILE AUSILIARIO
- IL** INTERRUTTORE LINEA BRUCIATORE
- IM** INTERRUTTORE LINEA MOTORE VENTILATORE
- KM1** CONTATTORE MOTORE VENTILATORE
- SIEMENS RWF40** REGOLATORE MODULANTE
- LB** LED SEGNAZIONE BLOCCO BRUCIATORE
- LBF** LED SEGNA. BASSA FIAMMA BRUCIATORE
- MV** MOTORE VENTILATORE
- SD-0÷10V** SEGNALE IN TENSIONE
- SD-0/4÷20mA** SEGNALE IN CORRENTE
- SD-PRESS** SONDA DI PRESSIONE
- SMA** SELETTORE MANUALE/AUTOMATICO
- SMF** SELETTORE MANUALE FUNZION. MIN-0-MAX
- ST** SERIE TERMOSTATI/PRESSOSTATI
- TS** TERMOSTATO/PRESSOSTATO DI SICUREZZA

**Nota sull'alimentazione elettrica**

Nel caso in cui l'alimentazione elettrica del bruciatore sia 230V trifase o 230V fase-fase (senza neutro), per quanto riguarda il dispositivo Siemens LMV.. tra il morsetto 2 della basetta e il morsetto di terra si dovrà aggiungere il circuito RC Siemens, RC466890660.

**Legenda**

C - Condensatore (22nF/250V)

LMV.. - Apparecchiatura Siemens

R - Resistenza (1Mohm)

RC466890660 - Circuito RC Siemens

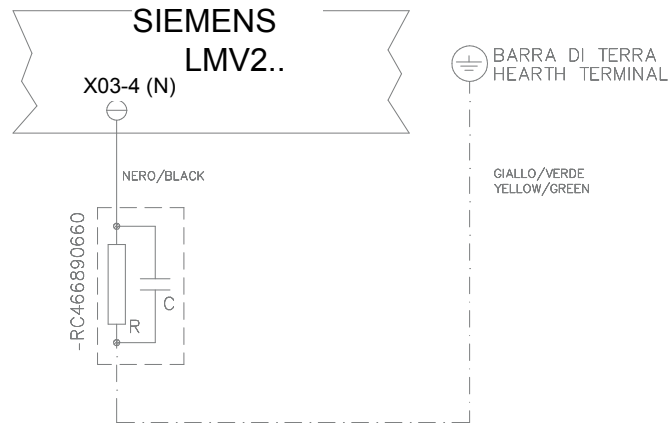

Fig. 18



**ATTENZIONE : IL BRUCIATORE PUO ESSERE FORNITO CON ALCUNE PERSONALIZZAZIONI**

- **Versione con LMV37.400** - possibilità di modifica parametro "servizio continuo"  
- possibilità di modulazione con segnale di ingresso 4-20 mA
- **Versione con LMV27.100 / LMV37.400** - possibilità di comunicazione Modbus con BMS con accessorio OCI 410.12

**Interfaccia utente/Interfaccia utente**

Il display AZL2x.. si presenta in questo modo:

I pulsanti hanno le seguenti funzioni:

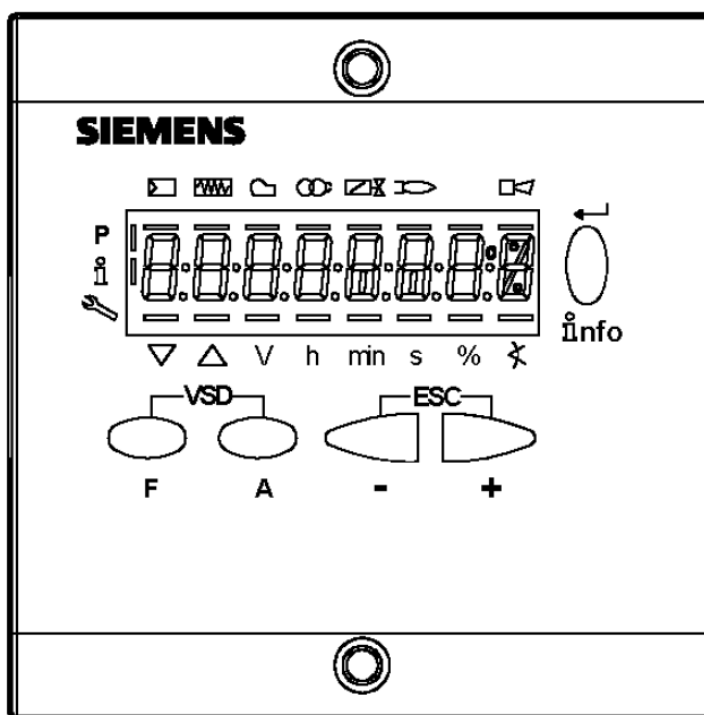

**Pulsante F**

Utilizzato per regolare la posizione servocomando "combustibile". (Fuel):  
Tenendo premuto **F** con i pulsanti **+** e **-** si modifica la posizione del servocomando "combustibile".



**Pulsante A**

Utilizzato per regolare la posizione servocomando "aria" (Air):  
Tenendo premuto **A** con i pulsanti **+** e **-** si modifica la posizione del servocomando "aria".

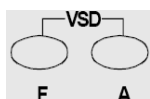

**Pulsante F + A**

Premendo contemporaneamente i due pulsanti sul display compare la scritta **code** e inserendo la password opportuna si entra in configurazione **Service**. Solo con LMV37, durante l'inserimento dei punti della curva premendo contemporaneamente i due pulsanti si imposta la % dei giri dell'inverter .



**Pulsanti Info e Enter**

Utilizzati per navigare nei menù **Info** e **Service**  
 Serve in modalità configurazione come **Enter**  
 Serve in caso di blocco bruciatore come pulsante di **Reset**  
 Serve per accedere ad un livello nei menù



**Pulsante -**

Serve per diminuire un valore.  
Serve per scorrere la lista dei parametri in modalità Info e Service.



**Pulsante +**

Serve per aumentare un valore  
Serve per scorrere la lista dei parametri in modalità Info e Service

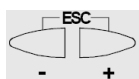

**Combinazione pulsanti (+ e -) = ESC**

Premendo contemporaneamente i due pulsanti si ha la funzione ESCAPE, si possono avere due funzioni:  
- uscire dal livello del menù

Il display può mostrare questi dati::

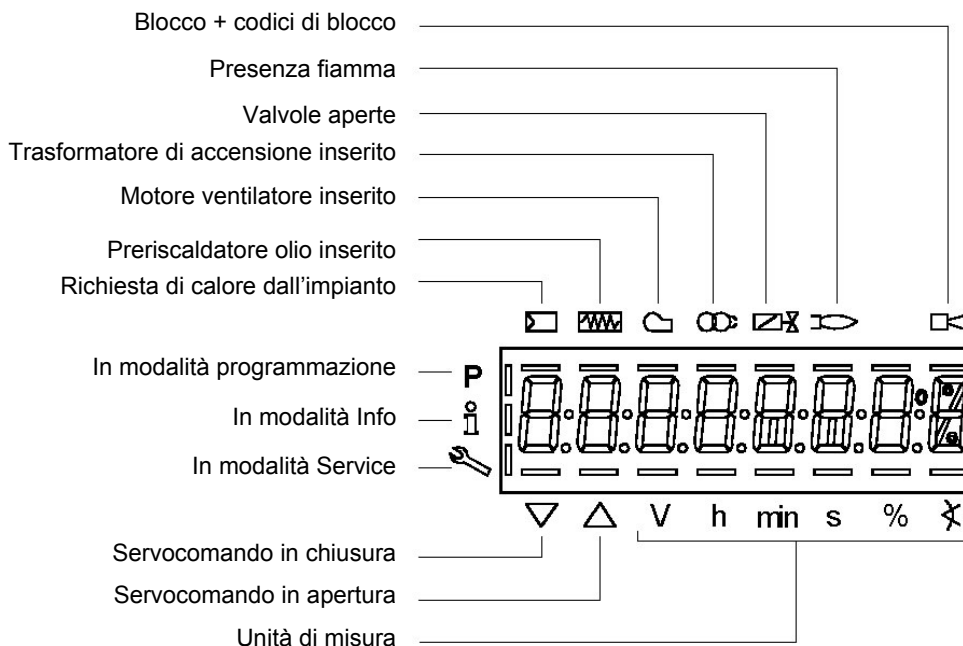

**Menù di configurazione**

Il menù di configurazione è suddiviso in diversi blocchi::

| Bloc. | Descrizione           | Description    | Password             |
|-------|-----------------------|----------------|----------------------|
| 100   | Informazioni generali | General        | OEM / Service / Info |
| 200   | Controllo bruciatore  | Burner control | OEM / Service        |
| 400   | Curve rapporto        | Ratio curves   | OEM / Service        |
| 500   | Controllo rapporto    | Ratio control  | OEM / Service        |
| 600   | Servocomandi          | Actuators      | OEM / Service        |
| 700   | Storico errori        | Error history  | OEM / Service / Info |
| 900   | Dati di processo      | Process data   | OEM / Service / Info |

Gli accessi ai vari blocchi del menù sono regolati tramite password. Le password sono suddivise in tre livelli:

- Gli accessi ai vari blocchi del menù sono regolati tramite password. Le password sono suddivise in tre livelli: Livello utente (Info): non serve password
- Livello Assistenza (Service)
- Livello costruttore (OEM)

**TABELLA FASI**

Durante il funzionamento, verranno visualizzate in successione le varie fasi del programma. Nella tabella sottostante viene riportato il significato di ogni fase.

| Fase / Phase | Funzione    | Function      |
|--------------|-------------|---------------|
| Ph00         | Fase blocco | Lockout phase |

|      |   |   |
|------|---|---|
| Ph01 | Fase di sicurezza   | Safety phase  |
| Ph10 | t10 = tempo raggiungimento posizione riposo   | t10 = home run  |
| Ph12 | Pausa   | Standby (stationary)  |
| Ph22 | t22 = tempo di salita ventilatore (motore ventilatore = ON, valvola intercettazione di sicurezza = ON)  | t22 = fan ramp up time (fan motor = ON, safety shutoff valve = ON)                    |
| Ph24 | Verso posizione preventilazione   | Traveling to the prepurge position  |
| Ph30 | t1 = tempo preventilazione  | t1 = prepurge time  |
| Ph36 | Verso posizione accensione  | Traveling to the ignition position  |
| Ph38 | t3 = tempo preaccensione  | t3 = preignition time   |
| Ph40 | TSA1 = primo tempo sicurezza (trasformatore accensione ON)  | TSA1= 1st safety time (ignition transformer ON)                                       |
| Ph42 | TSA1 = primo tempo sicurezza (trasformatore accensione OFF)   | TSA1 = 1st safety time (ignition transformer OFF)<br>t42 = preignition time OFF       |
| Ph44 | t44 = intervallo 1  | t44 = interval 1  |
| Ph50 | TSA2 = secondo tempo sicurezza  | TSA2 = 2nd safety time  |
| Ph52 | t52 = intervallo 2  | t52 = interval 2  |
| Ph60 | Funzionamento 1 (stazionario)   | Operation 1 (stationary)  |
| Ph62 | t62 = massimo tempo bassa fiamma (funzionamento 2, in preparazione per spegnimento, verso bassa fiamma) | t62 = max. time low-fire (operation 2, preparing for shutdown, traveling to low-fire) |
| Ph70 | t13 = tempo postcombustione   | t13 = afterburn time  |
| Ph72 | Verso posizione postcombustione   | Traveling to the postpurge position   |
| Ph74 | t8 = tempo postventilazione   | t8 = postpurge time   |
| Ph80 | t80 = tempo evacuazione controllo tenuta valvole  | t80 = valve proving test evacuation time  |
| Ph81 | t81 = tempo perdita pressione atmosferica, prova atmosferica  | t81 = leakage time test time atmospheric pressure, atmospheric test                   |
| Ph82 | t82 = test perdita, test riempimento  | t82 = leakage test filling test, filling  |
| Ph83 | t83 = tempo perdita pressione gas, test pressione   | t83 = leakage test time gas pressure, pressure test                                   |
| Ph90 | Tempo attesa "mancanza gas"   | Gas shortage waiting time   |

### Accesso ai livelli

L'accesso ai vari livelli parametri si può fare con opportune combinazioni di tasti come mostrato nello schema a blocchi seguente:

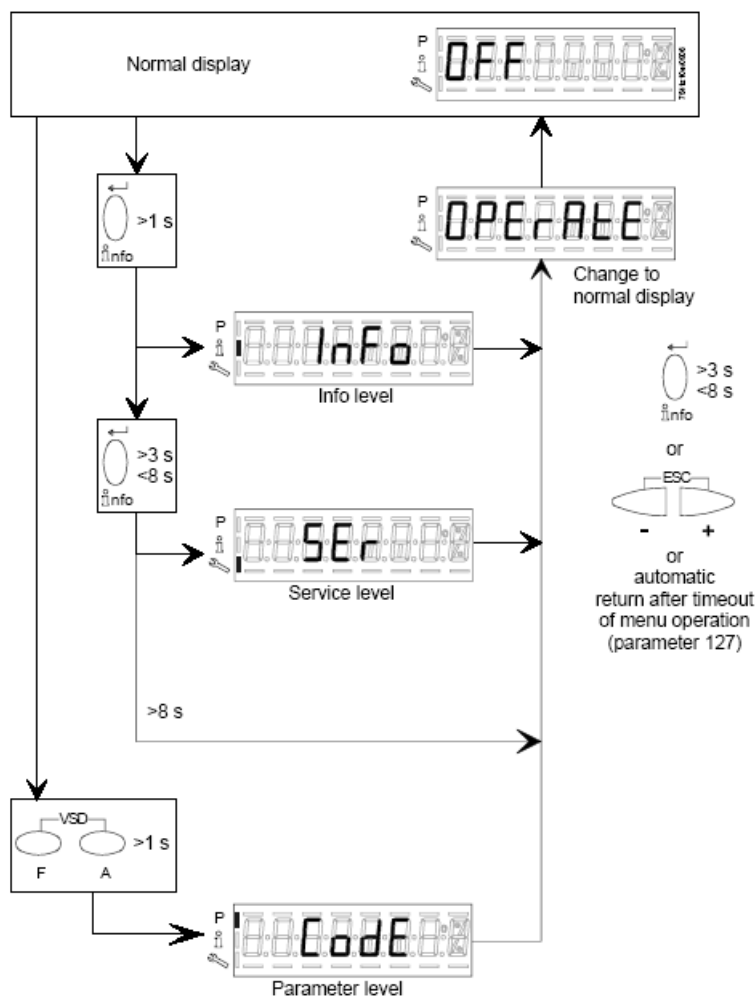

Il bruciatore e di conseguenza l'LMV2x.. escono dalla fabbrica con una prima configurazione e taratura delle curve aria e combustibile.

**Livello Info**

Per entrare nel livello **Info** procedere nel modo seguente::

- 1 da qualsiasi posizione del menù, premere contemporaneamente i pulsanti + e - quindi il programma si porterà all'inizio: sul display compare **OFF**.



- 2 Premere il pulsante **enter (InFo)**  fino a che sul display compare **InFo**,



- 3 subito dopo sul display compare il primo codice (167) lampeggiante con a destra l'eventuale dato memorizzato. Premendo il pulsante + o il pulsante - si scorre la lista dei parametri.
- 4 Se a destra compare un tratto punto-linea non c'è spazio per la visualizzazione completa, premendo ancora **enter** per un tempo da 1 a 3 secondi si visualizza il dato esteso. Premendo **enter** o + e - contemporaneamente si esce dalla visualizzazione del parametro e si ritorna al numero parametro lampeggiante.

Il livello **Info** visibile a tutti mostra alcuni parametri base e cioè:

| Parametro | Descrizione  |
|-----------|--|
| 167       | Volume combustibile (m <sup>3</sup> , l, ft <sup>3</sup> , gal - azzerabile) |
| 162       | Ore di funzionamento (azzerabile)  |
| 163       | Ore di funzionamento apparecchio   |
| 164       | Partenze bruciatore (resettabile)  |
| 166       | Numero totale di partenze  |
| 113       | Numero bruciatore almeno 4 cifre (es. matricola)                             |
| 107       | Versione software  |
| 102       | Data software  |
| 103       | Matricola apparecchio LMV...   |
| 104       | Codice costruttore   |
| 105       | Versione   |
| 143       | Libero   |

5 Esempio: selezionare il parametro 102 per visualizzare la data:

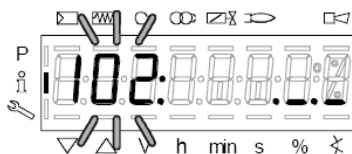

verrà visualizzato il parametro lampeggiante e a fianco una stringa di punti linea “.\_.” ..



6 premere il tasto InFo per 1-3 secondi: comparirà la data

7 premere InFo per tornare al parametro “102”;

8 premendo + o - si continua a scorrere la lista dei parametri (vedi tabella sopra); oppure, premendo ESC o InFo per più secondi verrà visualizzato

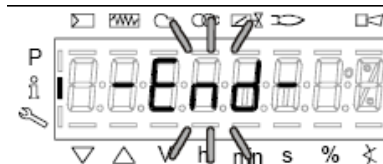
9 Una volta raggiunto l’ultimo parametro (143) premendo ancora il pulsante + , sul display lampeggia la scritta **End**.



10 Premere **InFo**  per più di tre secondi o  per uscire dalla modalità **InFo** e tornare al display principale (Operate - funzionamento)



per uscire dalla modalità **InFo** e tornare al display principale (Operate - funzionamento)



Se durante il corso del funzionamento, viene visualizzato un messaggio del tipo:

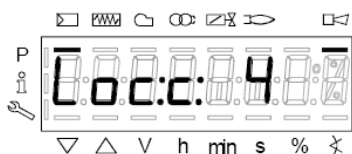

significa che il bruciatore è in **blocco (Lockout)** con codice errore (Error code): nell’esempio “Codice errore: 4”. Verrà visualizzato alternato anche il messaggio



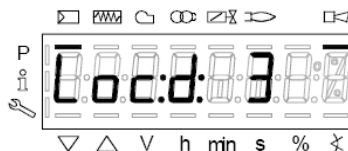

“Codice diagnostico” (Diagnostic code): nell’esempio “Codice diagnostico: 3”. Registrare i numeri e verificare nella tabella errori il tipo di avaria.

Per eseguire il reset, premere il tasto **InFo** per un secondo:



L’interfaccia AZL può visualizzare anche il codice di un evento che non ha portato all’arresto.

Il display visualizza il codice corrente **c** alternato con il codice diagnostico **d**:



Premere **InFo** per tornare a visualizzare le fasi:

Esempio: Codice errore 111 / codice diagnostico 0



Per eseguire il reset, premere il tasto **InFo** per un secondo. Registrare i numeri e verificare nella tabella errori il tipo di avaria.

### Livello Service

Per accedere alla modalità Service premere il tasto **InFo** finché verrà visualizzato.



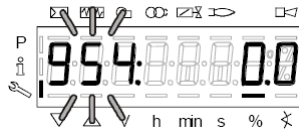

Il livello Service permetti di visualizzare informazioni sull’intensità di fiamma, posizione servocomandi, numero e codici di blocco:

| Parametro | Descrizione   |
|-----------|---|
| 954       | Intensità di fiamma   |
| 121       | % potenza di uscita, se indefinito = funzionamento automatico |
| 922       | Posizione servocomandi, 00= fuel; 01= air                     |
| 161       | Numero di blocchi   |
| 701..725  | Storico blocchi (vedi capitolo 23 manuale)                    |

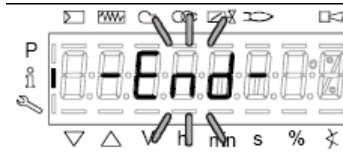

- 1 .il primo parametro visualizzato è il “954”: a destra è indicata la percentuale dell’intensità di fiamma. Premendo il pulsante + o il pulsante - si scorre la lista dei parametri.
- 2 Una volta raggiunto l’ultimo parametro, premendo ancora il pulsante + , sul display lampeggia la scritta **End**.



- 3 Premere **InFo**  per più di tre osecondio (funzionamento)  per uscire dalla modalità **InFo** e tornare al display principale (Operate -)



Per ulteriori informazioni, consultare il manuale LMV2x/3x allegato.

- 
- Livello utente (Info): non serve password
- Livello Assistenza (Service)
- Livello costruttore (OEM)

**TABELLA FASI** Durante il funzionamento, verranno visualizzate in successione le varie fasi del programma. Nella tabella sottostante viene riportato il significato di ogni fase. ***Livello InfoCurve di pressione in testa di combustione in funzione della portata gas***

**Le curve sono riferite a pressione = 0 mbar in camera di combustione!**

Le curve di pressione in testa di combustione in funzione della portata gas, sono valide nel caso di bruciatore correttamente regolato (percentuale di O<sub>2</sub> residuo nei fumi come da tabella "Parametri di combustione consigliati" e CO entro i limiti di norma). In questo stadio, la testa di combustione, farfalla del gas e il servocomando sono alla massima apertura. Fare riferimento alla Fig. 19, che indica il modo corretto per misurare la pressione del gas, tenendo conto dei valori di pressione in camera di combustione, rilevati dal manometro o dalle caratteristiche tecniche della caldaia/utilizzo.

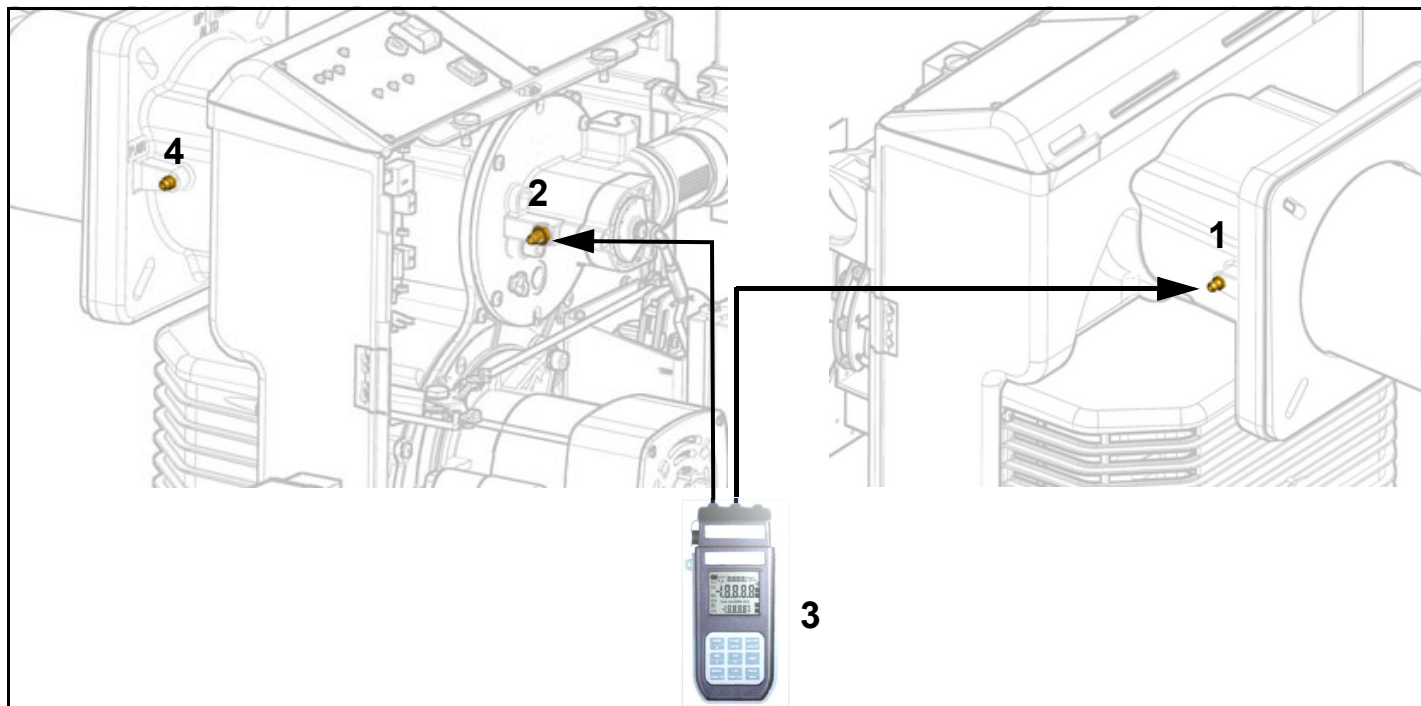

Fig. 19

#### Legenda

- 1 Presa di pressione in camera di combustione
- 2 Presa di pressione gas valvola a farfalla
- 3 Manometro differenziale
- 4 Presa di pressione aria ventilatore

#### **Misura della pressione in testa di combustione**

Inserire le sonde relative agli ingressi del manometro: una nella presa di pressione del generatore (Fig. 19-2) per rilevare il dato di pressione in camera di combustione e l'altra nella presa di pressione gas della valvola a farfalla del bruciatore (Fig. 19-3), per rilevare la pressione nella testa di combustione.

In base alla pressione differenziale, così rilevata, si ricava il dato relativo alla portata gas massima: utilizzando i grafici delle curve pressione-portata in testa di combustione al paragrafo successivo, dal dato relativo alla pressione in testa (riportato in ordinata) si ricava il valore della portata bruciata in kW o Stm<sup>3</sup>/h, riportata in ascissa.

**NOTA: LE CURVE PRESSIONE - PORTATA SONO PURAMENTE INDICATIVE; PER UNA CORRETTA REGOLAZIONE DELLA PORTATA GAS, FARE RIFERIMENTO ALLA LETTURA DEL CONTATORE.**

#### **Attacchi per la misura della pressione**

Per misurare la pressione in camera di combustione, nei bruciatori di questa serie, è stata predisposta una presa di pressione direttamente prima del boccaglio del bruciatore.



Preso di pressione aria ventilatore

Preso di pressione camera di combustione



I valori nei diagrammi fanno riferimento a **Gas naturale** con potere calorifico di 8125 kcal/Sm<sup>3</sup> (15°C, 1013 mbar) e densità di 0,714 kg/Sm<sup>3</sup>. Al variare del potere calorifico e della densità i valori di pressione vanno opportunamente corretti.



I valori nei diagrammi fanno riferimento a **GPL** con potere calorifico di 22300 kcal/Sm<sup>3</sup> (15°C, 1013 mbar) e densità di 2,14 kg/Sm<sup>3</sup>. Al variare del potere calorifico e della densità i valori di pressione vanno opportunamente corretti.

$$\Delta p_2 = \Delta p_1 * \left(\frac{Q_2}{Q_1}\right)^2 * \left(\frac{\rho_2}{\rho_1}\right)$$

Dove:

- $p_1$  Pressione gas naturale mostrata in diagramma
- $p_2$  Pressione gas reale
- $Q_1$  Portata gas naturale mostrata in diagramma
- $Q_2$  Portata gas reale
- $\rho_1$  Densità gas naturale mostrata in diagramma
- $\rho_2$  Densità gas reale

### Curve di pressione in testa di combustione - portata gas

**NGX550**

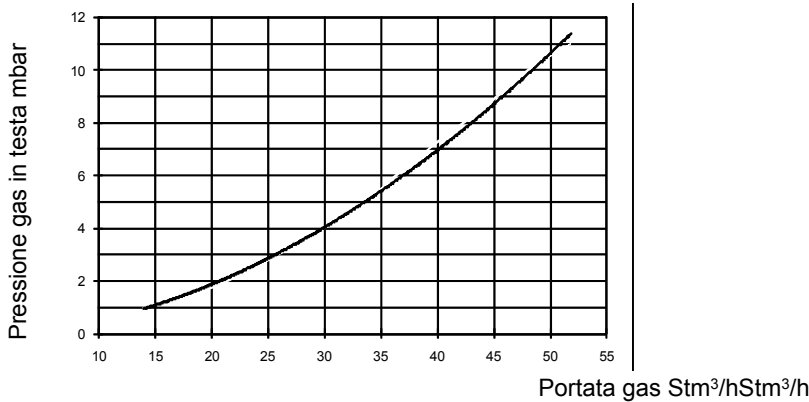

**NG550**

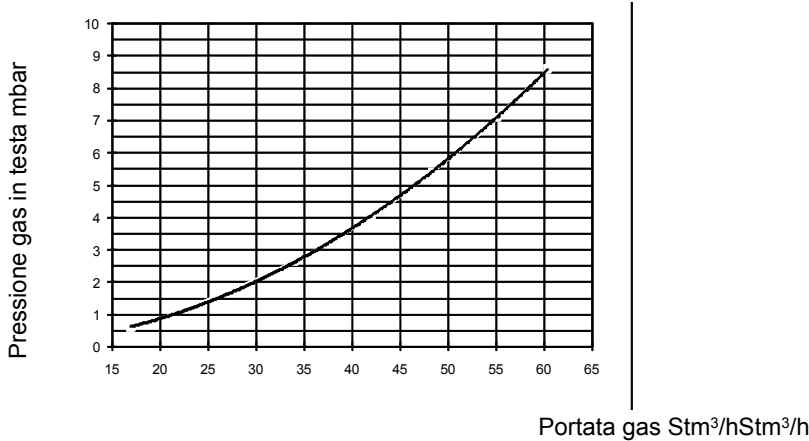

**LG550 G.P.L.**

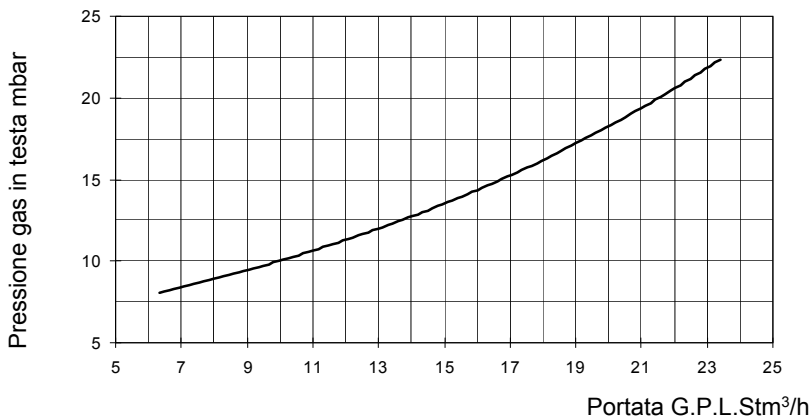

|   |   |
|---|---|
|  | <p><b>ATTENZIONE:</b> prima di avviare il bruciatore, assicurarsi che le valvole manuali di intercettazione siano aperte e controllare che il valore di pressione a monte della rampa sia conforme ai valori riportati nel paragrafo “Dati tecnici”. Assicurarsi, inoltre, che l'interruttore generale di alimentazione sia chiuso.</p> |
|   | <p><b>ATTENZIONE:</b> Durante le operazioni di taratura fare attenzione a non far funzionare il bruciatore con portata d'aria insufficiente (pericolo di formazione di monossido di carbonio); nel caso ciò avvenisse ridurre lentamente il gas fino a rientrare nei valori di combustione normali</p>                                  |
|   | <p><b>ATTENZIONE:</b> LE VITI SIGILLATE NON DEVONO ESSERE ASSOLUTAMENTE ALLENATE! SE CIÒ AVVENISSE, LA GARANZIA SUL COMPONENTE DECADREBBE IMMEDIATAMENTE!</p>   |

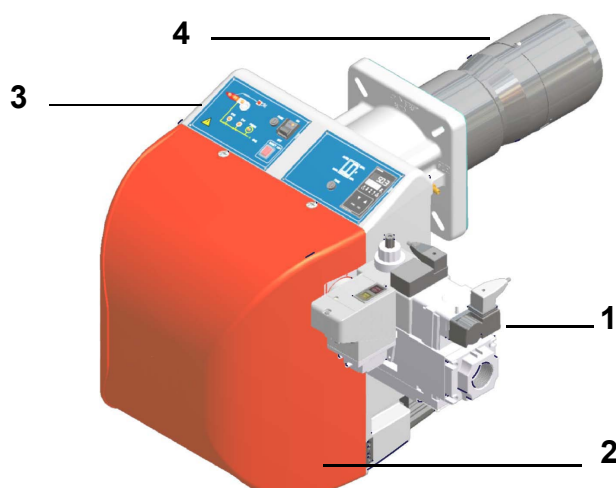

#### Legenda

- 1 Gruppo valvole
- 2 Cofano
- 3 Pannello di controllo
- 4 Boccaglio

Per effettuare le regolazioni, svitare le viti di fissaggio e rimuovere il cofano del bruciatore (vedi elemento 2 in figura).

### Potenza di accensione

La potenza di accensione non deve essere superiore a 120 kW (su bruciatori monostadio) o a 1/3 della potenza massima di funzionamento (su bruciatori bistadio, progressivi o modulanti). Per rispondere a questi requisiti, i bruciatori vengono equipaggiati con valvola a farfalla e/o valvola di sicurezza ad apertura lenta.

Su bruciatori bistadio, progressivi o modulanti, la bassa fiamma deve essere superiore alla potenza minima del campo di lavoro (vedi "Campi di lavoro" a pagina 10)

 **IMPORTANTE! l'eccesso di aria di combustione va regolato secondo i parametri consigliati riportati nella seguente tabella:**

| Parametri di combustione consigliati |                                 |                            |
|--------------------------------------|---------------------------------|----------------------------|
| Combustibile                         | CO <sub>2</sub> Consigliato (%) | O <sub>2</sub> Consigliato |
| Gas naturale                         | 9 ÷ 10                          | 3 ÷ 4.8                    |
| GPL                                  | 11 ÷ 12                         | 2.8 ÷ 4.3                  |

### Regolazione - descrizione generale

- Verificare che i parametri di combustione rientrino nei limiti consigliati.
- Verificare la portata misurandola al contatore o, nel caso non fosse possibile, verificando la pressione in testa di combustione con un manometro differenziale, come descritto al paragrafo "FUNZIONAMENTO" a pagina 35.
- Successivamente, regolare la combustione definendo i punti della curva "rapporto aria/gas" (consultare il manuale LMV2./LMV3. allegato).
- Stabilire la potenza della bassa fiamma al fine di evitare che la potenza in bassa fiamma sia troppo elevata oppure che la temperatura dei fumi sia troppo bassa da causare condensazioni nel camino.

### Procedura di regolazione

Per variare la taratura del bruciatore durante il collaudo presso l'impianto, attenersi alle procedure riportate di seguito.

**Gruppo valvole DUNGS MB-DLE:** Prima di accendere il bruciatore, regolare l'apertura lenta del gruppo valvole: per la regolazione dell'apertura lenta, togliere la calottina **T**, capovolgerla ed inserirla sul perno **VR** con l'apposita scanalatura posta sulla parte superiore. Avvitando la portata di accensione diminuisce, svitando la portata di accensione aumenta. Non regolare la vite **VR** con un cacciavite.

**N.B.:** La vite **VSB** deve essere tolta solamente per la sostituzione della bobina.

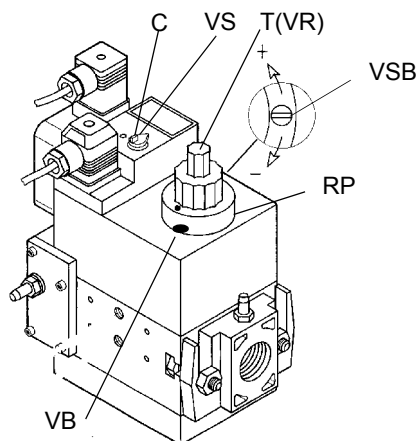

Procedere con la taratura del bruciatore, facendo riferimento al manuale LMV2x/3x.. allegato

Seguendo la procedura di impostazione delle curve rapporto aria/combustibile riportata del manuale del controllore LMV2, procedere con le regolazioni di aria e gas: monitorando costantemente l'analisi dei fumi, al fine di evitare combustioni in difetto d'aria, dosare l'aria in base alla variazione della portata del gas effettuata secondo la procedura riportata di seguito.

Regolare la **portata del gas in alta fiamma** ai valori richiesti dalla caldaia/utilizzo, agendo sullo stabilizzatore di pressione del gruppo valvole:

- **gruppo Dungs Multibloc MB-DLE:** La regolazione della portata della valvola gas si effettua tramite il regolatore **RP**, dopo aver allentato di alcuni giri la vite di bloccaggio **VB**.

Svitando il regolatore **RP** la valvola si apre, avvitandolo si chiude. Lo stabilizzatore di pressione si regola agendo sulla vite **VS** posta sotto il coperchietto **C**: avvitando la pressione aumenta, svitando diminuisce.

N.B.: La vite VSB deve essere tolta solamente per la sostituzione della bobina.

- **valvole Siemens VGD:** per aumentare o diminuire la pressione e di conseguenza la portata di gas, agire con un cacciavite sulla vite di regolazione **VR** dopo avere tolto il tappo **T**; avvitando la portata aumenta, svitando diminuisce (vedi figura).

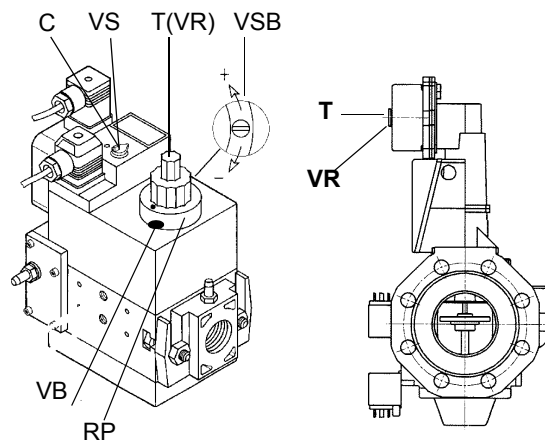

**Dungs Multibloc MB-DLE**

**Siemens VGD..**

**⚠** Il gruppo regolazione-pressione viene pre-tarato in fabbrica. I valori di taratura devono essere poi adattati sul posto alle esigenze dell'impianto. Prestare attenzione alle istruzioni!

Dopo avere impostato le curve, procedere alla regolazione dei pressostati (vedi pag. 33).

Per i bruciatori modulanti fare riferimento al relativo paragrafo.

### **Bruciatori modulanti**

Per regolare i bruciatori modulanti, servirsi del selettore **CMF** presente sul pannello di controllo del bruciatore (vedi figura), invece di utilizzare il termostato **TAB** come descritto nella regolazione dei bruciatori progressivi. Procedere alla regolazione come descritto nei paragrafi precedenti, facendo attenzione all'impiego del selettore **CMF**.

La posizione del selettore determina gli stadi di funzionamento: per portare il bruciatore in alta fiamma, porre il selettore CMF a 1, per portarlo in bassa fiamma porre **CMF** a 2.

Per fare ruotare il settore variabile si deve porre il selettore CMF a 1 oppure 2 e poi portarlo a 0.

CMF = 0 servocomando fermo nella posizione in cui si trova

CMF = 1 funzionamento alta fiamma

CMF = 2 funzionamento bassa fiamma

CMF = 3 funzionamento automatico

Per la programmazione del modulatore, consultare la relativa documentazione.

### Regolazione della testa di combustione

Il bruciatore viene regolato in fabbrica con la testa di combustione in posizione di massima potenza "MAX". La taratura di massima potenza corrisponde alla posizione "tutta avanti" della testa di combustione, per i bruciatori tipo standard (Fig. 22) e, in posizione "tutta indietro" per i bruciatori a bassa emissione di NOx (Fig. 23). Per posizione "tutta avanti" della testa, si intende verso l'interno della caldaia, mentre per "tutta indietro" si intende verso l'operatore. Per quanto riguarda il funzionamento a potenza ridotta, spostare progressivamente la testa di combustione verso la posizione "MIN" ruotando la vite **VRT** (Fig. 21) in senso orario. L'indice **ID** indica lo spostamento della testa di combustione.

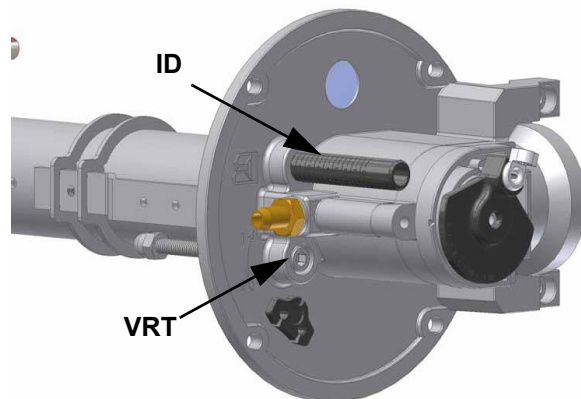

Fig. 21

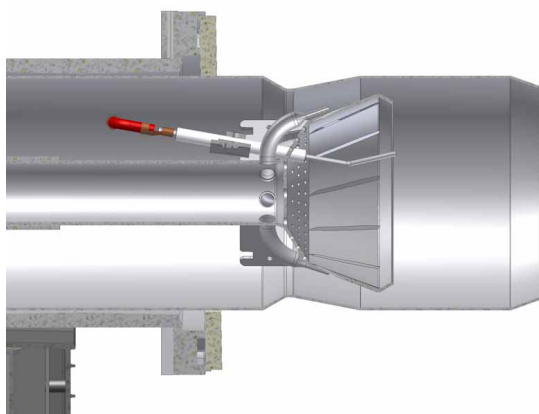

Fig. 22 - Testa tutta in avanti

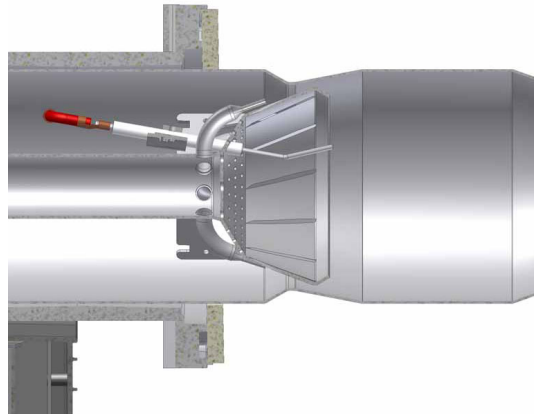

Fig. 23 - Testa tutta indietro



## Taratura dei pressostati aria e gas

Il **pressostato aria** ha la funzione di mettere in sicurezza (bloccare) l'apparecchiatura di controllo fiamma se la pressione dell'aria non è quella prevista. In caso di blocco, sbloccare il bruciatore servendosi del pulsante di sblocco dell'apparecchiatura, presente sul pannello di controllo del bruciatore.

I **pressostati gas** controllano la pressione per impedire il funzionamento del bruciatore nei casi in cui il valore di pressione non sia compreso nel campo di pressione ammissibile.



### Taratura pressostato aria

Procedere con la taratura del pressostato aria come segue:

- Togliere il coperchio di plastica trasparente.
- Dopo aver completato le tarature di aria e gas, accendere il bruciatore.
- Con il bruciatore in bassa fiamma, ruotare lentamente la ghiera di regolazione **VR** in senso orario fino ad ottenere il blocco del bruciatore, leggere il valore di pressione sulla scala e reimpostarlo ad un valore inferiore del 15% circa.
- Ripetere il ciclo di accensione del bruciatore e controllare che funzioni correttamente.
- Rimontare il coperchio trasparente sul pressostato.

### Taratura pressostato gas di minima

Per la taratura del pressostato gas procedere come segue:

- Assicurarsi che il filtro sia pulito.
- Togliere il coperchio di plastica trasparente.
- Con il bruciatore in funzione alla massima potenza, misurare la pressione del gas sulla presa di pressione del pressostato.
- Chiudere lentamente la valvola manuale di intercettazione a monte pressostato (vedi diagramma installazione rampe gas), fino a riscontrare una riduzione della pressione del 50% rispetto al valore letto in precedenza. Controllare che non aumenti il valore di CO nei fumi: se il valore di CO è superiore ai limiti di legge, aprire lentamente la valvola di intercettazione fino a rientrare nei suddetti limiti.
- Verificare che il bruciatore funzioni regolarmente.
- Ruotare la ghiera di regolazione del pressostato in senso orario (per aumentare la pressione), fino allo spegnimento del bruciatore.
- Aprire completamente la valvola manuale di intercettazione
- Rimontare il coperchio trasparente.

### Taratura pressostato gas di massima (dove presente)

Per la taratura procedere come segue, a seconda della posizione di montaggio del pressostato di massima:

- 1 togliere il coperchio di plastica trasparente del pressostato.
- 2 se il pressostato di massima è montato a monte delle valvole del gas: misurare la pressione del gas in rete con fiamma spenta; impostare, sulla ghiera di regolazione **VR**, il valore letto aumentato del 30%.
- 3 Se, invece, il pressostato di massima è montato dopo il gruppo "regolatore-valvole gas" e prima della valvola a farfalla: accendere il bruciatore, regolarlo secondo la procedura riportata ai precedenti paragrafi. Misurare, quindi, la pressione del gas alla portata di esercizio, dopo il gruppo "regolatore-valvole gas" e prima della valvola a farfalla; impostare, sulla ghiera di regolazione **VR**, il valore letto, aumentato del 30%.
- 4 rimontare il coperchio di plastica trasparente.

### Pressostato gas controllo perdite PGCP

- Togliere il coperchio di plastica trasparente sul pressostato.
- Regolare il pressostato PGCP allo stesso valore impostato per il pressostato gas di minima pressione.
- Rimontare il coperchio di plastica trasparente.

## PARTE II: FUNZIONAMENTO

## LIMITAZIONI D'USO

IL BRUCIATORE È UN APPARECCHIO PROGETTATO E COSTRUITO PER FUNZIONARE SOLO DOPO ESSERE STATO CORRETTAMENTE ACCOPPIATO AD UN GENERATORE DI CALORE (ES. CALDAIA, GENERATORE ARIA CALDA, FORNO, ECC.), OGNI ALTRO USO E' DA CONSIDERARSI IMPROPRIO E QUINDI PERICOLOSO.

L'UTENTE DEVE GARANTIRE IL CORRETTO MONTAGGIO DELL'APPARECCHIO AFFIDANDONE L'INSTALLAZIONE A PERSONALE QUALIFICATO, E FACENDO ESEGUIRE LA PRIMA ACCENSIONE DA UN CENTRO ASSISTENZA AUTORIZZATO DALL'AZIENDA COSTRUTTRICE DEL BRUCIATORE. E' FONDAMENTALE, A QUESTO PROPOSITO, IL COLLEGAMENTO ELETTRICO AGLI ORGANI DI REGOLAZIONE E SICUREZZA DEL GENERATORE (TERMOSTATI DI LAVORO, SICUREZZA, ECC.) CHE GARANTISCE UN FUNZIONAMENTO DEL BRUCIATORE CORRETTO E SICURO.

E' PERTANTO DA ESCLUDERSI OGNI FUNZIONAMENTO DELL'APPARECCHIO CHE PRESCINDA DALLE OPERAZIONI DI INSTALLAZIONE O CHE AVVENGA DOPO TOTALE O PARZIALE MANOMISSIONE DI QUESTE (ES. SCOLLEGAMENTO ANCHE PARZIALE DI CONDUTTORI ELETTRICI, APERTURA DEL PORTELLONE DEL GENERATORE, SMONTAGGIO DI PARTI DEL BRUCIATORE).

NON APRIRE O SMONTARE MAI ALCUN COMPONENTE DELLA MACCHINA.

AGIRE SOLO SULL'INTERRUTTORE GENERALE , CHE PER LA SUA FACILE ACCESSIBILITÀ E RAPIDITÀ DI MANOVRA FUNGE ANCHE DA INTERRUTTORE DI EMERGENZA, ED EVENTUALMENTE SUL PULSANTE DI SBLOCCO.

IN CASO DI ARRESTO DI BLOCCO, SBLOCCARE L'APPARECCHIATURA PREMENDO L'APPOSITO PULSANTE DI RESET. NELL'EVENTUALITÀ DI UN NUOVO ARRESTO DI BLOCCO, INTERPELLARE L'ASSISTENZA TECNICA, SENZA EFFETTUARE ULTERIORI TENTATIVI.

ATTENZIONE: DURANTE IL NORMALE FUNZIONAMENTO LE PARTI DEL BRUCIATORE PIÙ VICINE AL GENERATORE (FLANGIA DI ACCOPPIAMENTO) SONO SOGGETTE A RISCALDAMENTO. EVITARE DI TOCCARLE PER NON RIPORTARE USTIONI.

**Pannello di controllo del bruciatore****Legenda**

- A Interruttore generale acceso - spento
- B Lampada segnalazione blocco
- C Pulsante di sblocco apparecchiatura di comando bruciatore
- D Lampada di segnalazione consenso pressostato di minima pressione gas
- F Lampada segnalazione funzionamento in alta fiamma (o serranda aria aperta, in fase di preventilazione)
- G Lampada di segnalazione funzionamento in bassa fiamma
- H Lampada di segnalazione funzionamento trasformatore di accensione
- I Lampada apertura valvola EV2
- L Lampada apertura valvola EV1
- P Modulatore (solo bruciatori modulanti)
- Q Selettore di funzionamento MAN - AUTO (funzionamento manuale o automatico): MIN= funzionamento alla potenzialità minima  
0 = Stop      MAX= funzionamento alla potenzialità massima

## FUNZIONAMENTO



ATTENZIONE: PRIMA DI AVVIARE IL BRUCIATORE, ASSICURARSI CHE LE VALVOLE MANUALI DI INTECETTAZIONE SIANO APERTE E CONTROLLARE CHE IL VALORE DI PRESSIONE A MONTE DELLA RAMPA SIA CONFORME AI VALORI RIPORTATI NEL PARAGRAFO "DATI TECNICI". ASSICURARSI, INOLTRE, CHE L'INTERRUTTORE GENERALE DI ALIMENTAZIONE SIA CHIUSO. LEGGERE ATTENTAMENTE LE AVVERTENZE RIPORTATE NEL MANUALE.

- Portare in posizione "ON" l'interruttore A sul quadro elettrico del bruciatore.
- Controllare che il controllo fiamma non si trovi in posizione di blocco (spia **B** accesa) ed eventualmente sbloccarla premendo il pulsante **Enter/InFo** (per ulteriori informazioni sul dispositivo LMV2..., consultare il relativo manuale).
- Verificare che la serie di pressostati o termostati dia il consenso di funzionamento al bruciatore.
- Verificare che la pressione del gas sia sufficiente (segnalata da un codice di errore sul display AZL2...).
- All'inizio del ciclo di avviamento, il servocomando porta la serranda aria in posizione di massima apertura e quindi si avvia il motore del ventilatore, dando inizio così alla fase di preventilazione. Durante la fase di preventilazione, la completa apertura della serranda aria è segnalata dall'accensione della spia F sul pannello frontale.
- Al termine della preventilazione, la serranda aria si porta in posizione di accensione, viene inserito il trasformatore di accensione (segnalato dalla spia H sul pannello frontale) e, dopo pochi secondi, vengono alimentate le due valvole gas EV1 e EV2 (spie L ed I sul pannello frontale).
- Pochi secondi dopo l'apertura delle valvole gas, il trasformatore di accensione viene escluso dal circuito e la spia H si spegne, successivamente:
- Pochi secondi dopo l'apertura delle valvole gas, il trasformatore di accensione viene disinserito. Il bruciatore è acceso in bassa fiamma, dopo alcuni secondi inizia il funzionamento a due stadi ed il bruciatore aumenta o diminuisce la potenzialità, direttamente comandato dal termostato esterno (nella versione progressiva) o dal modulatore (P in pag. 32, solo sui bruciatori modulanti).

## PARTE III: MANUTENZIONE

Almeno un volta all'anno eseguire le operazioni di manutenzione riportate nel seguito. Nel caso di servizio stagionale si raccomanda di eseguire la manutenzione alla fine di ogni stagione di riscaldamento; nel caso di servizio continuativo la manutenzione va eseguita ogni 6 mesi.



**PERICOLO! TUTTI GLI INTERVENTI SUL BRUCIATORE DEVONO ESSERE EFFETTUATI CON L'INTERRUTTORE ELETTRICO GENERALE APERTO E VALVOLE MANUALI DI INTERCETTAZIONE DEL COMBUSTIBILE CHIUSE. ATTENZIONE: LEGGERE SCRUPolosAMENTE LE AVVERTENZE RIPORTATE ALL'INIZIO DEL MANUALE.**



**ATTENZIONE** se, durante le operazioni di manutenzione, si rendesse necessario smontare le parti costituenti la rampa del gas, ricordarsi di eseguire, una volta rimontata la rampa, la prova di tenuta secondo le modalità previste dalle normative vigenti.

## OPERAZIONI PERIODICHE

- Pulizia filtri valvole gas (Fig. 24 e seguenti).
- Smontaggio esame e pulizia testa di combustione (vedi Fig. 30 e successive).
- Esame elettrodi di accensione e di rilevazione, pulizia, eventuale registrazione e se necessario sostituzione (vedi Fig. 35). In caso di dubbio verificare il circuito di rilevazione, dopo aver rimesso in funzione il bruciatore, seguendo lo schema in Fig. 35.
- Pulizia ed ingrassaggio di leveraggi e parti rotanti.

**Smontaggio del filtro nel gruppo MULTIBLOC DUNGS MB-DLE 405..412**

- Controllare il filtro almeno una volta l'anno!
- Pulire o sostituire il filtro se la differenza di pressione fra i punti 1 e 3 (Fig. 25) è  $\Delta p > 10$  mbar.
- Pulire o sostituire il filtro se la differenza di pressione fra i punti 1 e 3 (Fig. 25) risulta raddoppiata dall'ultimo controllo.

Il cambio del filtro può essere effettuato senza smontare la valvola.

- 1 Interrompere l'afflusso del gas chiudendo il rubinetto manuale di intercettazione.
- 2 Svitare le viti 1 ÷ 4 con una chiave esagonale n. 3 e togliere il coperchio del filtro 5 in Fig. 26.
- 3 Sostituire la cartuccia del filtro 6.
- 4 Rimontare il coperchio 5, riavvitare e stringere senza sforzo le viti 1 ÷ 4.
- 5 Effettuare un controllo funzionale di tenuta,  $p_{max.} = 360$  mbar.
- 6 Attenzione a non fare cadere lo sporco dentro la valvola.

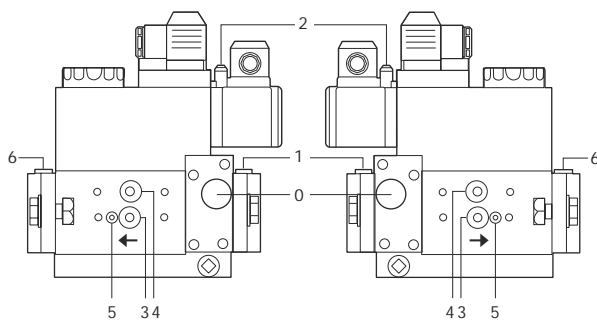

Fig. 24

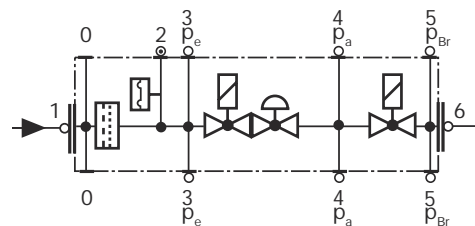

Fig. 25

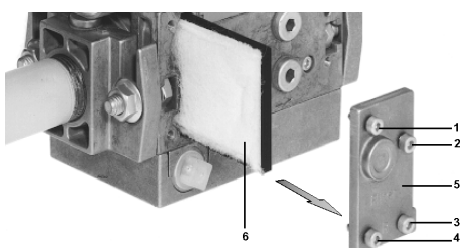

Fig. 26

### Smontaggio del filtro nel MULTIBLOC DUNGS MB-DLE 415 - 420 B01 1" 1/2 - 2"

- Controllare il filtro almeno una volta l'anno!
- Pulire o sostituire il filtro se la differenza di pressione fra i punti 1 e 2 (Fig. 27-Fig. 28)  $\Delta p > 10$  mbar.
- Pulire o sostituire il filtro se la differenza di pressione fra i punti 1 e 2 risulta raddoppiata dall'ultimo controllo.

Il cambio del filtro può essere effettuato senza smontare la valvola.

- 1 Interrompere l'afflusso del gas chiudendo il rubinetto manuale di intercettazione.
- 2 Rimuovere le viti A ÷ D (Fig. 29).
- 3 Sostituire la cartuccia del filtro E (Fig. 29).
- 4 Rimontare l'involucro del filtro, avvitare e serrare le viti A÷ D senza forzare.
- 5 Effettuare un controllo funzionale di tenuta,  $p_{max} = 360$  mbar.
- 6 Attenzione a non fare cadere lo sporco dentro la valvola.

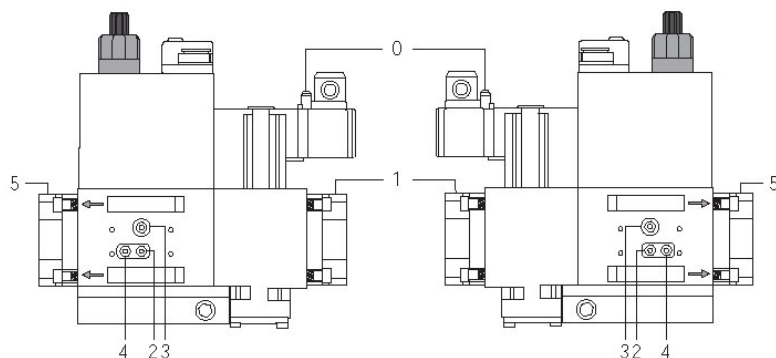

Fig. 27

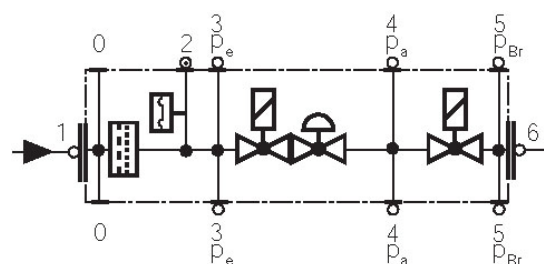

Fig. 28

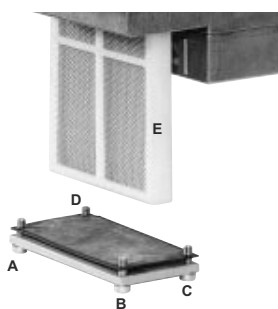

Fig. 29

## Rimozione e pulizia della testa di combustione

- 1 Rimuovere le 4 viti **V1**, **V2**, **V3**, **V4** e la coppia di viti **S1** e **S2** (Fig. 30).

**⚠ ATTENZIONE:** la vite **V1** è più lunga delle altre e deve essere rimontata nella stessa posizione.

- 2 Rimuovere il connettore **CR** dell'elettrodo di rilevazione (Fig. 31).

- 3 Scollegare il cavo **CA** dall'elettrodo di accensione **EA** (Fig. 31) e sfilarlo dal foro nella flangia di supporto testa, rimuovendo il gommino **G** (Fig. 31).

- 4 Per estrarre la testa di combustione, tirarla verso di sé.

- 5 Una volta estratta, controllare che i fori di passaggio di aria e gas non siano ostruiti.

- 6 Pulire la testa di combustione e ,eventualmente il ventilatore, con un getto di aria compressa oppure, in caso di incrostazioni, con una spazzola di ferro.

Per rimontare la piastra componenti, seguire la procedura inversa.

**NOTA:** Il controllo degli elettrodi di accensione e rilevazione deve essere eseguito dopo aver smontato la testa di combustione.

**⚠ ATTENZIONE:** durante il rimontaggio, montare le viti **V1**, **V2**, **V3** e **V4** senza fissarle; rimontare e fissare le viti **S1** ed **S2** e fissare infine le viti **V1**, **V2**, **V3** e **V4**.

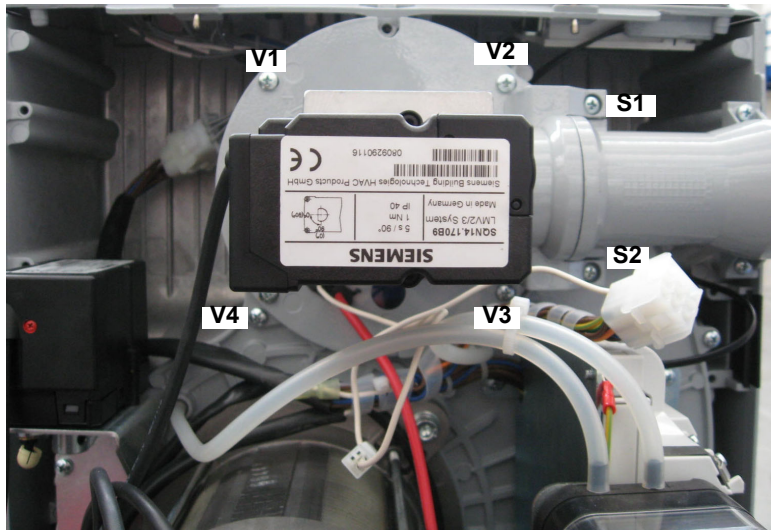

Fig. 30

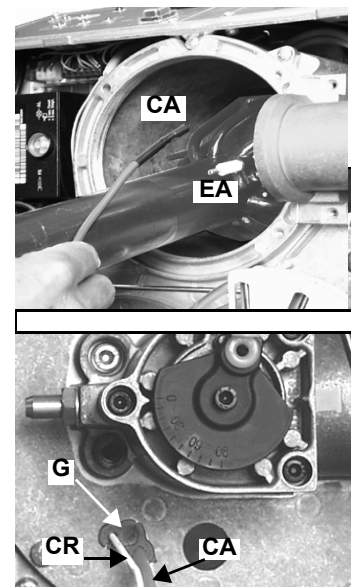

Fig. 31

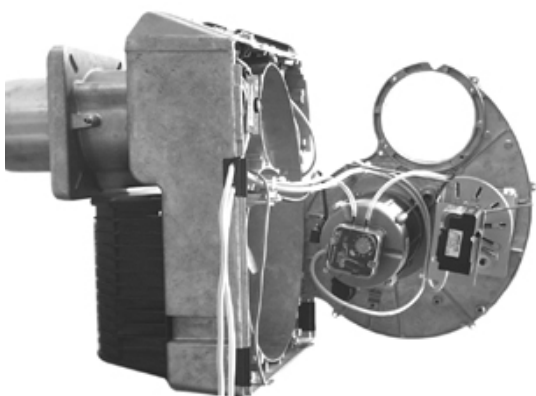

Fig. 32

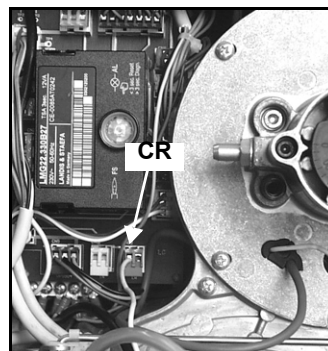

Fig. 33

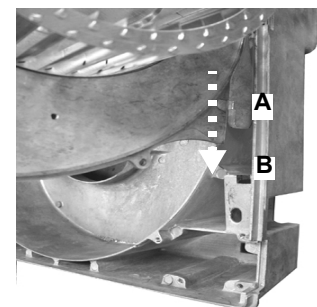
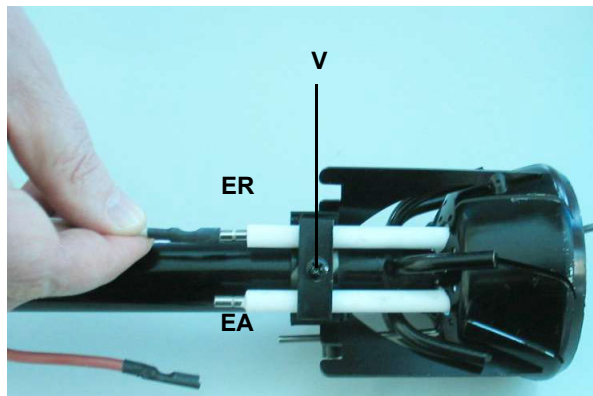

Fig. 34

## Sostituzione degli elettrodi

Una volta estratta la testa di combustione come descritto al par. "Rimozione e pulizia della testa di combustione" a pagina 38, per la sostituzione degli elettrodi procedere nel modo seguente:

- 1 staccare i cavi dagli elettrodi (**ER** = elettrodo di rilevazione; **EA** = elettrodo di accensione);
- 2 allentare la vite di fissaggio (**V**)
- 3 estrarre gli elettrodi e sostituirli facendo riferimento alle quote indicate al paragrafo successivo;
- 4 reinserire i cavi e rimontare la testa come descritto al paragrafo "Rimozione e pulizia della testa di combustione" a pagina 38).



## Regolazione posizione elettrodi

**ATTENZIONE:** per non compromettere il funzionamento del bruciatore, evitare il contatto degli elettrodi di accensione e rilevazione con parti metalliche (testa, boccaglio, ecc). Controllare la posizione degli elettrodi dopo ogni intervento di manutenzione sulla testa di combustione.

Controllare che la distanza tra l'elettrodo di accensione e la massa sia di **4±5 mm**. (vedi Fig. 35).

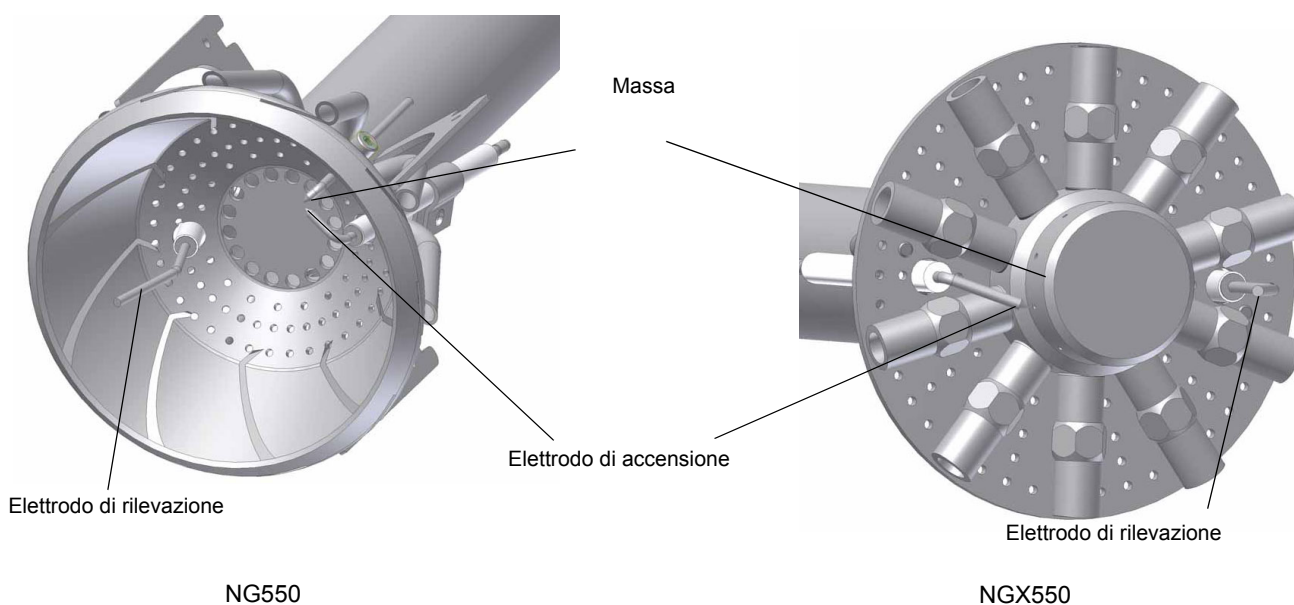

Fig. 35

### Misura della corrente di rilevazione

Per misurare il segnale di rilevazione seguire lo schema in figura.

Se il segnale è inferiore al valore indicato, verificare la posizione dell'elettrodo di rivelazione, i contatti elettrici ed eventualmente sostituire l'elettrodo di rilevazione. figura

| Dispositivo      | Segnale min. di rilevazione           |
|------------------|---------------------------------------|
| Siemens LMV2x/3x | 4 $\mu$ A (indicazione a display:30%) |

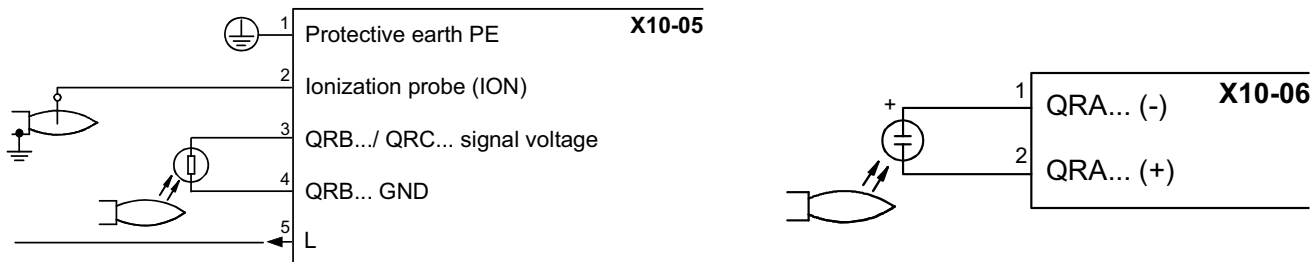

| Cod. errore | Cod. diagnostico | causa                      |
|-------------|------------------|----------------------------|
| 93          | 3                | Corto-circuito del sensore |

**ATTENZIONE:** Lunghezza permessa per il cavo del rilevatore di fiamma (posato separatamente): 3 m (nucleo-terra 100 pF / m).

### Luce estranea

Se durante la fase di stand-by (Fase12) la comparsa di luce estranea causa un'interruzione di avviamento seguito da riavvio.

Se la luce estranea compare in fase di preventilazione, ci sarà un blocco immediato.

Se la luce estranea compare in fase di spegnimento, il sistema commuterà alla fase di sicurezza.

E' permessa una sola ripetizione: se si verifica un nuovo errore e il sistema si spegne, si avrà un blocco del sistema.

### Fermo stagionale

Per spegnere il bruciatore nel periodo di fermo stagionale, procedere nel modo seguente:

- 1 portare l'interruttore generale del bruciatore in posizione 0 (OFF - spento)
- 2 staccare la linea di alimentazione elettrica
- 3 chiudere il rubinetto del combustibile della linea di distribuzione.

### Smaltimento del bruciatore

In caso di rottamazione del bruciatore, seguire le procedure previste dalle leggi vigenti sullo smaltimento dei materiali.

## SCHEMI ELETTRICI

Schema elettrico 04-755 - Bruciatori progressivi

Schema elettrico 04-753 - Bruciatori modulanti



# ESPLOSO DEL BRUCIATORE

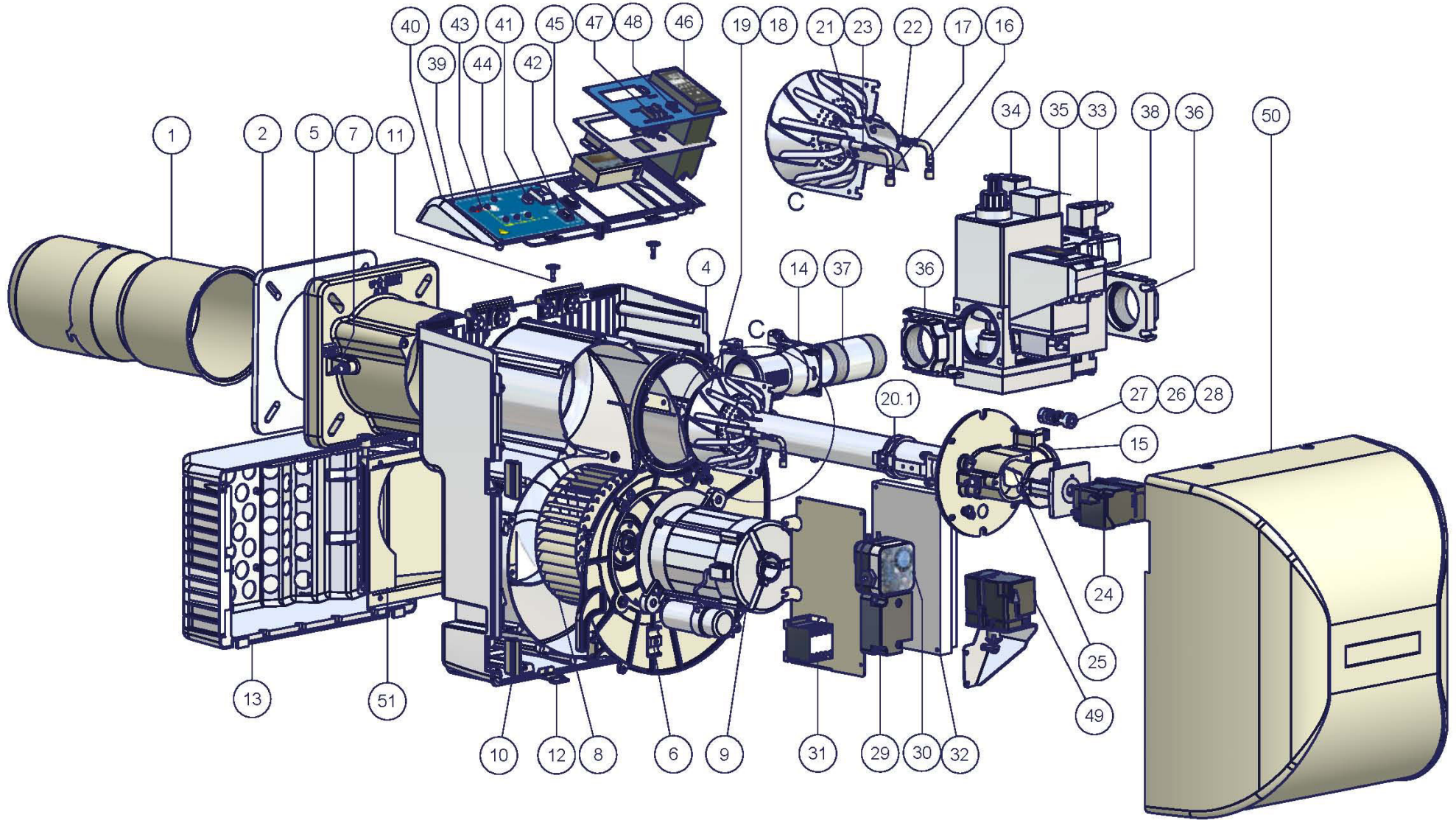

| POS. | DESCRIZIONE                           |
|------|---------------------------------------|
| 1    | BOCCAGLIO LUNGO                       |
| 2    | GUARNIZIONE GENERATORE                |
| 3    | COCLEA                                |
| 4    | TRONCHETTO FLANGIATO                  |
| 5    | PIASTRA MOTORE                        |
| 6    | PRESA DI PRESSIONE                    |
| 7    | VENTOLA                               |
| 8    | MOTORE                                |
| 9    | GOMMINO PASSACAVO                     |
| 10   | VITE FISSAGGIO COFANO                 |
| 11   | SQUADRETTA                            |
| 12   | CASSETTO DI ASPIRAZIONE               |
| 13   | COLLETTORE GAS                        |
| 14   | COLLETTORE GAS                        |
| 15   | CAVO DI ACCENSIONE                    |
| 16   | CAVO DI RILEVAZIONE                   |
| 17   | TESTA DI COMBUSTIONE LUNGA PREMONTATA |
| 18   | TESTA DI COMBUSTIONE                  |
| 19   | SUPPORTO                              |
| 20   | ELETTRODO DI MASSA                    |
| 21   | ELETTRODO DI RILEVAZIONE              |
| 22   | ELETTRODO DI ACCENSIONE               |
| 23   | SERVOCOMANDO                          |
| 24   | VALVOLA FARFALLA GAS                  |
| 25   | GIUNTO COMPLETO                       |
| 26   | SEMIGIUNTO                            |

| POS. | DESCRIZIONE                           |
|------|---------------------------------------|
| 27   | ANELLO ELASTICO                       |
| 28   | TRASFORMATORE DI ACCENSIONE           |
| 29   | PRESSOSTATO ARIA                      |
| 30   | CONTATTORE                            |
| 31   | APPARECCHIATURA CONTROLLO FIAMMA      |
| 32   | CONNETTORE                            |
| 33   | CONNETTORE                            |
| 34   | GRUPPO VALVOLE GAS CON STABILIZZATORE |
| 35   | FLANGIA                               |
| 36   | TUBO GAS FILETTATO                    |
| 37   | CONTROLLO DI TENUTA VALVOLE GAS       |
| 38   | PRESSOSTATO GAS                       |
| 39   | FRONTALE QUADRO                       |
| 40   | PANNELLO DI COMANDO                   |
| 41   | FUSIBILE                              |
| 42   | PULSANTE SBLOCCO FIAMMA               |
| 43   | LAMPADA                               |
| 44   | LAMPADA                               |
| 45   | PANNELLO DI CONTROLLO                 |
| 46   | REGOLATORE DI POTENZA                 |
| 47   | INTERRUTTORE                          |
| 48   | FRONTALE QUADRO                       |
| 49   | SERVOCOMANDO                          |
| 50   | COFANO                                |
| 51   | SERRANDA ARIA CASSETTO                |
|      |                                       |

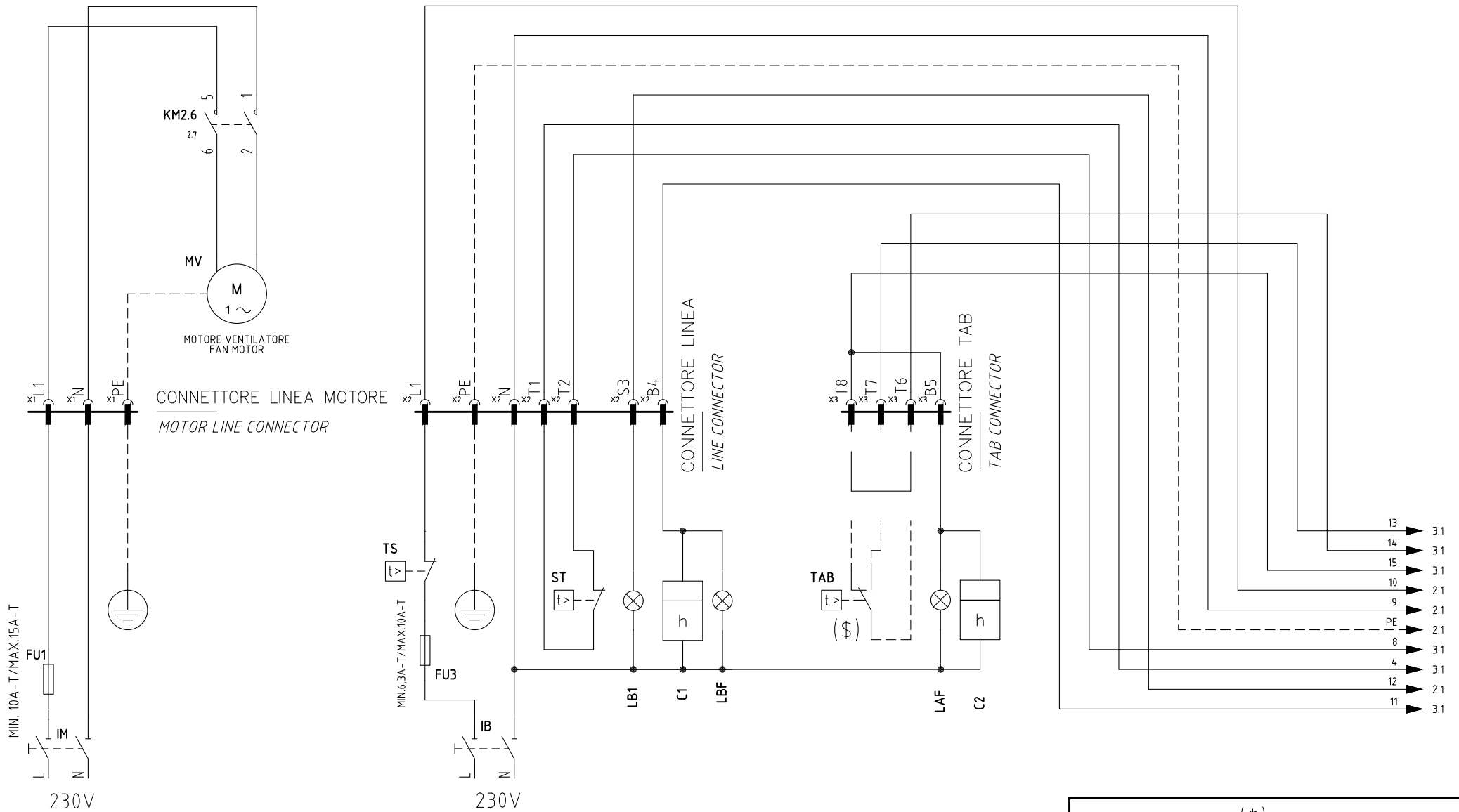

( $\$$ )  
 SE USATO "TAB", TOGLIERE IL PONTE TRA I MORSETTI T6-T8  
 IF USED "TAB", REMOVE THE BRIDGE BETWEEN TERMINALS T6-T8

|           |            |       |        |
|-----------|------------|-------|--------|
| Data      | 14/01/2009 | PREC. | FOGLIO |
| Revisione | 01         | /     | 1      |
| Dis. N.   | 04 - 0755  | SEGUE | TOTALE |
|           |            | 2     | 7      |

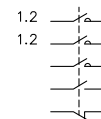
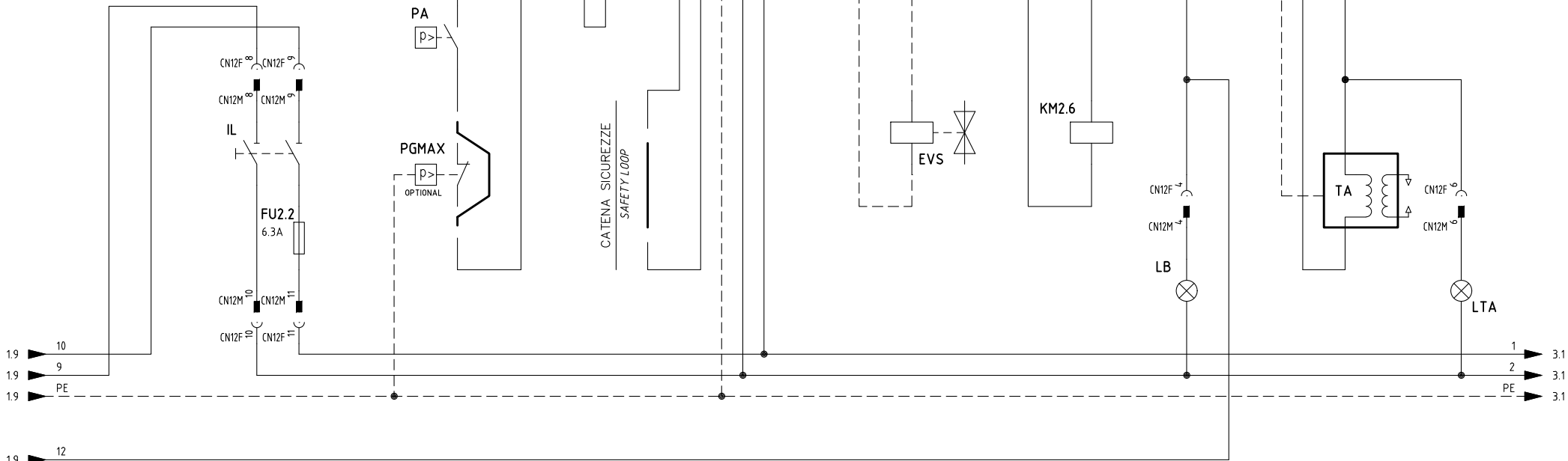
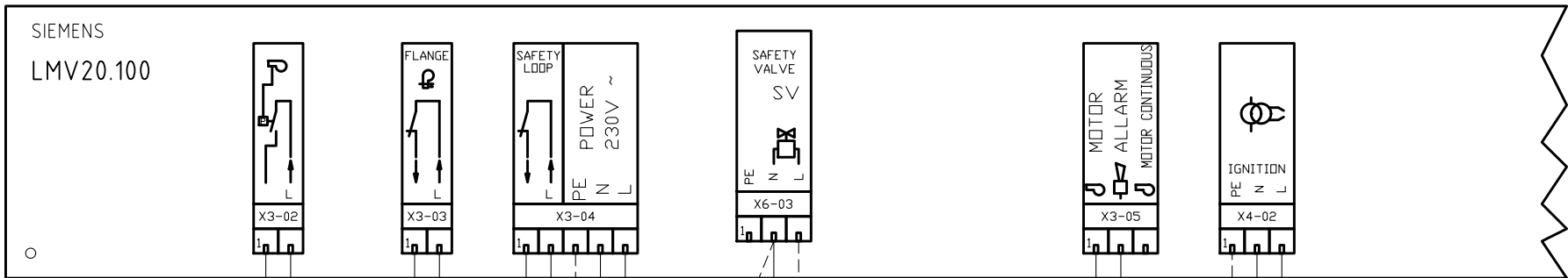

|           |            |       |        |
|-----------|------------|-------|--------|
| Data      | 14/01/2009 | PREC. | FOGLIO |
| Revisione | 01         | 1     | 2      |
| Dis. N.   | 04 - 0755  | SEGUE | TOTALE |
|           |            | 3     | 7      |

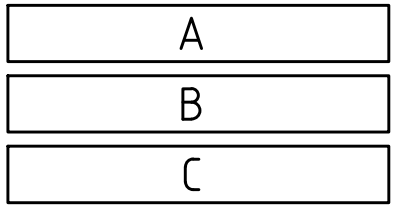
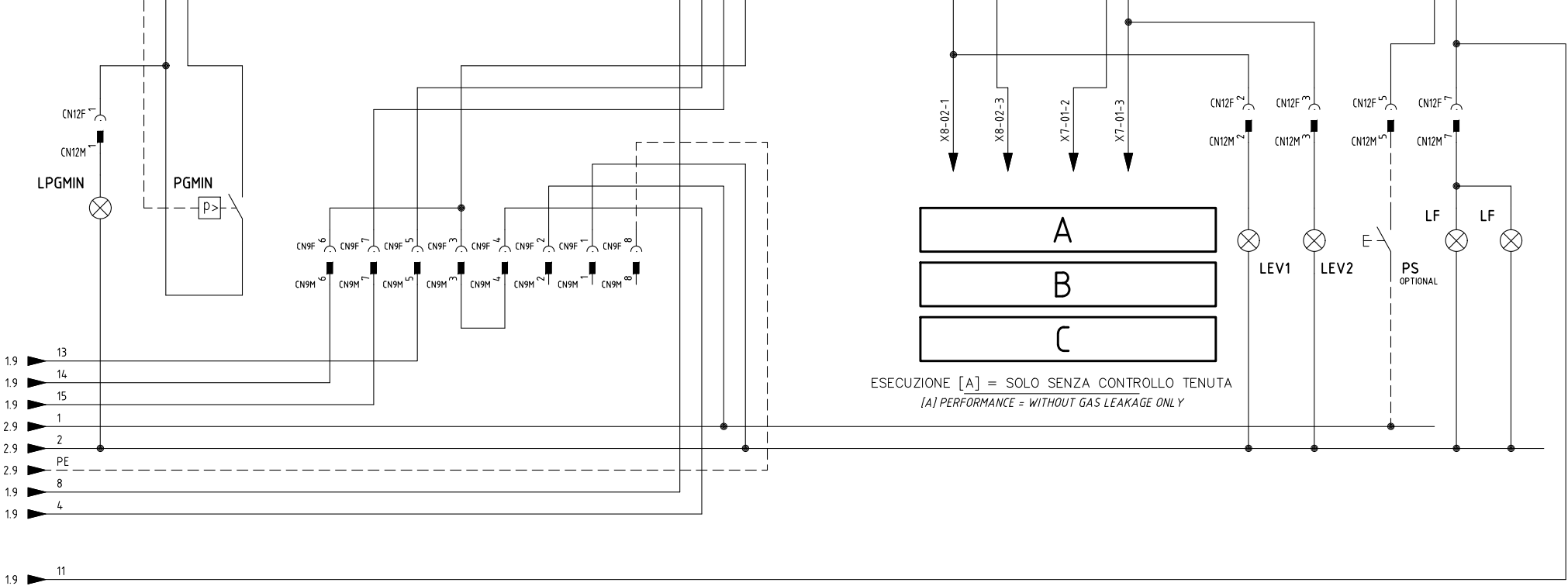
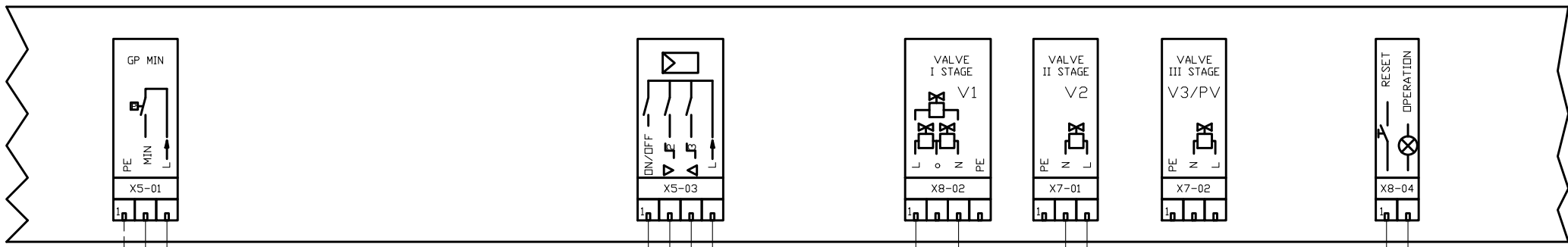

ESECUZIONE [A] = SOLO SENZA CONTROLLO TENUTA  
 [A] PERFORMANCE = WITHOUT GAS LEAKAGE ONLY

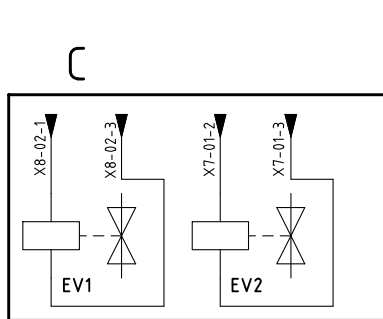
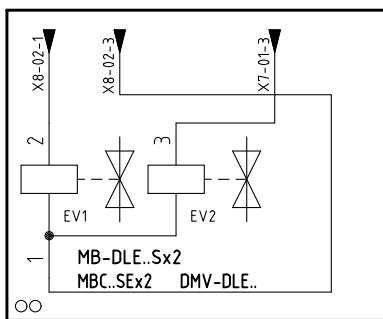
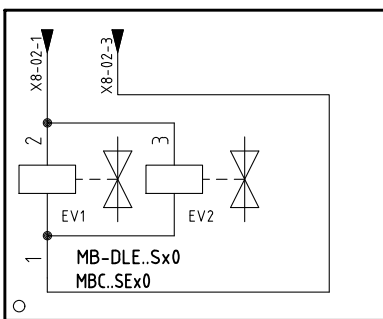

|           |            |       |        |
|-----------|------------|-------|--------|
| Data      | 14/01/2009 | PREC. | FOGLIO |
| Revisione | 01         | 2     | 3      |
| Dis. N.   | 04 - 0755  | SEGUE | TOTALE |
|           |            | 4     | 7      |

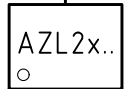
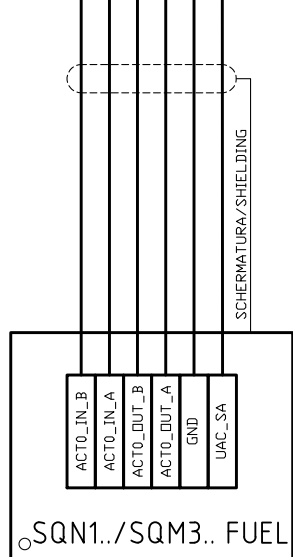
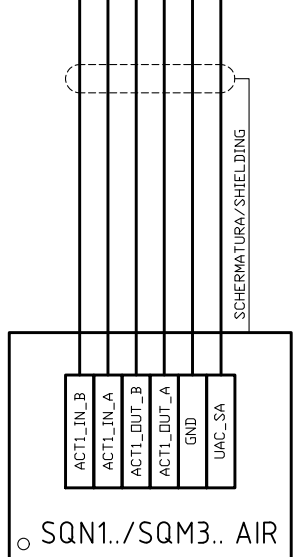
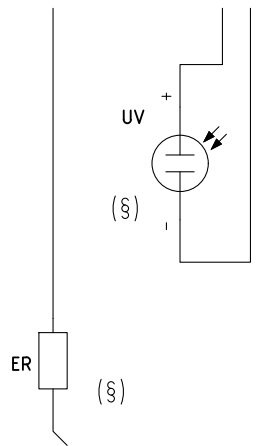
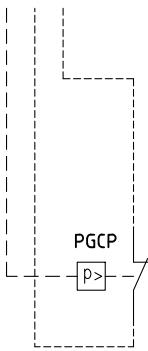
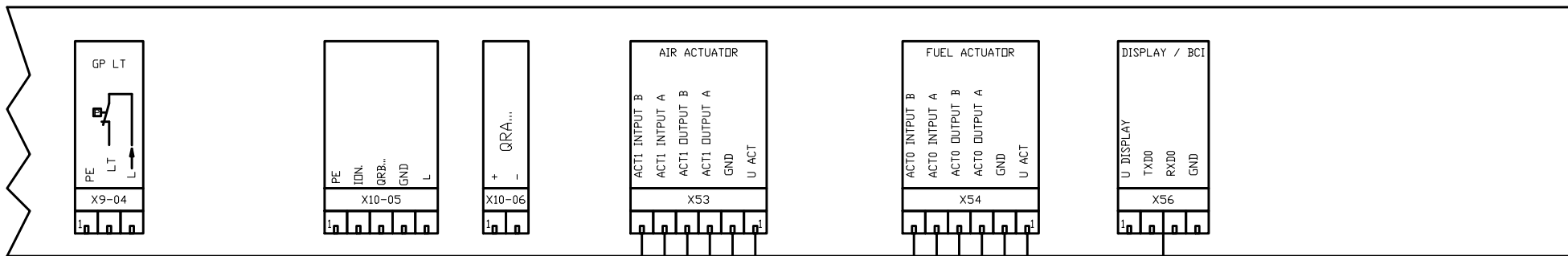

NON USATO PER VERSIONI SENZA CONTROLLO TENUTA  
 NOT USED FOR VERSION WITHOUT GAS LEAKAGE

(§)  
 SONDA [UV] IN ALTERNATIVA A SONDA [ER]  
 PROBE [UV] ALTERNATIVE TO PROBE [ER]

|           |            |       |        |
|-----------|------------|-------|--------|
| Data      | 14/01/2009 | PREC. | FOGLIO |
| Revisione | 01         | 3     | 4      |
| Dis. N.   | 04 - 0755  | SEGUE | TOTALE |
|           |            | 5     | 7      |

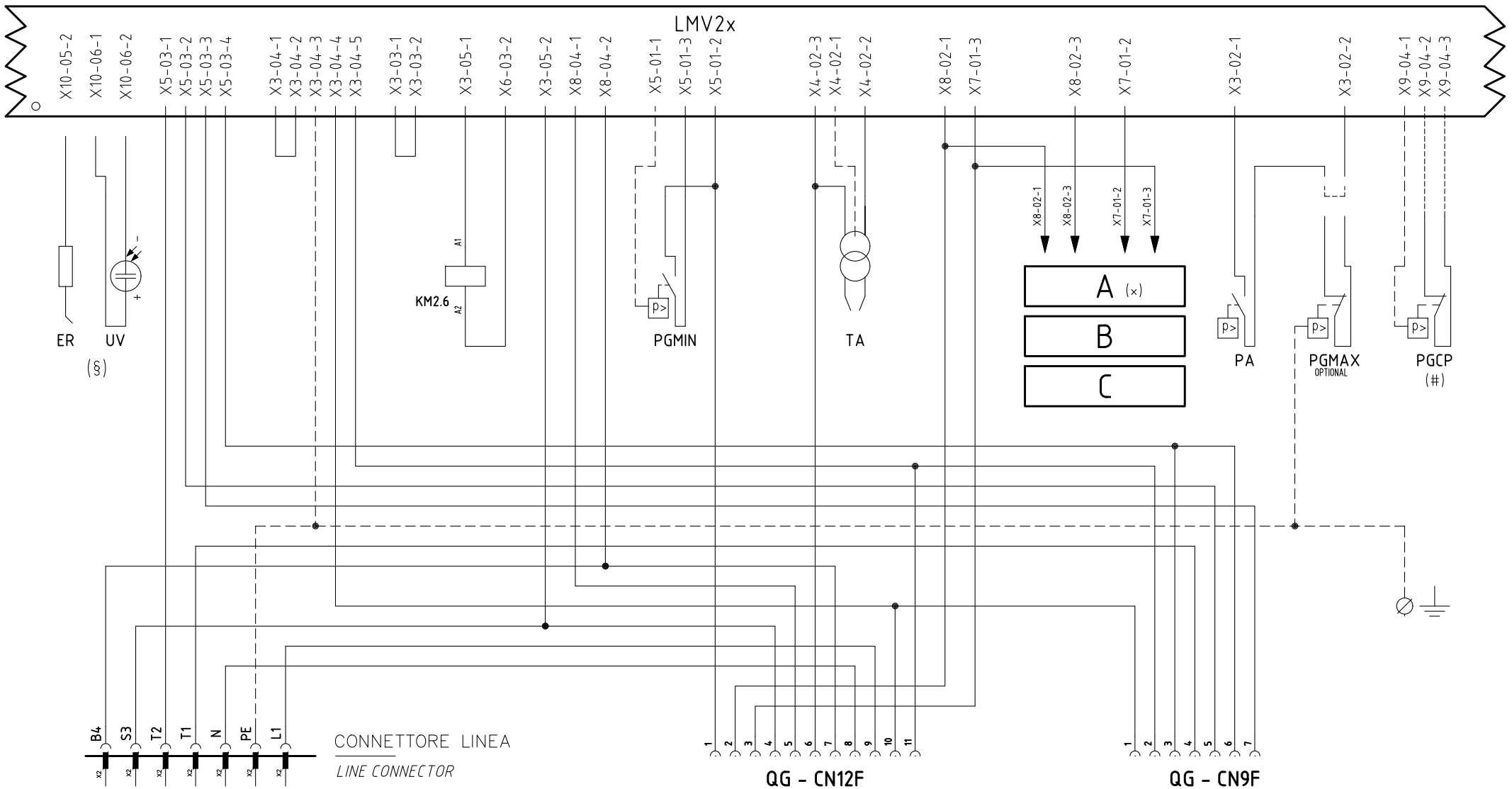

(§)  
SONDA [UV] IN ALTERNATIVA A SONDA [ER]  
PROBE [UV] ALTERNATIVE TO PROBE [ER]

(#)  
NON USATO PER VERSIONI SENZA CONTROLLO TENUTA  
NOT USED FOR VERSION WITHOUT GAS LEAKAGE

(x)  
ESECUZIONE [A] = SOLO SENZA CONTROLLO TENUTA  
[A] PERFORMANCE = WITHOUT GAS LEAKAGE ONLY

INTERFACCIA CONNETTORI / LMV2x  
CONNECTORS / LMV2x INTERFACE

|           |            |       |        |
|-----------|------------|-------|--------|
| Data      | 14/01/2009 | PREC. | FOGLIO |
| Revisione | 01         | 4     | 5      |
| Dis. N.   | 04 - 0755  | SEGUE | TOTALE |
|           |            | 6     | 7      |

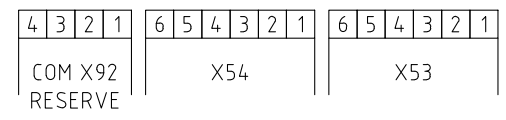
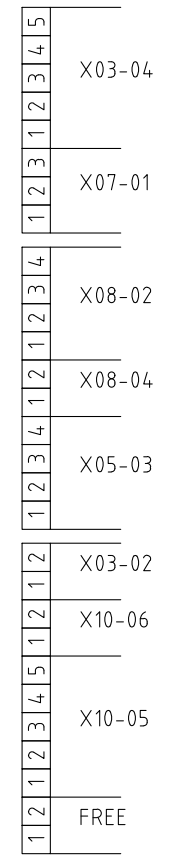
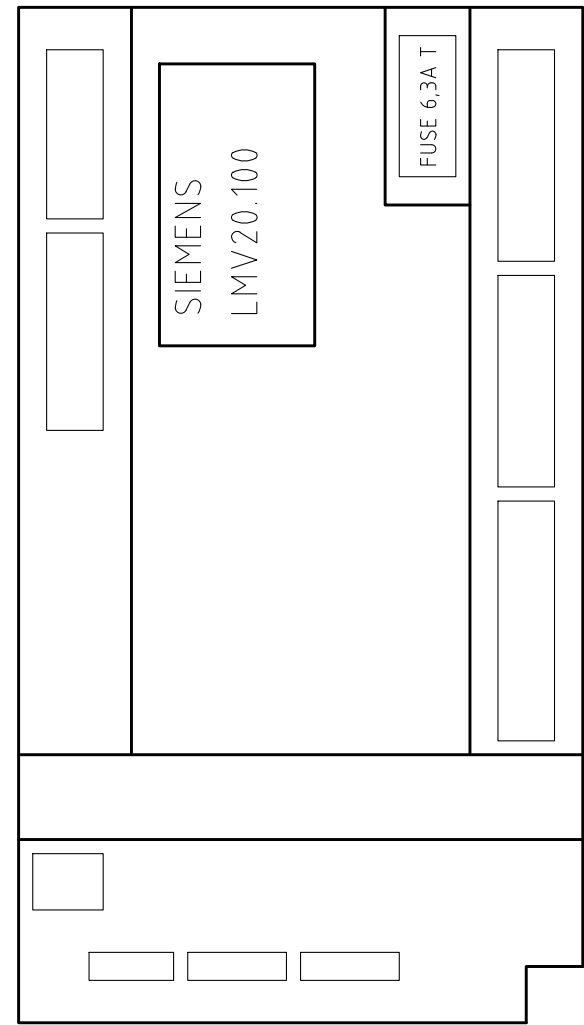
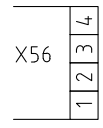
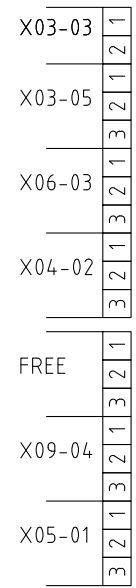
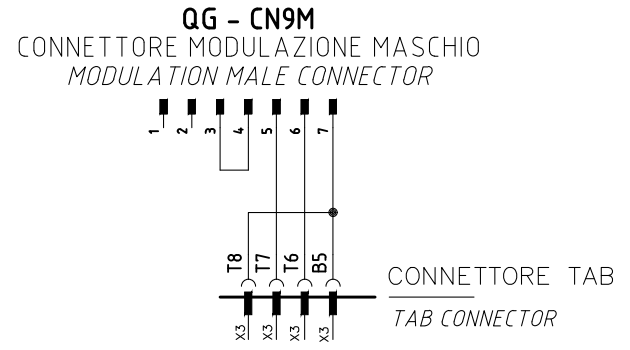
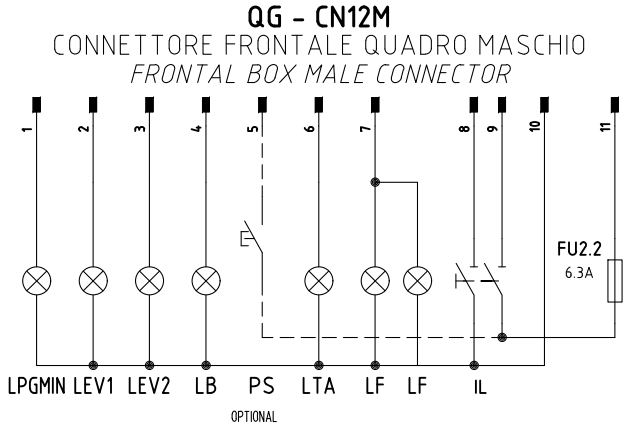

|           |            |       |        |
|-----------|------------|-------|--------|
| Data      | 14/01/2009 | PREC. | FOGLIO |
| Revisione | 01         | 5     | 6      |
| Dis. N.   | 04 - 0755  | SEGUE | TOTALE |
|           |            | 7     | 7      |



| 0                  | 1            | 2  | 3  | 4 | 5 | 6 | 7 | 8 | 9 |
|--------------------|--------------|--|--|---|---|---|---|---|---|
| Sigla/Item         | Foglio/Sheet | Funzione   | Function   |   |   |   |   |   |   |
| AZL2x..            | 4            | INTERFACCIA UTENTE                               | USER INTERFACE                                     |   |   |   |   |   |   |
| C1                 | 1            | CONTAORE FUNZIONAMENTO                           | OPERATION TIME COUNTER                             |   |   |   |   |   |   |
| C2                 | 1            | CONTAORE ALTA FIAMMA                             | HIGH FLAME TIME COUNTER                            |   |   |   |   |   |   |
| DMV-DLE..          | 3            | GRUPPO VALVOLE GAS (ALTERNATIVO)                 | GAS VALVES GROUP (ALTERNATIVE)                     |   |   |   |   |   |   |
| ER                 | 4            | ELETTRODO RILEVAZIONE FIAMMA                     | FLAME DETECTION ELECTRODE                          |   |   |   |   |   |   |
| EV1                | 3            | ELETTROVALVOLA GAS LATO RETE                     | UPSTREAM GAS SOLENOID VALVE                        |   |   |   |   |   |   |
| EV2                | 3            | ELETTROVALVOLA GAS LATO BRUCIATORE               | DOWNSTREAM GAS SOLENOID VALVE                      |   |   |   |   |   |   |
| EVS                | 2            | ELETTROVALVOLA GAS DI SICUREZZA (OPTIONAL)       | SAFETY GAS SOLENOID VALVE (OPTIONAL)               |   |   |   |   |   |   |
| FU1                | 1            | FUSIBILE LINEA MOTORE VENTILATORE                | FAN MOTOR LINE FUSE                                |   |   |   |   |   |   |
| FU2.2              | 2            | FUSIBILE LINEA AUSILIARI                         | AUXILIARY LINE FUSE                                |   |   |   |   |   |   |
| FU3                | 1            | FUSIBILE LINEA BRUCIATORE                        | BURNER LINE FUSE                                   |   |   |   |   |   |   |
| IB                 | 1            | INTERRUTTORE LINEA BRUCIATORE                    | BURNER LINE SWITCH                                 |   |   |   |   |   |   |
| IL                 | 2            | INTERRUTTORE LINEA AUSILIARI                     | AUXILIARY LINE SWITCH                              |   |   |   |   |   |   |
| IM                 | 1            | INTERRUTTORE LINEA MOTORE VENTILATORE            | FAN MOTOR LINE SWITCH                              |   |   |   |   |   |   |
| KM2.6              | 2            | CONTATTORE MOTORE VENTILATORE                    | FAN MOTOR CONTACTOR                                |   |   |   |   |   |   |
| LAF                | 1            | LAMPADA SEGNALAZIONE ALTA FIAMMA BRUCIATORE      | BURNER IN HIGH FLAME INDICATOR LIGHT               |   |   |   |   |   |   |
| LB                 | 2            | LAMPADA SEGNALAZIONE BLOCCO BRUCIATORE           | INDICATOR LIGHT FOR BURNER LOCK-OUT                |   |   |   |   |   |   |
| LB1                | 1            | LAMPADA SEGNALAZIONE BLOCCO BRUCIATORE           | INDICATOR LIGHT FOR BURNER LOCK-OUT                |   |   |   |   |   |   |
| LBF                | 1            | LAMPADA SEGNALAZIONE BASSA FIAMMA BRUCIATORE     | BURNER IN LOW FLAME INDICATOR LIGHT                |   |   |   |   |   |   |
| LEV1               | 3            | LAMPADA SEGNALAZIONE APERTURA [EV1]              | INDICATOR LIGHT FOR OPENING OF ELECTRO-VALVE [EV1] |   |   |   |   |   |   |
| LEV2               | 3            | LAMPADA SEGNALAZIONE APERTURA [EV2]              | INDICATOR LIGHT FOR OPENING OF ELECTRO-VALVE [EV2] |   |   |   |   |   |   |
| LF                 | 3            | LAMPADA SEGNALAZIONE FUNZIONAMENTO BRUCIATORE    | INDICATOR LIGHT BURNER OPERATION                   |   |   |   |   |   |   |
| LF                 | 3            | LAMPADA SEGNALAZIONE FUNZIONAMENTO BRUCIATORE    | INDICATOR LIGHT BURNER OPERATION                   |   |   |   |   |   |   |
| LMV20.100          | 2            | APPARECCHIATURA DI COMANDO                       | CONTROL SCHEME                                     |   |   |   |   |   |   |
| LPGMIN             | 3            | LAMPADA SEGNALAZIONE PRESENZA GAS IN RETE        | INDICATOR LIGHT FOR PRESENCE OF GAS IN THE NETWORK |   |   |   |   |   |   |
| LTA                | 2            | LAMPADA SEGNALAZIONE TRASFORMATORE DI ACCENSIONE | IGNITION TRANSFORMER INDICATOR LIGHT               |   |   |   |   |   |   |
| MB-DLE..Sx0        | 3            | GRUPPO VALVOLE GAS                               | GAS VALVES GROUP                                   |   |   |   |   |   |   |
| MB-DLE..Sx2        | 3            | GRUPPO VALVOLE GAS                               | GAS VALVES GROUP                                   |   |   |   |   |   |   |
| MBC..SEx0          | 3            | GRUPPO VALVOLE GAS (ALTERNATIVO)                 | GAS VALVES GROUP (ALTERNATIVE)                     |   |   |   |   |   |   |
| MBC..SEx2          | 3            | GRUPPO VALVOLE GAS (ALTERNATIVO)                 | GAS VALVES GROUP (ALTERNATIVE)                     |   |   |   |   |   |   |
| MV                 | 1            | MOTORE VENTILATORE                               | FAN MOTOR  |   |   |   |   |   |   |
| PA                 | 2            | PRESSOSTATO ARIA                                 | AIR PRESSURE SWITCH                                |   |   |   |   |   |   |
| PGCP               | 4            | PRESSOSTATO GAS CONTROLLO PERDITE (OPTIONAL)     | GAS LEAKAGE PRESSURE SWITCH (OPTIONAL)             |   |   |   |   |   |   |
| PGMAX              | 2            | PRESSOSTATO GAS DI MASSIMA PRESSIONE (OPTIONAL)  | MAXIMUM PRESSURE GAS SWITCH (OPTIONAL)             |   |   |   |   |   |   |
| PGMIN              | 3            | PRESSOSTATO GAS DI MINIMA PRESSIONE              | MINIMUM GAS PRESSURE SWITCH                        |   |   |   |   |   |   |
| PS                 | 3            | PULSANTE SBLOCCO                                 | RESET BUTTON                                       |   |   |   |   |   |   |
| SQN1../SQM3.. AIR  | 4            | SERVOCOMANDO SERRANDA ARIA                       | AIR DAMPER ACTUATOR                                |   |   |   |   |   |   |
| SQN1../SQM3.. FUEL | 4            | SERVOCOMANDO COMBUSTIBILE                        | FUEL ACTUATOR                                      |   |   |   |   |   |   |
| ST                 | 1            | SERIE TERMOSTATI/PRESSOSTATI                     | SERIES OF THERMOSTATS OR PRESSURE SWITCHES         |   |   |   |   |   |   |
| TA                 | 2            | TRASFORMATORE DI ACCENSIONE                      | IGNITION TRANSFORMER                               |   |   |   |   |   |   |
| TAB                | 1            | TERMOSTATO/PRESSOSTATO ALTA-BASSA FIAMMA         | HIGH-LOW THERMOSTAT/PRESSURE SWITCHES              |   |   |   |   |   |   |
| TS                 | 1            | TERMOSTATO/PRESSOSTATO DI SICUREZZA              | SAFETY THERMOSTAT OR PRESSURE SWITCH               |   |   |   |   |   |   |
| UV                 | 4            | SONDA UV RILEVAZIONE FIAMMA (ALTERNATIVA)        | UV FLAME DETECTOR (ALTERNATIVE)                    |   |   |   |   |   |   |

|           |            |       |        |
|-----------|------------|-------|--------|
| Data      | 14/01/2009 | PREC. | FOGLIO |
| Revisione | 01         | 6     | 7      |
| Dis. N.   | 04 - 0755  | SEGUE | TOTALE |
|           |            | /     | 7      |

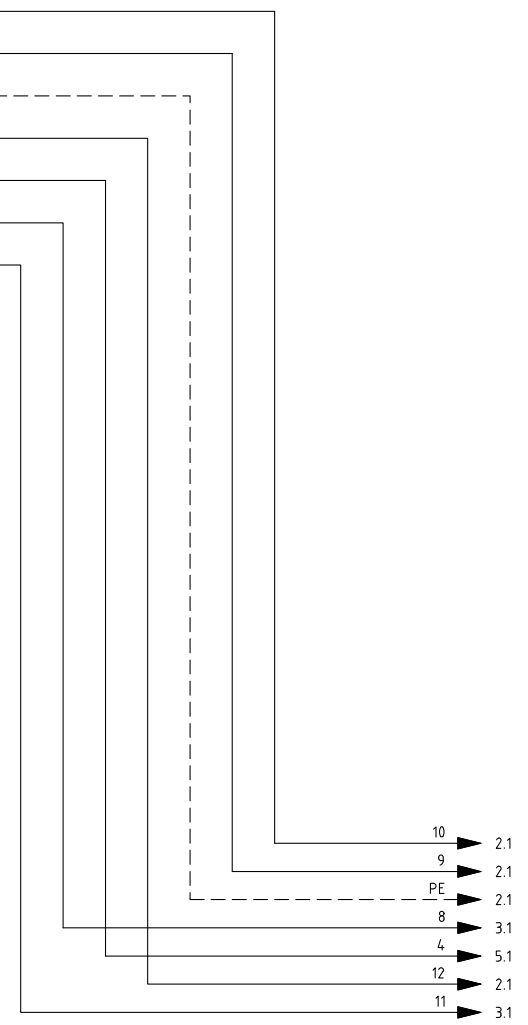
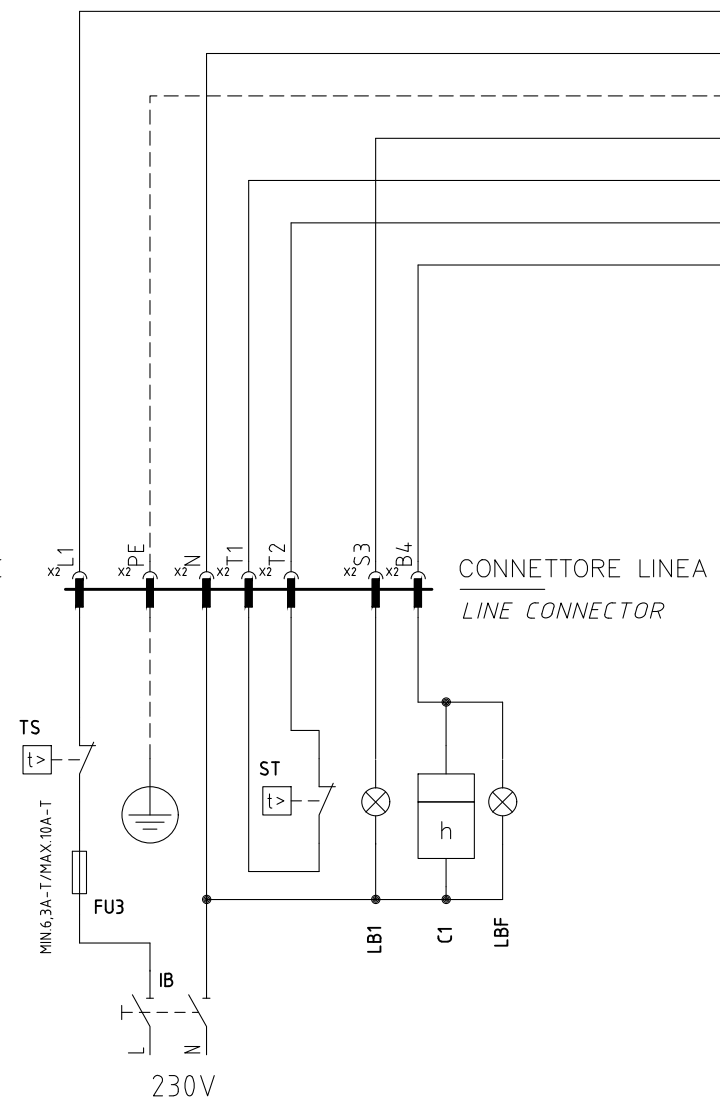
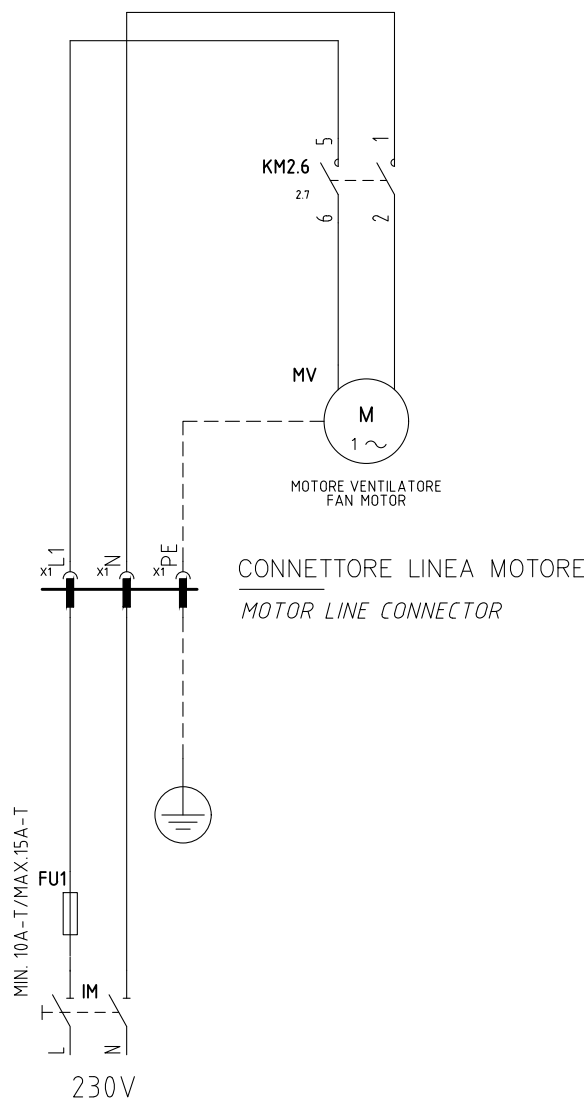

|           |            |       |        |
|-----------|------------|-------|--------|
| Data      | 15/10/2008 | PREC. | FOGLIO |
| Revisione | 04         | /     | 1      |
| Dis. N.   | 04 - 0753  | SEGUE | TOTALE |
|           |            | 2     | 10     |

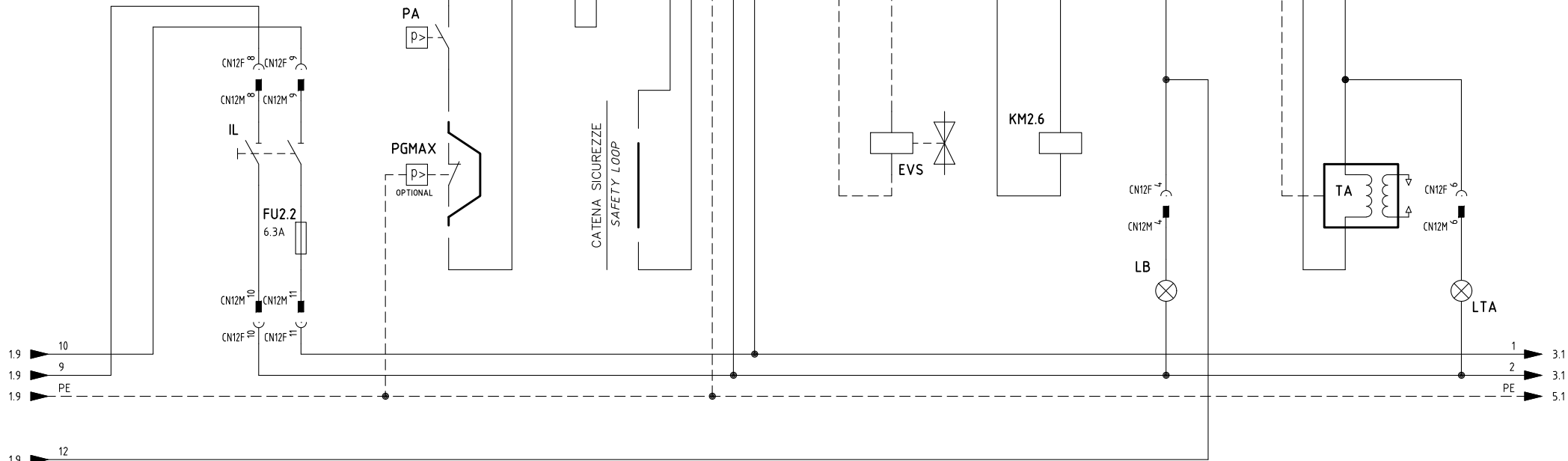
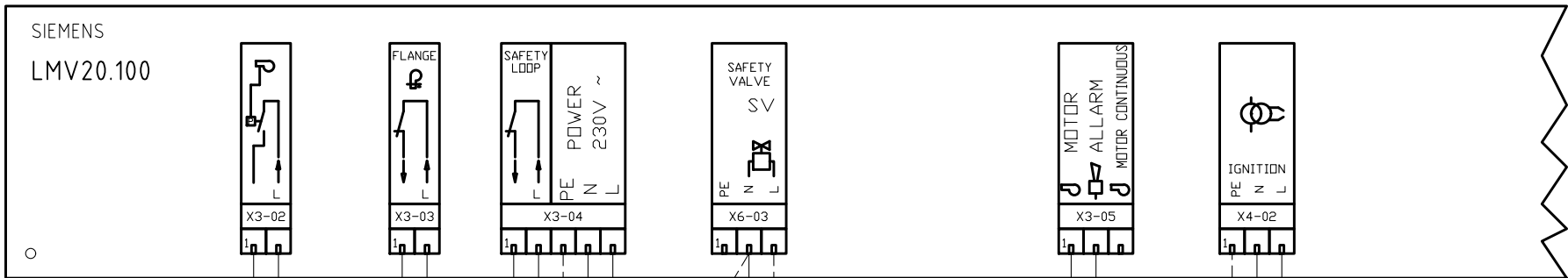

|           |            |       |        |
|-----------|------------|-------|--------|
| Data      | 15/10/2008 | PREC. | FOGLIO |
| Revisione | 04         | 1     | 2      |
| Dis. N.   | 04 - 0753  | SEGUE | TOTALE |
|           |            | 3     | 10     |

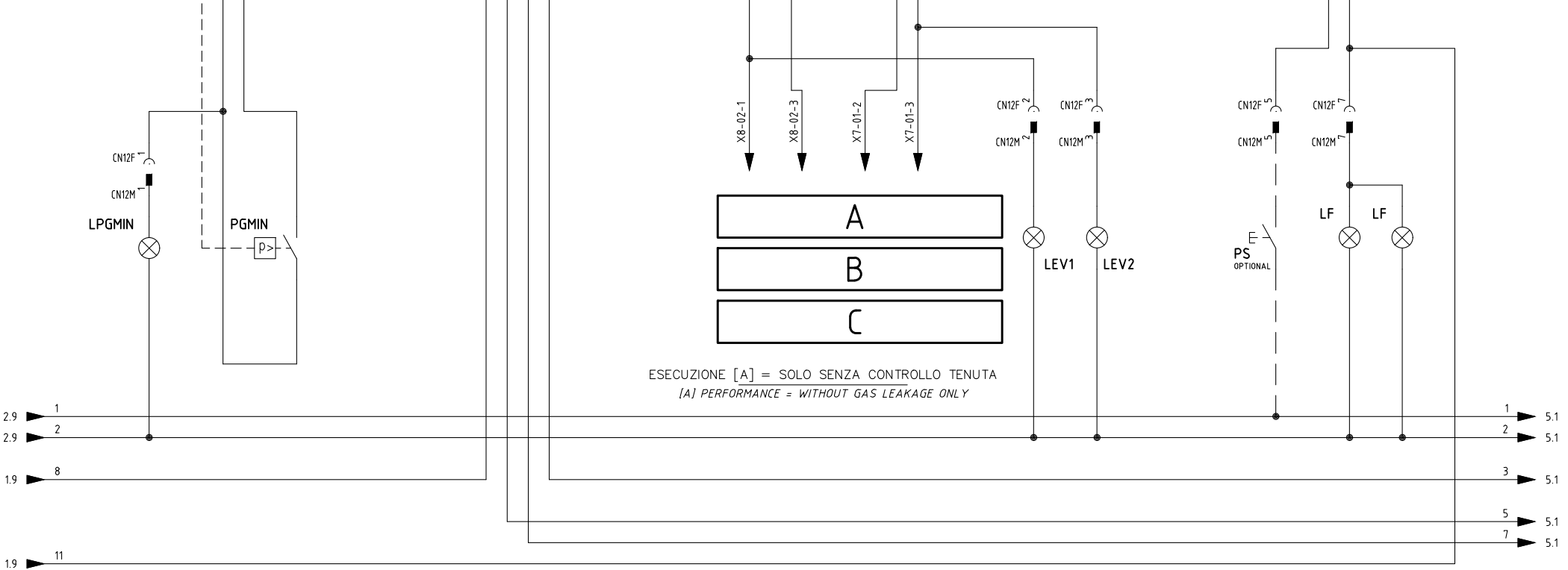
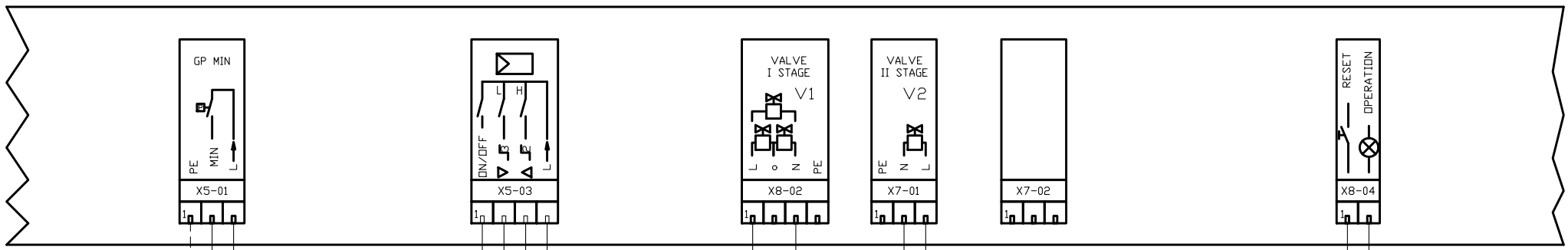

ESECUZIONE [A] = SOLO SENZA CONTROLLO TENUTA  
 [A] PERFORMANCE = WITHOUT GAS LEAKAGE ONLY

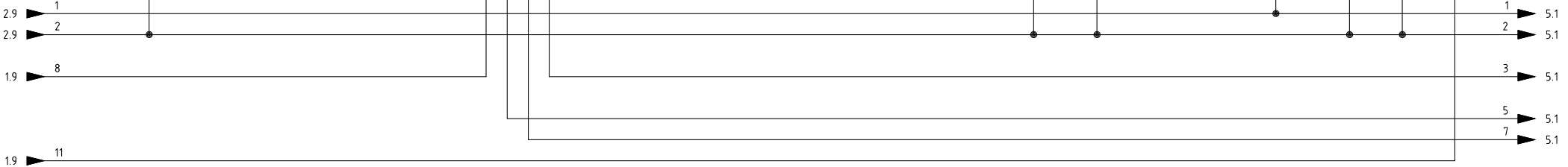

A

B

C

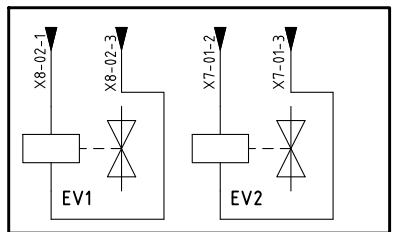
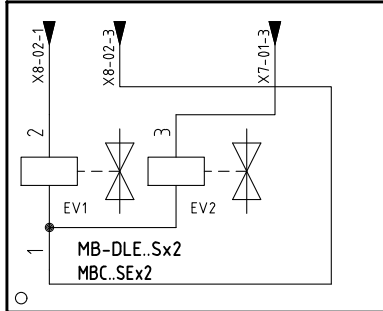
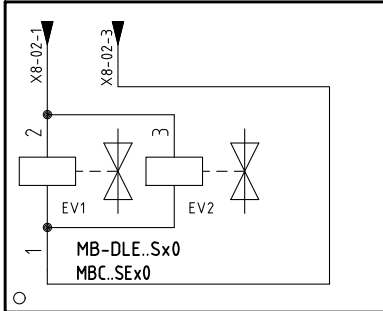

|           |            |       |        |
|-----------|------------|-------|--------|
| Data      | 15/10/2008 | PREC. | FOGLIO |
| Revisione | 04         | 2     | 3      |
| Dis. N.   | 04 - 0753  | SEGUE | TOTALE |
|           |            | 4     | 10     |

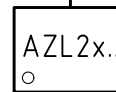
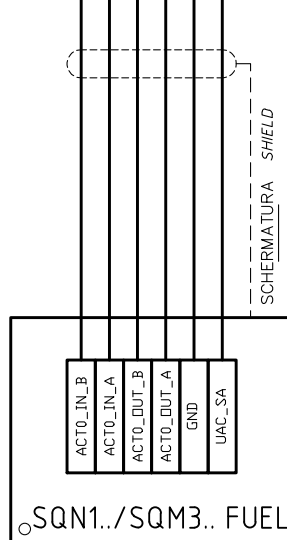
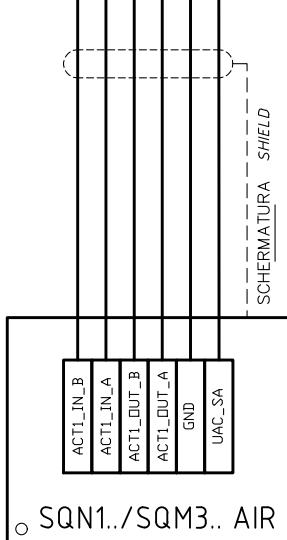
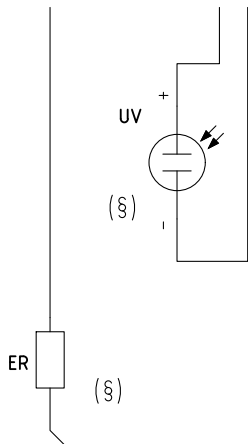
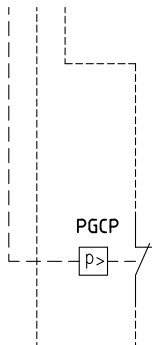
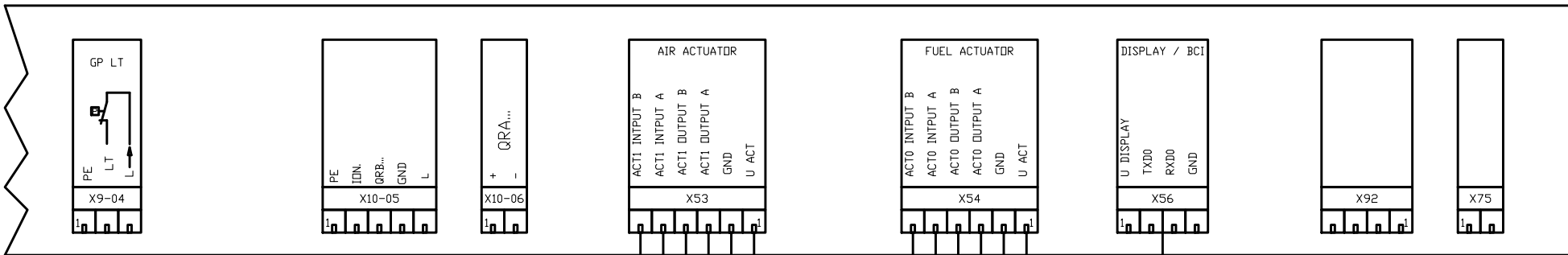

NON USATO PER VERSIONI SENZA CONTROLLO TENUTA  
 NOT USED FOR VERSION WITHOUT GAS LEAKAGE

(§)  
 Sonda [UV] in alternativa a sonda [ER]  
 PROBE [UV] ALTERNATIVE TO PROBE [ER]

|           |            |       |        |
|-----------|------------|-------|--------|
| Data      | 15/10/2008 | PREC. | FOGLIO |
| Revisione | 04         | 3     | 4      |
| Dis. N.   | 04 - 0753  | SEGUE | TOTALE |
|           |            | 5     | 10     |

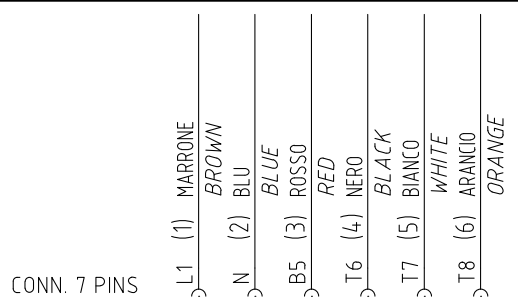
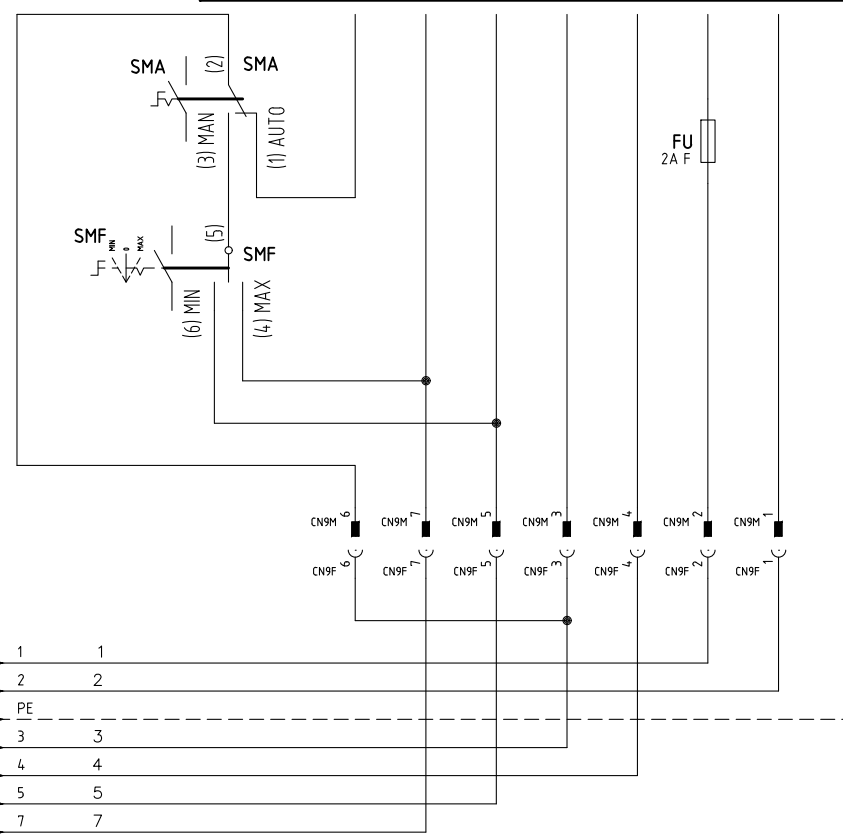
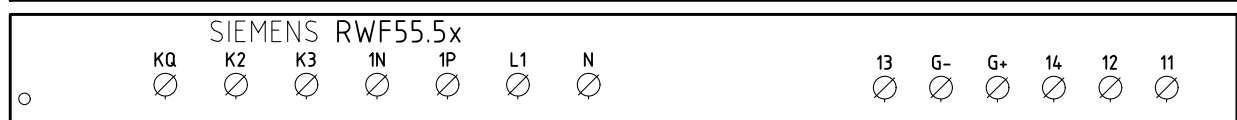
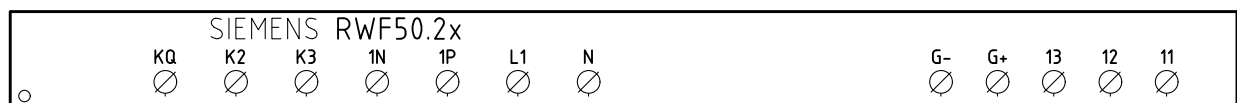
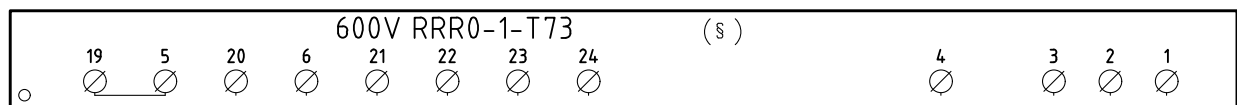
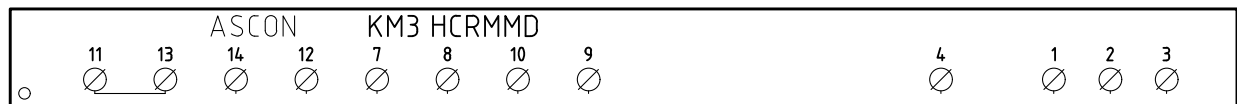

CAVO 7x0,75mmq  
7x0,75mmq CABLE

(xx)  
ATTENZIONE COLLEGAMENTO SONDE CON CONNETTORE 7 POLI  
WARNING PROBE CONNECTION WITH 7 PINS CONNECTOR

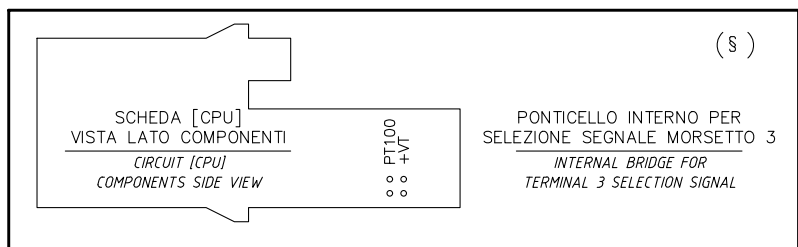

VERSIONE (PR) / VERSIONE (MD) CON RWF.. / 600V / KM3  
(PR) VERSION / (MD) VERSION WITH RWF.. / 600V / KM3

|           |            |       |        |
|-----------|------------|-------|--------|
| Data      | 15/10/2008 | PREC. | FOGLIO |
| Revisione | 04         | 4     | 5      |
| Dis. N.   | 04 - 0753  | SEQUE | TOTALE |
|           |            | 6     | 10     |

(xx)

ATTENZIONE COLLEGAMENTO SONDE CON CONNETTORE 7 POLI  
 WARNING PROBE CONNECTION WITH 7 PINS CONNECTOR

**KM3 HCRMMD**

**600V RRR0-1-T73**

**RWF55.5x**

**RWF50.2x**

SD-TEMP. PT1000 1000 OHM 0°C

PT100 100 OHM 0°C

TC

SD - 4±20mA

SD - 0±10V

SD-PRESS

BIANCO WHITE VERDE GREEN MARRONE BROWN U1 G1

SIEMENS QBE...

PT100 +VT (S) 3 = PT100 3 = +VT

PONTECCELLO INTERNO PER SELEZIONE SEGNALE MORSETTO 3  
 INTERNAL BRIDGE FOR TERMINAL 3 SELECTION SIGNAL

PT100 100 OHM 0°C

TC

SD - 4±20mA

SD - 0±10V

SD-PRESS

BIANCO WHITE VERDE GREEN MARRONE BROWN U1 G1

SIEMENS QBE...

SD-TEMP. SD-TEMP. SIEMENS PT1000 1000 OHM 0°C

PT100 100 OHM 0°C

TC

SD - 4±20mA

SD - 0±10V

SD-PRESS

BIANCO WHITE VERDE GREEN MARRONE BROWN U1 G1

SIEMENS QBE... 0±10V

SD-TEMP. SD-TEMP. SIEMENS PT1000 1000 OHM 0°C

PT100 100 OHM 0°C

TC

SD - 4±20mA

SD - 0±10V

SD-PRESS

BIANCO WHITE VERDE GREEN MARRONE BROWN U1 G1

SIEMENS QBE... 0±10V

(#)  
 COLLEGAMENTO SOLO PER  
 TRASDUTTORI PASSIVI  
 TRANSDUCER PASSIVE  
 CONNECTION ONLY

|           |            |       |        |
|-----------|------------|-------|--------|
| Data      | 15/10/2008 | PREC. | FOGLIO |
| Revisione | 04         | 5     | 6      |
| Dis. N.   | 04 - 0753  | SEGUE | TOTALE |
|           |            | 7     | 10     |

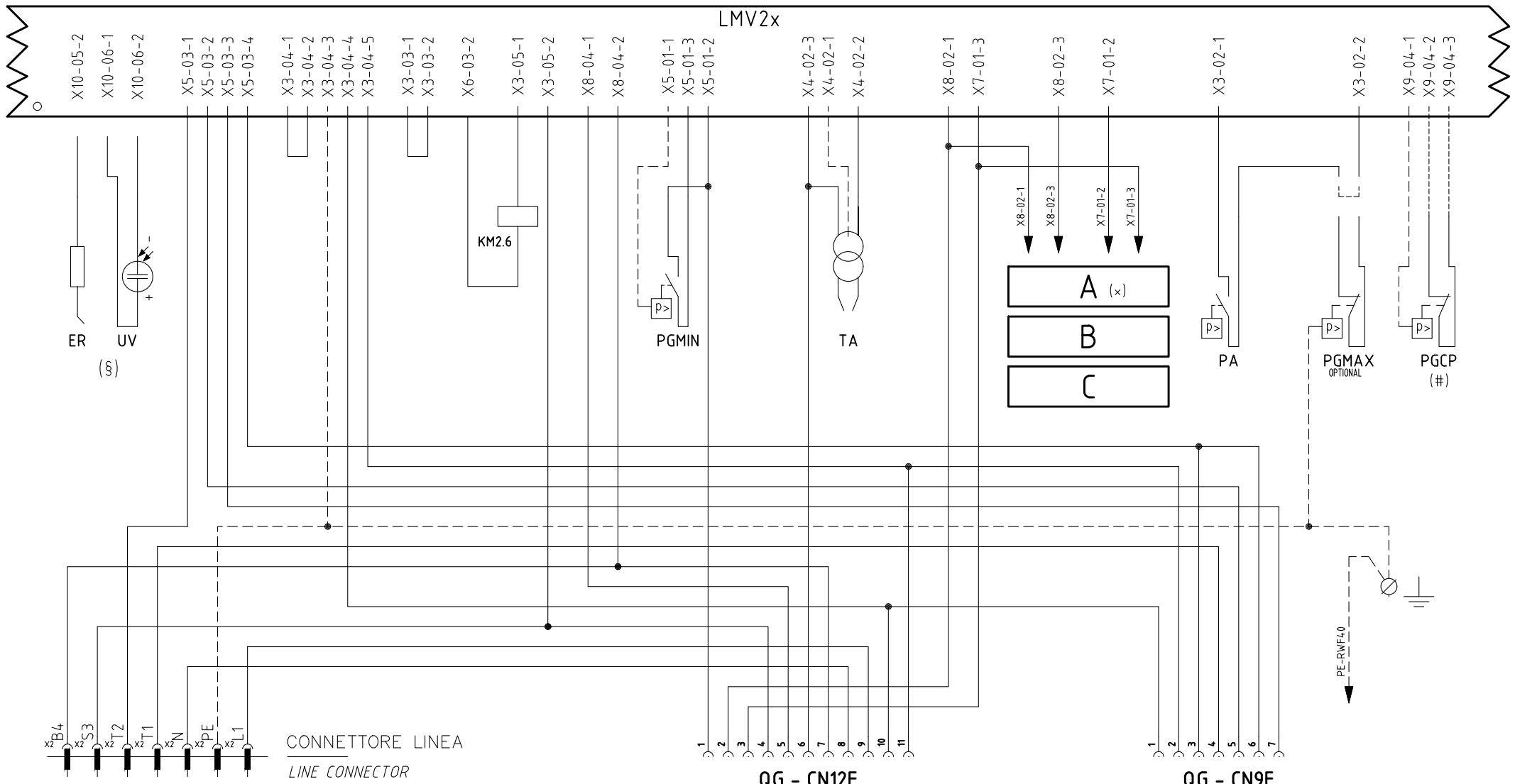

(s)  
 SONDA [UV] IN ALTERNATIVA A SONDA [ER]  
 PROBE [UV] ALTERNATIVE TO PROBE [ER]

(#)  
 NON USATO PER VERSIONI SENZA CONTROLLO TENUTA  
 NOT USED FOR VERSION WITHOUT GAS LEAKAGE

(x)  
 ESECUZIONE [A] = SOLO SENZA CONTROLLO TENUTA  
 [A] PERFORMANCE = WITHOUT GAS LEAKAGE ONLY

**QG - CN12F**  
 CONNETTORE FRONTALE QUADRO FEMMINA  
 FRONTAL BOX FEMALE CONNECTOR

**QG - CN9F**  
 CONNETTORE MODULAZIONE FEMMINA  
 MODULATION FEMALE CONNECTOR

**INTERFACCIA CONNETTORI [LMV2x]**  
 CONNECTORS [LMV2x] INTERFACE

|           |            |       |        |
|-----------|------------|-------|--------|
| Data      | 15/10/2008 | PREC. | FOGLIO |
| Revisione | 04         | 6     | 7      |
| Dis. N.   | 04 - 0753  | SEGUE | TOTALE |
|           |            | 8     | 10     |



**QG - CN12M**

CONNETTORE FRONTALE QUADRO MASCHIO  
FRONTAL BOX MALE CONNECTOR

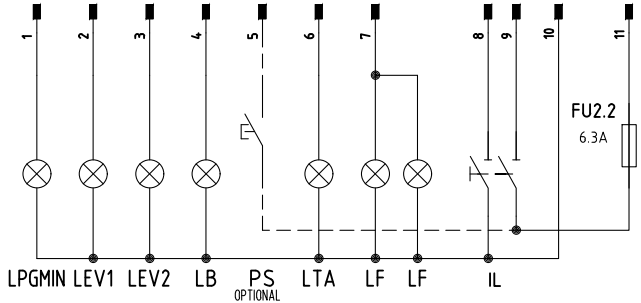

**QG - CN9M**

CONNETTORE MODULAZIONE MASCHIO  
MODULATION MALE CONNECTOR

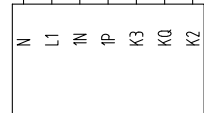
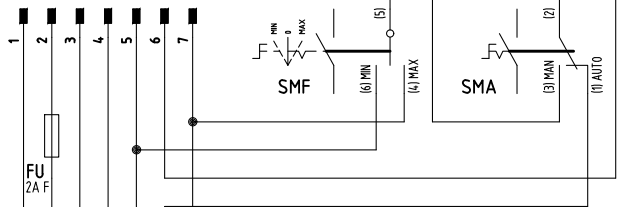

RWF50.2x - RWF55.5x

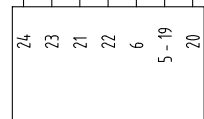

600V RRR0-1-T73

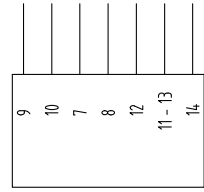

KM3 HCRMMD

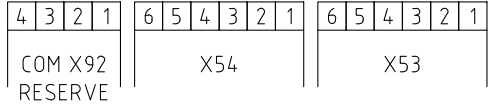
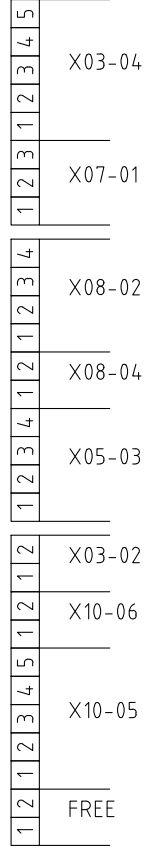
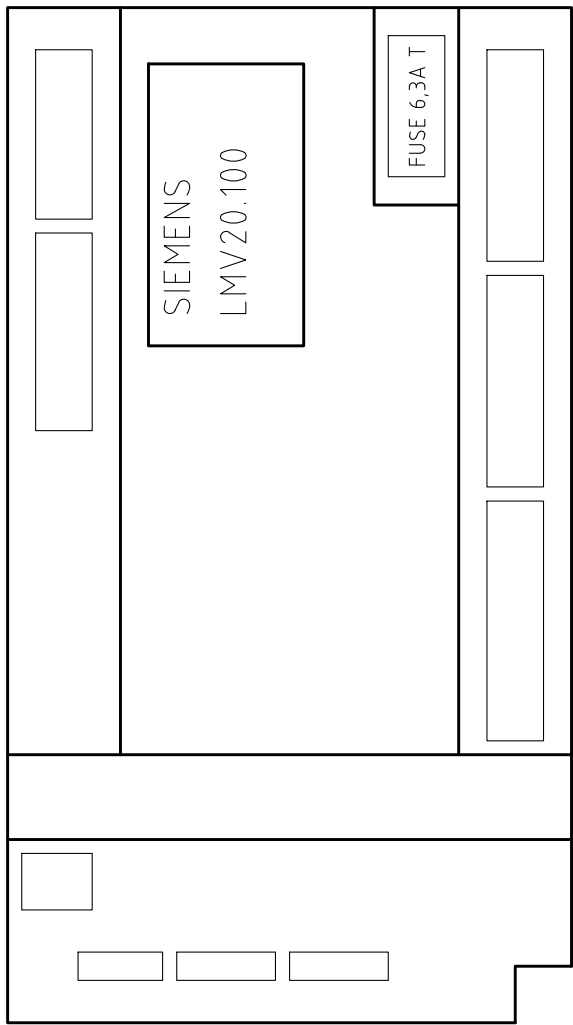
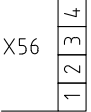
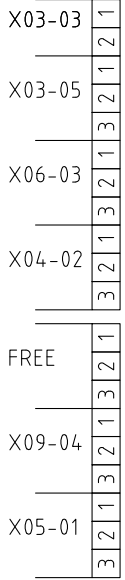

|           |                  |          |           |
|-----------|------------------|----------|-----------|
| Data      | 15/10/2008       | PREC.    | FOGLIO    |
| Revisione | <b>04</b>        | <b>7</b> | <b>8</b>  |
| Dis. N.   | <b>04 - 0753</b> | SEGUE    | TOTALE    |
|           |                  | <b>9</b> | <b>10</b> |

| Sigla/Item      | Foglio/Sheet | Funzione   | Function   |
|-----------------|--------------|--|--|
| 600V RRR0-1-T73 | 5            | REGOLATORE MODULANTE (ALTERNATIVO)               | BURNER MODULATOR (ALTERNATIVE)                     |
| AZL2x..         | 4            | INTERFACCIA UTENTE                               | USER INTERFACE                                     |
| C1              | 1            | CONTAORE FUNZIONAMENTO                           | OPERATION TIME COUNTER                             |
| ER              | 4            | ELETTRODO RILEVAZIONE FIAMMA                     | FLAME DETECTION ELECTRODE                          |
| EV1             | 3            | ELETTROVALVOLA GAS LATO RETE                     | UPSTREAM GAS SOLENOID VALVE                        |
| EV2             | 3            | ELETTROVALVOLA GAS LATO BRUCIATORE               | DOWNSTREAM GAS SOLENOID VALVE                      |
| EVS             | 2            | ELETTROVALVOLA GAS DI SICUREZZA (OPTIONAL)       | SAFETY GAS SOLENOID VALVE (OPTIONAL)               |
| FU              | 5            | FUSIBILE   | FUSE   |
| FU1             | 1            | FUSIBILE LINEA MOTORE VENTILATORE                | FAN MOTOR LINE FUSE                                |
| FU2.2           | 2            | FUSIBILE LINEA AUSILIARI                         | AUXILIARY LINE FUSE                                |
| FU3             | 1            | FUSIBILE LINEA BRUCIATORE                        | BURNER LINE FUSE                                   |
| IB              | 1            | INTERRUTTORE LINEA BRUCIATORE                    | BURNER LINE SWITCH                                 |
| IL              | 2            | INTERRUTTORE LINEA AUSILIARI                     | AUXILIARY LINE SWITCH                              |
| IM              | 1            | INTERRUTTORE LINEA MOTORE VENTILATORE            | FAN MOTOR LINE SWITCH                              |
| KM2.6           | 2            | CONTATTORE MOTORE VENTILATORE                    | FAN MOTOR CONTACTOR                                |
| KM3 HCRMMD      | 5            | REGOLATORE MODULANTE (ALTERNATIVO)               | BURNER MODULATOR (ALTERNATIVE)                     |
| LB              | 2            | LAMPADA SEGNALAZIONE BLOCCO BRUCIATORE           | INDICATOR LIGHT FOR BURNER LOCK-OUT                |
| LB1             | 1            | LAMPADA SEGNALAZIONE BLOCCO BRUCIATORE           | INDICATOR LIGHT FOR BURNER LOCK-OUT                |
| LBF             | 1            | LAMPADA SEGNALAZIONE BASSA FIAMMA BRUCIATORE     | BURNER IN LOW FLAME INDICATOR LIGHT                |
| LEV1            | 3            | LAMPADA SEGNALAZIONE APERTURA [EV1]              | INDICATOR LIGHT FOR OPENING OF ELECTRO-VALVE [EV1] |
| LEV2            | 3            | LAMPADA SEGNALAZIONE APERTURA [EV2]              | INDICATOR LIGHT FOR OPENING OF ELECTRO-VALVE [EV2] |
| LF              | 3            | LAMPADA SEGNALAZIONE FUNZIONAMENTO BRUCIATORE    | INDICATOR LIGHT BURNER OPERATION                   |
| LF              | 3            | LAMPADA SEGNALAZIONE FUNZIONAMENTO BRUCIATORE    | INDICATOR LIGHT BURNER OPERATION                   |
| LMV20.100       | 2            | APPARECCHIATURA DI COMANDO                       | CONTROL SCHEME                                     |
| LPGMIN          | 3            | LAMPADA SEGNALAZIONE PRESENZA GAS IN RETE        | INDICATOR LIGHT FOR PRESENCE OF GAS IN THE NETWORK |
| LTA             | 2            | LAMPADA SEGNALAZIONE TRASFORMATORE DI ACCENSIONE | IGNITION TRANSFORMER INDICATOR LIGHT               |
| MB-DLE..Sx0     | 3            | GRUPPO VALVOLE GAS                               | GAS VALVES GROUP                                   |
| MB-DLE..Sx2     | 3            | GRUPPO VALVOLE GAS                               | GAS VALVES GROUP                                   |
| MBC..SEx0       | 3            | GRUPPO VALVOLE GAS (ALTERNATIVO)                 | GAS VALVES GROUP (ALTERNATIVE)                     |
| MBC..SEx2       | 3            | GRUPPO VALVOLE GAS (ALTERNATIVO)                 | GAS VALVES GROUP (ALTERNATIVE)                     |
| MV              | 1            | MOTORE VENTILATORE                               | FAN MOTOR  |
| PA              | 2            | PRESSOSTATO ARIA                                 | AIR PRESSURE SWITCH                                |

|           |                  |           |           |
|-----------|------------------|-----------|-----------|
| Data      | 15/10/2008       | PREC.     | FOGLIO    |
| Revisione | <b>04</b>        | <b>8</b>  | <b>9</b>  |
| Dis. N.   | <b>04 - 0753</b> | SEGUE     | TOTALE    |
|           |                  | <b>10</b> | <b>10</b> |

| Sigla/Item         | Foglio/Sheet | Funzione  | Function                                   |
|--------------------|--------------|---|--|
| PGCP               | 4            | PRESSOSTATO GAS CONTROLLO PERDITE (OPTIONAL)    | GAS LEAKAGE PRESSURE SWITCH (OPTIONAL)     |
| PGMAX              | 2            | PRESSOSTATO GAS DI MASSIMA PRESSIONE (OPTIONAL) | MAXIMUM PRESSURE GAS SWITCH (OPTIONAL)     |
| PGMIN              | 3            | PRESSOSTATO GAS DI MINIMA PRESSIONE             | MINIMUM GAS PRESSURE SWITCH                |
| PS                 | 3            | PULSANTE SBLOCCO BRUCIATORE                     | BURNER UNLOCK BUTTON                       |
| PT100              | 6            | SONDA DI TEMPERATURA                            | TEMPERATURE PROBE                          |
| RWF50.2x           | 5            | REGOLATORE MODULANTE                            | BURNER MODULATOR                           |
| RWF55.5x           | 5            | REGOLATORE MODULANTE (ALTERNATIVO)              | BURNER MODULATOR (ALTERNATIVE)             |
| SD-PRESS           | 6            | SONDA DI PRESSIONE                              | PRESSURE PROBE                             |
| SD-TEMP.           | 6            | SONDA DI TEMPERATURA                            | TEMPERATURE PROBE                          |
| SD - 0÷10V         | 6            | TRASDUTTORE USCITA IN TENSIONE                  | TRANSDUCER VOLTAGE OUTPUT                  |
| SD - 4÷20mA        | 6            | TRASDUTTORE USCITA IN CORRENTE                  | TRANSDUCER CURRENT OUTPUT                  |
| SMA                | 5            | SELETTORE MANUALE/AUTOMATICO                    | MANUAL/AUTOMATIC SWITCH                    |
| SMF                | 5            | SELETTORE MANUALE FUNZIONAMENTO MIN-0-MAX       | MIN-0-MAX MANUAL OPERATION SWITCH          |
| SQN1../SQM3.. AIR  | 4            | SERVOCOMANDO SERRANDA ARIA                      | AIR DAMPER ACTUATOR                        |
| SQN1../SQM3.. FUEL | 4            | SERVOCOMANDO COMBUSTIBILE                       | FUEL ACTUATOR                              |
| ST                 | 1            | SERIE TERMOSTATI/PRESSOSTATI                    | SERIES OF THERMOSTATS OR PRESSURE SWITCHES |
| TA                 | 2            | TRASFORMATORE DI ACCENSIONE                     | IGNITION TRANSFORMER                       |
| TC                 | 6            | TERMOCOPPIA                                     | THERMOCOUPLE                               |
| TS                 | 1            | TERMOSTATO/PRESSOSTATO DI SICUREZZA             | SAFETY THERMOSTAT OR PRESSURE SWITCH       |
| UV                 | 4            | SONDA UV RILEVAZIONE FIAMMA (ALTERNATIVA)       | UV FLAME DETECTOR (ALTERNATIVE)            |

|           |                  |          |           |
|-----------|------------------|----------|-----------|
| Data      | 15/10/2008       | PREC.    | FOGLIO    |
| Revisione | <b>04</b>        | <b>9</b> | <b>10</b> |
| Dis. N.   | <b>04 - 0753</b> | SEGUE    | TOTALE    |
|           |                  | /        | 10        |



Via L.Galvani, 9 - 35011 Campodarsego (PD) - ITALY  
Tel. +39 049 9200944 - Fax +39 049 9200945/9201269  
web site: [www.cibunigas.it](http://www.cibunigas.it) - e-mail: [cibunigas@cibunigas.it](mailto:cibunigas@cibunigas.it)

Le informazioni contenute in questo documento sono puramente indicative e non impegnative. L'azienda si riserva la facoltà di apportare modifiche senza obbligo di preavviso.

# ***Sistema elettronico AZL2x - LMV2x/3x per la gestione del bruciatore***



## ***Manuale Assistenza***

---

## INDICE

|  |    |
|--|----|
| SISTEMA DI CONTROLLO ELETTRONICO.....                          | 6  |
| Interfaccia utente .....                                       | 6  |
| Diagramma di flusso del programma .....                        | 8  |
| MENÙ DI CONFIGURAZIONE .....                                   | 9  |
| Blocco 000: Parametri interni.....                             | 10 |
| Blocco 100: Informazioni generali.....                         | 10 |
| Blocco 200: Controllo bruciatore.....                          | 13 |
| Blocco 400: Impostazione curve rapporto aria/combustibile..... | 25 |
| Blocco 500: Controllo rapporto aria/combustibile .....         | 26 |
| Blocco 600: Servocomandi .....                                 | 28 |
| Blocco 700: Storico errori.....                                | 31 |
| Blocco 900: Dati di processo .....                             | 32 |
| Riferimento dei servocomandi .....                             | 33 |
| Controllo di tenuta 33.....                                    |    |
| Punti della curva .....  | 33 |
| PROGRAMMAZIONE DELL'UNITÀ LMV.../ 34.....                      |    |
| Impostazione "a caldo".....                                    | 38 |
| Impostazione "a freddo".....                                   | 40 |
| AVVIO DEL BRUCIATORE CON LMV... GIÀ PROGRAMMATA .....          | 41 |
| Blocco manuale .....   | 43 |
| Uscita automatica dalla programmazione.....                    | 43 |
| Accesso ai livelli.....  | 44 |
| Livello Info.....  | 45 |
| Livello Service.....   | 47 |
| TABELLA FASI .....   | 48 |
| BACKUP PARAMETRI SU AZL2x.....                                 | 49 |
| RESTORE PARAMETRI DA AZL2x a LMV.....                          | 50 |
| SCHEMA CONNESSIONI ELETTRICHE .....                            | 60 |
| Collegamenti elettrici per LMV20.....                          | 60 |
| Varianti collegamenti elettrici per LMV27.....                 | 61 |
| Varianti collegamenti elettrici per LMV26.....                 | 62 |
| Varianti collegamenti elettrici per LMV37.....                 | 63 |

## PERICOLI, AVVERTENZE E NOTE DI ATTENZIONE

**IL MANUALE DI INSTALLAZIONE, USO E MANUTENZIONE COSTITUISCE PARTE INTEGRANTE ED ESSENZIALE DEL PRODOTTO E DEVE ESSERE CONSEGNATO ALL'UTILIZZATORE.**

**LE AVVERTENZE CONTENUTE IN QUESTO CAPITOLO SONO DEDICATE SIA ALL'UTILIZZATORE CHE AL PERSONALE CHE CURERÀ L'INSTALLAZIONE E LA MANUTENZIONE DEL PRODOTTO.**

**L'UTILIZZATORE TROVERÀ ULTERIORI INFORMAZIONI SUL FUNZIONAMENTO E SULLE LIMITAZIONI D'USO NELLA 2ª PARTE DI QUESTO MANUALE CHE RACCOMANDIAMO DI LEGGERE CON ATTENZIONE.**

**CONSERVARE CON CURA IL PRESENTE MANUALE PER OGNI ULTERIORE CONSULTAZIONE.**

Quanto di seguito riportato:

- presuppone la presa visione ed accettazione da parte del Cliente delle Condizioni Generali di Vendita dell'azienda. in vigore alla data di conferma d'ordine e consultabili in appendice ai Listini aggiornati.
- è destinato in via esclusiva ad utenza specializzata, avvertita ed istruita. In grado operare in condizioni di sicurezza per le persone, per il dispositivo e per l'ambiente. Nel pieno rispetto delle prescrizioni oggetto delle pagine a seguire e delle norme di sicurezza e salute vigenti.

Le informazioni riguardanti assiemaggio/installazione, manutenzione, sostituzione e ripristino, sono destinate - e quindi eseguibili - sempre ed in via esclusiva da Personale specializzato e/o direttamente dall'Assistenza Tecnica Autorizzata.

### IMPORTANTE:

La fornitura è stata realizzata alle migliori condizioni su base ordine ed indicazioni tecniche del Cliente concernenti lo stato dei luoghi e degli impianti di installazione; nonché sulla necessità di predisporre particolari certificazioni e/o adeguamenti aggiuntivi rispetto allo standard osservato e trasmesso in capo a ciascun Prodotto. In merito a ciò il Fabbricante declina qualsiasi responsabilità per contestazioni, malfunzionamenti, criticità, danni e/o altro di conseguente ad informazioni lacunose, imprecise e/o assenti; nonché al mancato rispetto delle prescrizioni tecniche e normative di installazione, primo avviamento, conduzione operativa e manutenzione.

Per un corretto rapporto col dispositivo è necessario garantire leggibilità e conservazione del manuale - anche per futuri riferimenti -. In caso di deterioramento o più semplicemente per ragioni di approfondimento tecnico ed operativo, rivolgersi direttamente al Costruttore. Testo, descrizioni, immagini, esemplificazioni e quant'altro di contenuto nel presente Documento, è di esclusiva proprietà del Fabbricante. E' vietata qualsiasi riproduzione.

### AVVERTENZE GENERALI

- L'installazione deve essere effettuata in ottemperanza alle norme vigenti, secondo le istruzioni del costruttore e da personale professionalmente qualificato.
- Per personale professionalmente qualificato si intende quello avente competenza tecnica nel settore di applicazione dell'apparecchio (civile o industriale) e in particolare, i centri assistenza autorizzati dal costruttore.
- Un'errata installazione può causare danni a persone, animali o cose, per i quali il costruttore non è responsabile.
- Dopo aver tolto ogni imballaggio assicurarsi dell'integrità del contenuto.

In caso di dubbio non utilizzare l'apparecchio e rivolgersi al fornitore.

Gli elementi dell'imballaggio (gabbia di legno, chiodi, graffe, sacchetti di plastica, polistirolo espanso, ecc.) non devono essere lasciati alla portata dei bambini in quanto potenziali fonti di pericolo.

- Prima di effettuare qualsiasi operazione di pulizia o di manutenzione, disinserire l'apparecchio dalla rete di alimentazione, agendo sull'interruttore dell'impianto e/o attraverso gli appositi organi di intercettazione.
- Non ostruire le griglie di aspirazione o di dissipazione.
- In caso di guasto e/o di cattivo funzionamento dell'apparecchio, disattivarlo, astenendosi da qualsiasi tentativo di riparazione o di intervento diretto.

Rivolgersi esclusivamente a personale professionalmente qualificato.

L'eventuale riparazione dei prodotti dovrà essere effettuata solamente da un centro di assistenza autorizzato dalla casa costruttrice utilizzando esclusivamente ricambi originali.

Il mancato rispetto di quanto sopra può compromettere la sicurezza dell'apparecchio.

Per garantire l'efficienza dell'apparecchio e per il suo corretto funzionamento è indispensabile fare effettuare da personale professionalmente qualificato la manutenzione periodica attenendosi alle indicazioni del costruttore.

- Allorchè si decida di non utilizzare più l'apparecchio, si dovranno rendere innocue quelle parti suscettibili di causare potenziali fonti di peri-

colo;

- Se l'apparecchio dovesse essere venduto o trasferito ad un altro proprietario se si dovesse traslocare e lasciare l'apparecchio, assicurarsi sempre che il presente libretto accompagni l'apparecchio, in modo che possa essere consultato dal nuovo proprietario e/o dall'installatore;
- Per tutti gli apparecchi con optional o kit (compresi quelli elettrici), si dovranno utilizzare solo accessori originali.
- Questo apparecchio dovrà essere destinato all'uso per il quale è stato espressamente previsto. Ogni altro uso è da considerarsi improprio e quindi pericoloso.

E' esclusa qualsiasi responsabilità contrattuale ed extra contrattuale del costruttore per i danni causati da errori nell'installazione e nell'uso, e comunque da inosservanza delle istruzioni date dal costruttore stesso.

Il verificarsi di una delle seguenti circostanze può causare danni anche gravi a persone, animali e cose, esplosioni, incendi, tossici (ad esempio ossido di carbonio CO) e ustioni:

- inosservanza di una delle AVVERTENZE riportate in questo capitolo
- inosservanza della buona norma applicabile
- errata movimentazione, installazione, regolazione, manutenzione
- uso improprio del bruciatore e delle sue parti o optional di fornitura

### 1) AVVERTENZE PARTICOLARI PER BRUCIATORI

- Il bruciatore deve essere installato in locale adatto con aperture minime di ventilazione secondo quanto prescritto dalle norme vigenti e comunque sufficienti ad ottenere una perfetta combustione.
- Devono essere utilizzati solo bruciatori costruiti secondo le norme vigenti.
- Questo bruciatore dovrà essere destinato solo all'uso per il quale è stato espressamente previsto.
- Prima di collegare il bruciatore accertarsi che i dati di targa siano corrispondenti a quelli della rete di alimentazione (elettrica, gas, gasolio o altro combustibile).
- Non toccare le parti calde del bruciatore. Queste, normalmente situate in vicinanza della fiamma e dell'eventuale sistema di preriscaldamento del combustibile, diventano calde durante il funzionamento e permangono tali anche dopo l'arresto del bruciatore.

Allorchè si decida di non utilizzare in via definitiva il bruciatore, si dovranno far effettuare da personale professionalmente qualificato le seguenti operazioni:

- a) disinserire l'alimentazione elettrica staccando il cavo di alimentazione dall'interruttore generale;
- b) chiudere l'alimentazione del combustibile attraverso la valvola manuale di intercettazione asportando i volantini di comando dalla loro sede.

#### Avvertenze particolari

- Accertarsi che chi ha eseguito l'installazione del bruciatore lo abbia fissato saldamente al generatore di calore in modo che la fiamma si generi all'interno della camera di combustione del generatore stesso.
- Prima di avviare il bruciatore, e almeno una volta all'anno, far effettuare da personale professionalmente qualificato le seguenti operazioni:
  - a) tarare la portata di combustibile del bruciatore secondo la potenza richiesta dal generatore di calore;
  - b) regolare la portata d'aria comburente per ottenere un valore di rendimento di combustione almeno pari al minimo imposto dalle norme vigenti;
  - c) eseguire il controllo della combustione onde evitare la formazione di inquinanti nocivi o inquinanti oltre i limiti consentiti dalle norme vigenti;
  - d) verificare la funzionalità dei dispositivi di regolazione e di sicurezza;
  - e) verificare la corretta funzionalità del condotto di evacuazione dei prodotti della combustione;
  - f) controllare al termine delle regolazioni che tutti i sistemi di bloccaggio meccanico dei dispositivi di regolazione siano ben serrati;
  - g) accertarsi che nel locale caldaia siano presenti anche le istruzioni relative all'uso e manutenzione del bruciatore.
- In caso di arresto di blocco, sbloccare l'apparecchiatura premendo l'apposito pulsante di RESET. Nell'eventualità di un nuovo arresto di

blocco, interpellare l'Assistenza Tecnica, **senza effettuare ulteriori tentativi**.

- La conduzione e la manutenzione devono essere effettuate esclusivamente da personale professionalmente qualificato, in ottemperanza alle disposizioni vigenti.

## 2) AVVERTENZE GENERALI IN FUNZIONE DEL TIPO DI ALIMENTAZIONE

### 2a) ALIMENTAZIONE ELETTRICA

- La sicurezza elettrica dell'apparecchio è raggiunta soltanto quando lo stesso è correttamente collegato a un'efficace impianto di messa a terra, eseguito come previsto dalle vigenti norme di sicurezza.
- E' necessario verificare questo fondamentale requisito di sicurezza. In caso di dubbio, richiedere un controllo accurato dell'impianto elettrico da parte di personale professionalmente qualificato, poiché il costruttore non è responsabile per eventuali danni causati dalla mancanza di messa a terra dell'impianto.
- Far verificare da personale professionalmente qualificato che l'impianto elettrico sia adeguato alla potenza massima assorbita dall'apparecchio, indicata in targa, accertando in particolare che la sezione dei cavi dell'impianto sia idonea alla potenza assorbita dall'apparecchio.
- Per l'alimentazione generale dell'apparecchio dalla rete elettrica, non è consentito l'uso di adattatori, prese multiple e/o prolunghe.
- Per l'allacciamento alla rete occorre prevedere un interruttore onnipolare come previsto dalle normative di sicurezza vigenti.
- L'uso di un qualsiasi componente che utilizza energia elettrica comporta l'osservanza di alcune regole fondamentali quali:
  - non toccare l'apparecchio con parti del corpo bagnate o umide e/o a piedi nudi
  - non tirare i cavi elettrici
  - non lasciare esposto l'apparecchio ad agenti atmosferici (pioggia, sole, ecc.) a meno che non sia espressamente previsto
  - non permettere che l'apparecchio sia usato da bambini o da persone inesperte.
- Il cavo di alimentazione dell'apparecchio non deve essere sostituito dall'utente. In caso di danneggiamento del cavo, spegnere l'apparecchio, e, per la sua sostituzione, rivolgersi esclusivamente a personale professionalmente qualificato.

Allorchè si decida di non utilizzare l'apparecchio per un certo periodo, è opportuno spegnere l'interruttore elettrico di alimentazione a tutti i componenti dell'impianto che utilizzano energia elettrica (pompe, bruciatore, ecc.).

### 2b) ALIMENTAZIONE CON GAS, GASOLIO, O ALTRI COMBUSTIBILI

#### Avvertenze generali

- L'installazione del bruciatore deve essere eseguita da personale professionalmente qualificato e in conformità alle norme e disposizioni vigenti, poiché un'errata installazione può causare danni a persone, animali o cose, nei confronti dei quali il costruttore non può essere considerato responsabile.
- Prima dell'installazione, si consiglia di effettuare una accurata pulizia interna di tutte le tubazioni dell'impianto di adduzione del combustibile onde rimuovere eventuali residui che potrebbero compromettere il buon funzionamento del bruciatore.
- Per la prima messa in funzione del bruciatore, far effettuare da personale professionalmente qualificato le seguenti verifiche:
  - a) il controllo della tenuta interna ed esterna dell'impianto di adduzione del combustibile;
  - b) la regolazione della portata del combustibile secondo la potenza richiesta dal bruciatore;
  - c) che il bruciatore sia alimentato dal tipo di combustibile per il quale è predisposto;
  - d) che la pressione di alimentazione del combustibile sia compresa nei valori riportati in targhetta;
  - e) che l'impianto di alimentazione del combustibile sia dimensionato per la portata necessaria al bruciatore e che sia dotato di tutti i dispositivi di sicurezza e controllo prescritti dalle norme vigenti.
- Allorchè si decida di non utilizzare il bruciatore per un certo periodo, chiudere il rubinetto o i rubinetti di alimentazione del combustibile.

#### Avvertenze particolari per l'uso del gas

Far verificare da personale professionalmente qualificato:

- a) che la linea di adduzione e la rampa gas siano conformi alle norme e prescrizioni vigenti.
- b) che tutte le connessioni gas siano a tenuta.
- c) che le aperture di aerazione del locale caldaia siano dimensionate in modo da garantire l'afflusso di aria stabilito dalle normative vigenti e comunque sufficienti ad ottenere una perfetta combustione.

- Non utilizzare i tubi del gas come messa a terra di apparecchi elettrici.
- Non lasciare il bruciatore inutilmente inserito quando lo stesso non è utilizzato e chiudere sempre il rubinetto del gas.
- In caso di assenza prolungata dell'utente, chiudere il rubinetto principale di adduzione del gas al bruciatore.

#### Avvertendo odore di gas:

- a) non azionare interruttori elettrici, il telefono o qualsiasi altro oggetto che possa provocare scintille;
  - b) aprire immediatamente porte e finestre per creare una corrente d'aria che purifichi il locale;
  - c) chiudere i rubinetti del gas;
  - d) chiedere l'intervento di personale professionalmente qualificato.
- Non ostruire le aperture di aerazione del locale dove è installato un apparecchio a gas, per evitare situazioni pericolose quali la formazione di miscele tossiche ed esplosive.

**Utilizzo manometri olio:**In genere, i manometri sono equipaggiati con una valvola manuale. Aprire la valvola solo per effettuare la lettura e chiuderla immediatamente dopo.



## DIRETTIVE E NORME APPLICATE

### Bruciatori di gas

#### Direttive europee:

- 2009/142/CE (Direttiva gas);
- 2006/95/CE (Direttiva Bassa Tensione);
- 2004/108/CE (Direttiva Compatibilità Elettromagnetica).

#### Norme armonizzate:

- UNI EN 676 (Bruciatori di gas);- EN 55014-1(Compatibilità-Requisiti elettromagnetici degli elettrodomestici, degli attrezzi elettrici e di simili apparecchi)
- CEI EN 60335-1(Sicurezza degli apparecchi elettrici d' uso domestico e similare) - parte I: Requisiti generali;
- EN 50165 Equipaggiamento elettrico degli apparecchi non elettrici per uso domestico e similare. Prescrizioni di sicurezza.
- EN 60335-2-102 Sicurezza degli apparecchi elettrici d'uso domestico e similare. Parte II: norme particolari per apparecchi aventi bruciatori a gas, gasolio e combustibile solido provvisti di connessioni elettriche.

### Bruciatori di gasolio

#### Direttive europee:

- 2006/95/CE (Direttiva Bassa Tensione);
- 2004/108/CE(Direttiva Compatibilità Elettromagnetica).

#### Norme armonizzate:

- UNI EN 267 (Bruciatori di gasolio ad aria soffiata);
- CEI EN 60335-1(Sicurezza degli apparecchi elettrici d' uso domestico e similare) - parte I: Requisiti generali;
- EN 55014-1(Compatibilità-Requisiti elettromagnetici degli elettrodomestici, degli attrezzi elettrici e di simili apparecchi)
- EN 50165 Equipaggiamento elettrico degli apparecchi non elettrici per uso domestico e similare. Prescrizioni di sicurezza.

#### Norme nazionali

- UNI 7824- Bruciatori monoblocco di combustibili liquidi a polverizzazione. Caratteristiche e metodi di prova.

### Bruciatori di olio combustibile

#### Direttive europee:

- 2006/95/CE (Direttiva Bassa Tensione);
- 2004/108/CE(Direttiva Compatibilità Elettromagnetica).

#### Norme armonizzate

- CEI EN 60335-1(Sicurezza degli apparecchi elettrici d' uso domestico e similare) - parte I: Requisiti generali;
- EN 55014-1(Compatibilità-Requisiti elettromagnetici degli elettrodomestici, degli attrezzi elettrici e di simili apparecchi)
- EN 50165 Equipaggiamento elettrico degli apparecchi non elettrici per uso domestico e similare. Prescrizioni di sicurezza.

#### Norme nazionali:

- UNI 7824- Bruciatori monoblocco di combustibili liquidi a polverizzazione. Caratteristiche e metodi di prova.

### Bruciatori misti gas-gasolio

#### Direttive europee:

- 2009/142/CE (Direttiva gas);
- 2006/95/CE (Direttiva Bassa Tensione);
- 2004/108/CE (Direttiva Compatibilità Elettromagnetica).

#### Norme armonizzate:

- UNI EN 676 (Bruciatori di gas);
- EN 55014-1(Compatibilità-Requisiti elettromagnetici degli elettrodomestici, degli attrezzi elettrici e di simili apparecchi)
- UNI EN 267 (Bruciatori di gasolio ad aria soffiata);
- CEI EN 60335-1(Sicurezza degli apparecchi elettrici d' uso domestico e similare) - parte I: Requisiti generali;
- EN 50165 Equipaggiamento elettrico degli apparecchi non elettrici per uso domestico e similare. Prescrizioni di sicurezza.

#### Norme nazionali

- UNI 7824- Bruciatori monoblocco di combustibili liquidi a polverizzazione. Caratteristiche e metodi di prova.

### Bruciatori misti gas-olio combustibile

#### Direttive europee

- 2009/142/CE (Direttiva gas);
- 2006/95/CE (Direttiva Bassa Tensione);
- 2004/108/CE (Direttiva Compatibilità Elettromagnetica).

#### Direttive armonizzate

- CEI EN 60335-1(Sicurezza degli apparecchi elettrici d' uso domestico e similare) - parte I: Requisiti generali;
- EN 55014-1(Compatibilità-Requisiti elettromagnetici degli elettrodomestici, degli attrezzi elettrici e di simili apparecchi)
- EN 50165 Equipaggiamento elettrico degli apparecchi non elettrici per uso domestico e similare. Prescrizioni di sicurezza.

#### Direttive nazionali

- UNI 7824- Bruciatori monoblocco di combustibili liquidi a polverizzazione. Caratteristiche e metodi di prova.

### Bruciatori industriali

#### Direttive europee

- 2009/142/CE (Direttiva gas);
- 2006/95/CE (Direttiva Bassa Tensione);
- 2004/108/CE (Direttiva Compatibilità Elettromagnetica).

#### Direttive armonizzate

- EN 55014-1(Compatibilità-Requisiti elettromagnetici degli elettrodomestici, degli attrezzi elettrici e di simili apparecchi)
- UNI EN 746-2 (Apparecchiature di processo termico industriale, Requisiti di sicurezza per la combustione e per la movimentazione ed il trattamento dei combustibili)
- EN 50165 (Requisiti di sicurezza impianti elettrici)

## TARGA DATI DEL BRUCIATORE

Per le seguenti informazioni fare sempre riferimento alla targa dati del bruciatore:

- tipo e modello della macchina (da segnalare in ogni comunicazione col fornitore macchina).

- numero matricola bruciatore (da segnalare obbligatoriamente in ogni comunicazione col fornitore).

- Data fabbricazione (mese e anno)

- Indicazione su tipo gas e pressione in rete

|            |    |
|------------|----|
| Tipo       | -- |
| Modello    | -- |
| Anno       | -- |
| Mat.       | -- |
| Port.      | -- |
| Port. Olio | -- |
| Comb.      | -- |
| Cat        | -- |
| Press      | -- |
| Visc       | -- |
| Tens.      | -- |
| Pot.Elet.  | -- |
| P.Vent.    | -- |
| Prot.      | -- |
| Dest.      | -- |
| PIN        | -- |

## SPIEGAZIONE DEI SIMBOLI E DELLE AVVERTENZE



**ATTENZIONE**

Questo simbolo contraddistingue avvertenze, la cui inosservanza può produrre danni irreparabili all'apparecchio o danni all'ambiente.



**PERICOLO!**

Questo simbolo contraddistingue avvertenze, la cui inosservanza può avere come conseguenza gravi danni per la salute fino a ferimenti mortali.



**PERICOLO!**

Questo simbolo contraddistingue avvertenze, la cui inosservanza può comportare scosse elettriche con conseguenze mortali

## SISTEMA DI CONTROLLO ELETTRONICO

Il sistema di controllo elettronico è composto dall'unità centrale Siemens LMV che integra tutte le funzioni di controllo del bruciatore e dall'unità locale di programmazione Siemens AZL che si interfaccia con l'utente.

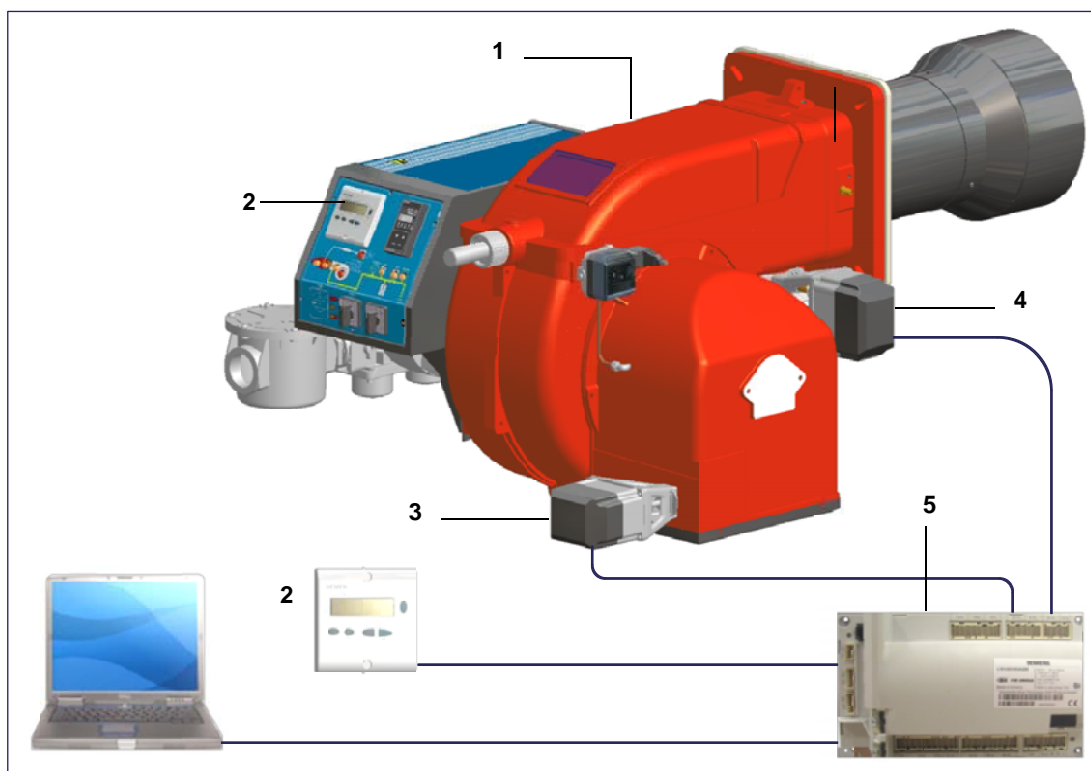

### Legenda

- 1 Bruciatore
- 2 AZL2..
- 3 Servocomando aria
- 4 Servocomando combustibile
- 5 LMV2..

### Interfaccia utente

Il display/unità di programmazione AZL2x.. si presenta in questo modo:

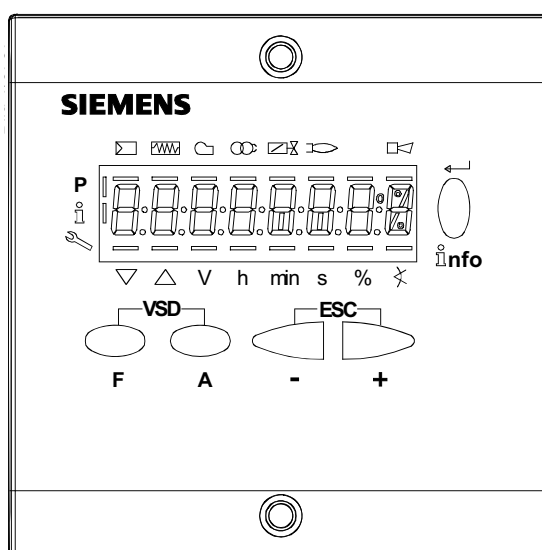

I pulsanti hanno le seguenti funzioni:



**Pulsante F**

Utilizzato per regolare la posizione servocomando “combustibile”. (**Fuel**):  
Tenendo premuto **F** con i pulsanti **+** e **-** si modifica la posizione del servocomando “combustibile”.



**Pulsante A**

Utilizzato per regolare la posizione servocomando “aria” (**Air**):  
Tenendo premuto **A** con i pulsanti **+** e **-** si modifica la posizione del servocomando “aria”.

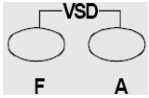

**Pulsante F + A**

Premendo contemporaneamente i due pulsanti sul display compare la scritta **code** e inserendo la password opportuna si entra in configurazione **Service**. Solo con LMV37, durante l’inserimento dei punti della curva premendo contemporaneamente i due pulsanti si imposta la % dei giri dell’inverter .



**Pulsanti Info e Enter**

Utilizzati per navigare nei menù **Info** e **Service**  
Serve in modalità configurazione come **Enter**  
Serve in caso di blocco bruciatore come pulsante di **Reset**  
Serve per accedere ad un livello nei menù



**Pulsante -**

Serve per diminuire un valore.  
Serve per scorrere la lista dei parametri in modalità Info e Service.



**Pulsante +**

Serve per aumentare un valore  
Serve per scorrere la lista dei parametri in modalità Info e Service



**Combinazione pulsanti (+ e -) = ESC**

Premendo contemporaneamente i due pulsanti si ha la funzione ESCAPE, si possono avere due funzioni:  
- uscire dal livello del menù

Il display può mostrare questi dati::

- Blocco + codici di blocco
- Presenza fiamma
- Valvole aperte
- Trasformatore di accensione inserito
- Motore ventilatore inserito
- Preriscaldatore olio inserito
- Richiesta di calore dall’impianto
- In modalità programmazione
- In modalità Info
- In modalità Service
- Servocomando in chiusura
- Servocomando in apertura
- Unità di misura

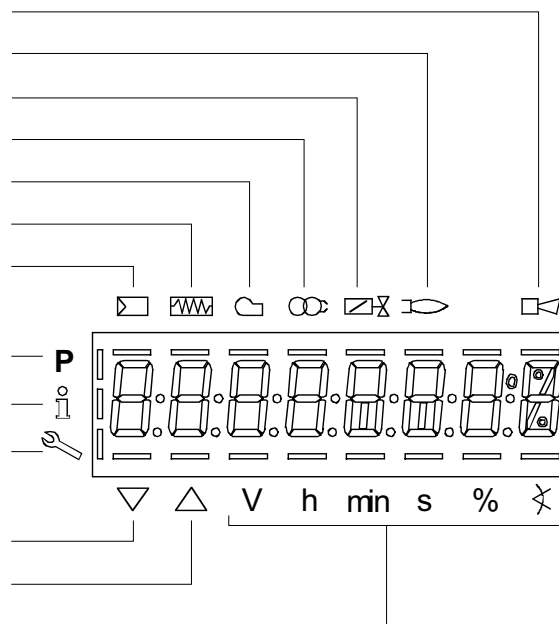

# Diagramma di flusso del programma

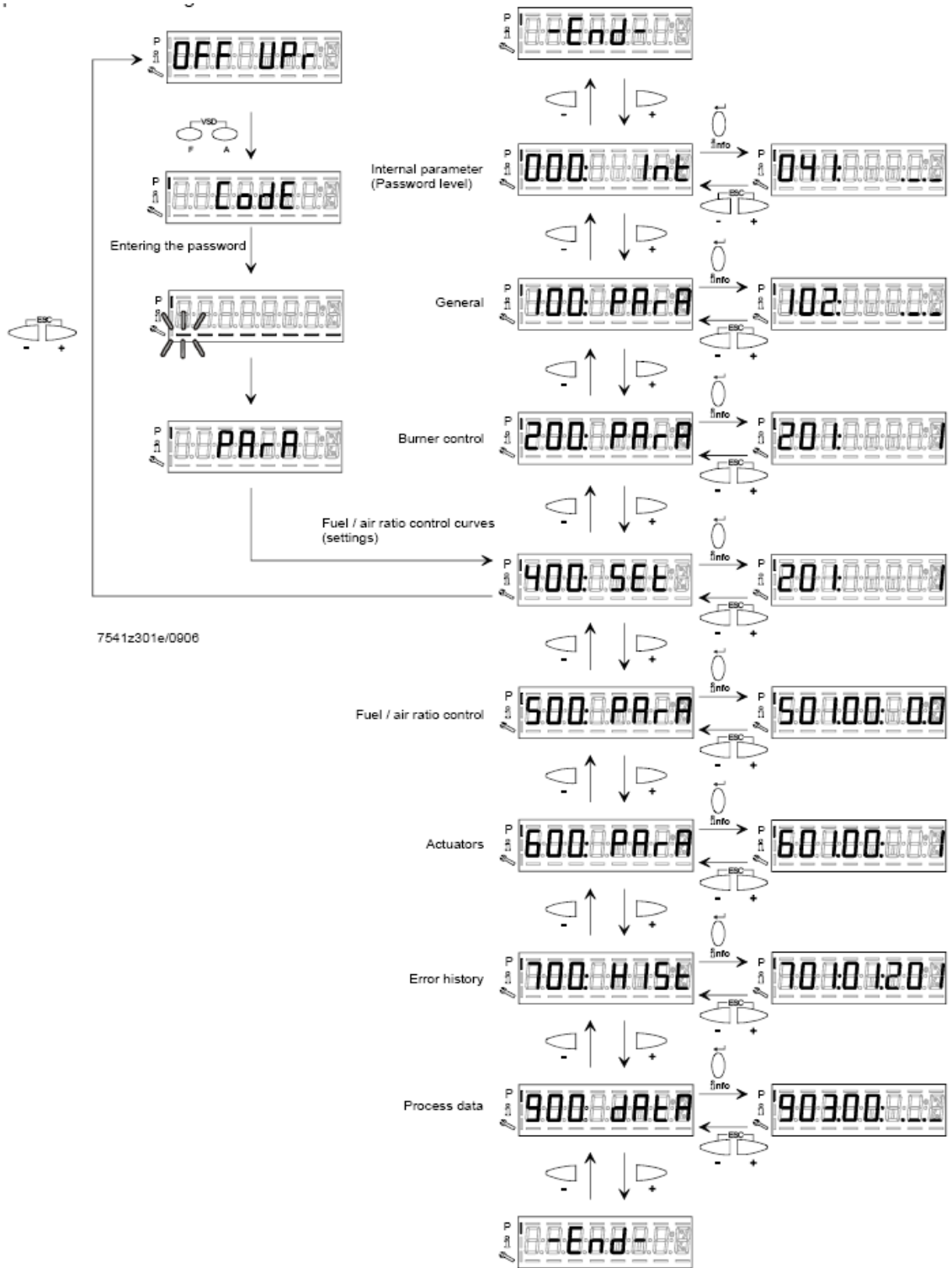

---

## MENÙ DI CONFIGURAZIONE

Il menù di configurazione è suddiviso in diversi blocchi::

| <b>Bloc.</b> | <b>Descrizione</b>                        | <b>Description</b>                  | <b>Password</b>      |
|--------------|---|-------------------------------------|----------------------|
| 000          | Parametri interni                         | Internal parameters                 | OEM / Service        |
| 100          | Informazioni generali                     | General                             | OEM / Service / Info |
| 200          | Controllo bruciatore                      | Burner control                      | OEM / Service        |
| 300          | Controllo bruciatore (solo <b>LMV26</b> ) | Burner control ( <b>LMV26</b> only) | OEM / Service        |
| 400          | Curve rapporto                            | Ratio curves                        | OEM / Service        |
| 500          | Controllo rapporto                        | Ratio control                       | OEM / Service        |
| 600          | Servocomandi                              | Actuators                           | OEM / Service        |
| 700          | Storico errori                            | Error history                       | OEM / Service / Info |
| 900          | Dati di processo                          | Process data                        | OEM / Service / Info |

Gli accessi ai vari blocchi del menù sono regolati tramite password. Le password sono suddivise in tre livelli:

- Livello utente (Info): non serve password
- Livello Assistenza (Service)
- Livello costruttore (OEM), parametri modificabili solo dal costruttore del bruciatore

**Blocco 000: Parametri interni**

| Param. | Descrizione  | Description   | Password       |
|--------|--|---|----------------|
| 041    | Password livello assistenza (ingegnere del calore) | Password heating engineer (4 characters)  | OEM            |
| 042    | Password livello OEM (costruttore del bruciatore)  | Password OEM (5 characters)   | OEM            |
| 050    | Start backup/restore via AZL2x/PC                  | Start backup / restore via AZL2.../ PC software (set parameter to 1) Index 0: Create backup Index 1: Execute restore Error diagnostics via negative values (see error code 137) | SO             |
| 055    | Identificazione bruciatore (backup dati)           | Burner identification of AZL2... backup data set  | SO             |
| 056    | AZL2... mostra dati set backup                     | ASN extraction of AZL2... backup data set   | SO             |
| 057    | Versione software creata dal set dati backup       | Software version when creating the AZL2... backup data set  | Service / Info |

**Blocco 100: Informazioni generali**

| Param. | Descrizione  | Description                                 | Password                                     | LMV20<br>LMV27 | LMV26 | LMV37 |
|--------|--|---|--|----------------|-------|-------|
| 102    | Data produzione (in gg-mm-aa)  | Identification date (yy-mm-dd)              | Service / Info                               | x              | x     | x     |
| 103    | Numero identificativo  | Identification number                       | Service / Info                               | x              | x     | x     |
| 104    | Set di parametri preimpostati: codice cliente  | Preselected parameter set: customer code    | Service / Info                               | x              | x     | x     |
| 105    | Set di parametri preimpostati: versione  | Preselected parameter set: version          | Service / Info                               | x              | x     | x     |
| 107    | Versione software  | Software version                            | Service / Info                               | x              | x     | x     |
| 108    | Variante software  | Software variant                            | Service / Info                               | x              | x     | x     |
| 113    | Identificativo bruciatore  | Burner identification                       | Service / Info<br>SO password<br>for writing | x              | x     | x     |
| 121    | Potenza manuale<br>Valore "Undefined = automatico Impostare un valore inferiore a = in modo che il display mostri --- altrimenti, il controllore rimarrà sempre in stand-by e il display mostrerà la scritta OFF lampeggiante. | Manual output<br>Undefined = automatic mode | Service / Info                               | x              | x     | x     |

|     |  |  |                |   |   |   |
|-----|--|--|----------------|---|---|---|
| 125 | Frequenza di rete<br>0 = 50 Hz<br>1 = 60 Hz  | Mains frequency<br>0 = 50 Hz<br>1 = 60 Hz  | Service / Info | x | x | x |
| 126 | Luminosità display   | Display brightness   | Service / Info | x | x | x |
| 127 | Tempo dopo il quale, se non viene premuto nessun tast il software esce dalla modalita programmazione (valore fabbrica = 60min - range impostazione: 10 - 120 min)  | Timeout for menu operation (default value = 60min - range: 10 - 120 min)   | OEM            | x | x | x |
| 130 | Azzeramento Storico errori<br>Impostare prima il parametro a 1 e poi a 2; se compare "0" = lo Storico è stato azzerato se compare "-1" = scaduto tempo sequ. 1_2   | Delete display of error history<br>To delete display : set to 1 then to 2; return value "0" = error history deleted return value "-1" = timeout of 1_2 sequence  | OEM / Service  | x | x | x |
| 141 | Attivazione comunicazione bus<br>0 = off 1 = Modbus 2 = riserva  | Operating mode BACS<br>0 = off 1 = Modbus 2 = reserved   | OEM / Service  |   | x | x |
| 142 | Tempo d'arresto in caso di guasto di comunicazione   | Setback time in the event of communication breakdown   | OEM / Service  |   | x | x |
| 143 | Riserva  | Reserved   | Service / Info |   | x | x |
| 144 | Riserva  | Reserved   | OEM / Service  |   | x | x |
| 145 | Indirizzo dispositivo per Modbus   | Device address for Modbus  | OEM / Service  |   | x | x |
| 146 | Velocità di trasmissione per Modbus  | Baud rate for Modbus   | OEM / Service  |   | x | x |
| 147 | Parità per Modbus  | Parity for Modbus  | OEM / Service  |   | x | x |
| 148 | Con una interruzione della comunicazione bus:<br>0 ... 19.9 = bruciatore spento<br>20 ... 100 = 20 ... 100% potenza<br>Per il funzionamento multistadio:<br>0 = bruciatore OFF,<br>P1, P2, P3 non valido = nessun standard di prestazione della LMV. | Performance standard at interruption of communication with building automation For modulation operation the setting range is as follows: 0...19.9 = burner off 20...100 = 20...100% burner rating For multistage operation apply to setting range: 0 = burner OFF, P1, P2, P3 Invalid = no performance standards of the building auto-mation | OEM / Service  |   | x | x |
| 161 | Numero di avarie   | Number of faults   | Service / Info | x | x | x |
| 162 | Ore di esercizio (azzerabile da Service)   | Operating hours (resettable by Service)  | Service / Info | x | x | x |
| 163 | Ore di esercizio (con dispositivo sotto tensione)  | Operating hours (when unit is live)  | Service / Info | x | x | x |
| 164 | Numero di partenze (azzerabile da Service)   | Number of startups (resettable by Service)   | Service / Info | x | x | x |

|     |  |  |                |   |   |   |
|-----|--|--|----------------|---|---|---|
| 165 | Numero di partenze   | Number of startups   | Service / Info | x | x | x |
| 166 | Numero totale di partenze (non azzerabile)                               | Total number of startups   | Service / Info | x | x | x |
| 167 | Volume combustibile (azzerabile da OEM)                                  | Fuel volume (resettable by OEM)  | Service / Info | x | x | x |
| 172 | Fuel 1(secondo combustibile)Ore di esercizio (azzerabile da Service)     | Fuel 1: Operation hours resettable   | Service / Info |   | x |   |
| 174 | Fuel 1 (secondo combustibile) Numero di partenze (azzerabile da Service) | Fuel 1: Number of startups resettable                                      | Service / Info |   | x |   |
| 175 | Fuel 1 (secondo combustibile) Numero di partenze                         | Fuel 1: Number of startups   | Service / Info |   | x |   |
| 177 | Fuel 1 (secondo combustibile) Volume combustibile (azzerabile da OEM)    | Fuel 1: Fuel volume resettable (m <sup>3</sup> , l, ft <sup>3</sup> , gal) | Service / Info |   | x |   |



**Blocco 200: Controllo bruciatore**

| Param. | Descrizione   | Description   | Password      | LMV20<br>LMV27 | LMV26 | LMV37 |
|--------|---|---|---------------|----------------|-------|-------|
| 201    | <p>Modalità funzionamento bruciatore ( rampa combustibile, modulante / multistadio, servo-comandi, ecc.)</p> <p>___ = non definito (cancellazione curve)</p> <p><b>1</b> = accensione diretta a gas (G mod)</p> <p><b>2</b> = accensione tramite pilota gas con attacco tra le due elettrovalvole EV1/EV2 del gas (Gp1 mod)</p> <p><b>3</b> = accensione tramite pilota gas con attacco a monte dell'elettrovalvola EV1 del gas (Gp2 mod)</p> <p><b>4</b> = accensione a gasolio - modulante (Lo mod)</p> <p><b>5</b> = accensione a gasolio - bistadio (Lo 2 stage)</p> <p><b>6</b> = accensione a gasolio - tristadio (Lo 3 stage)</p> <p><b>7</b> = accensione diretta a gas - regolazione pneumatica (G mod pneu)</p> <p><b>8</b> = accensione tramite pilota gas con attacco tra le due elettrovalvole EV1/EV2 del gas - regolazione pneumatica (Gp1 mod pneu)</p> <p><b>9</b> = accensione tramite pilota gas con attacco a monte dell'elettrovalvola EV1 del gas - regolazione pneumatica (Gp2 mod pneu)</p> | <p>Burner operating mode (fuel train, modulating / multistage, actuators, etc..)</p> <p>___ = undefined (delete curves)</p> <p><b>1</b> = gas direct ignition (G mod)</p> <p><b>2</b> = ignition by gas pilot connected between the two gas solenoid valves EV1/EV2 (Gp1 mod)</p> <p><b>3</b> = ignition by gas pilot connected upstream the gas EV1 (Gp2 mod)</p> <p><b>4</b> = light oil ignition - modulating (Lo mod)</p> <p><b>5</b> = light oil ignition - double stage (Lo 2 stage)</p> <p><b>6</b> = light oil ignition - three stage (Lo 3 stage)</p> <p><b>7</b> = gas direct ignition - pneumatic regulation (G mod pneu)</p> <p><b>8</b> = ignition by gas pilot connected between the two gas solenoid valves EV1/EV2 - pneumatic regulation (Gp1 mod pneu)</p> <p><b>9</b> = ignition by gas pilot connected upstream the gas EV1 - pneumatic regulation (Gp2 mod pneu)</p> | OEM / Service | x              | x     | x     |
|        | <p><b>10</b> = olio modulante con accensione tramite pilota (LOGp mod)</p> <p><b>11</b> = olio 2 stadi con accensione tramite pilota (LOGp 2-stage)</p> <p><b>12</b> = olio modulante con 2 valvole combustibile (LOmod 2 valvole)</p> <p><b>13</b> = olio modulante con 2 valvole combustibile e con accensione tramite pilota (LOGp 2 valvole)</p> <p><b>14</b> = gas modulante pneumatico senza servomotori (Gmod pneu)</p>  | <p><b>10</b> = LoGp mod</p> <p><b>11</b> = LoGp 2-stage</p> <p><b>12</b> = Lo mod 2 fuel valves</p> <p><b>13</b> = LoGp mod 2 fuel valves</p> <p><b>14</b> = G mod pneu without actuator</p>  |               |                |       |       |

|     |  |   |               |   |   |   |
|-----|--|---|---------------|---|---|---|
|     | <b>15</b> = gas rampa Gp1 modulante pneumatico senza servomotori (Gp1 mod pneu)<br><b>16</b> = gas rampa Gp2 modulante pneumatico senza servomotori (Gp2 mod pneu)<br><b>17</b> = olio LO 2 stadi senza servomotori<br><b>18</b> = olio LO 3 stadi senza servomotori<br><b>19</b> = gas Gmod con solo servomotore gas<br><b>20</b> = gas Gp1 mod con solo servomotore gas<br><b>21</b> = gas Gp2 mod con solo servomotore gas<br><b>22</b> = olio LO mod con solo servomotore olio | <b>15</b> = Gp1 mod pneu without actuator<br><b>16</b> = Gp2 mod pneu without actuator<br><b>17</b> = Lo 2-stage without actuator<br><b>18</b> = Lo 3-stage without actuator<br><b>19</b> = G mod gas actuator only<br><b>20</b> = Gp1 mod gas actuator only<br><b>21</b> = Gp2 mod gas actuator only<br><b>22</b> = Lo mod oil actuator only |               |   |   |   |
| 208 | Stop programma<br><b>0</b> = non attivo<br><b>1</b> = posizione preventilazione (Ph24 - fase 24 del programma)<br><b>2</b> = posizione accensione (Ph36 - fase 36 del programma)<br><b>3</b> = intervallo di tempo 1 (Ph44 - fase 44 del programma)<br><b>4</b> = intervallo di tempo 2 (Ph52 - fase 52 del programma)   | Program stop<br><b>0</b> = deactivated<br><b>1</b> = pre-purge position (Ph24 - program phase 24)<br><b>2</b> = ignition position (Ph36 - program phase 36)<br><b>3</b> = interval 1 (Ph44 - program phase 44)<br><b>4</b> = interval 2 (Ph52 - program phase 52)   | OEM / Service | x | x | x |
| 210 | Allarme impedimento avviamento<br><b>0</b> = non attivo<br><b>1</b> = attivo   | Alarm in the event of start prevention<br><b>0</b> = deactivated<br><b>1</b> = activated  | OEM / Service | x | x | x |
| 211 | Tempo aumento giri ventilatore (valore fabbrica = 2s - range impostazione: 2 - 60 s)   | Fan ramp up time (default value = 2s - range: 2 - 60 s)   | OEM / Service | x | x | x |
| 212 | Tempo massimo raggiungimento bassa fiamma (valore fabbrica = 45 s - range impostazione: 0.2 s - 10 min)<br>Stabilisce il massimo intervallo di tempo durante il quale il bruciatore raggiunge la minima potenza e poi si spegne  | Maximum time down to low-fire (default value = 45 s - range: 0.2 s - 10 min)<br>It states the maximum time interval during which the burner drives to the low output and then turns off   | OEM / Service |   | x |   |
| 213 | Tempo minimo raggiungimento posizione di stand by (valore fabbrica = 2 s - range impostazione: 2 - 60 s)   | Min. time home run (default value = 2 s - range: 2 - 60 s)  | OEM           | x | x | x |
| 214 | Tempo massimo inizio partenza  | Max. time start release   | OEM           | x | x | x |
| 215 | Limite ripetizioni catena di sicurezza (valore fabbrica = 16 - range impostazione: 1 - 16)   | Repetition limit safety loop (default value = 16 - range: 1 - 16)   | OEM / Service | x | x | x |
| 217 | Tempo massimo per rilevazione segnale (valore fabbrica = 30s - range impostazione: 5s - 10 min)  | Max. time to detector signal (default value = 30s - range: 5s - 10 min)   | OEM           | x | x | x |

|     |  |   |               |   |   |   |
|-----|--|---|---------------|---|---|---|
| 221 | Gas: sonda rilevazione fiamma attivo (valore fabbrica = 1)   | Gas: active detector flame evaluation (default value = 1)<br><b>0</b> = QRB../QRC..<br><b>1</b> = ION / QRA..   | OEM / Service | x | x | x |
| 222 | Gas: Preventilazione (valore fabbrica = 1)<br><b>1</b> = attivo<br><b>0</b> = non attivo<br>ATTENZIONE : In ambito civile la norma EN676 rende obbligatoria la preventilazione. In ambito industriale, vedere i casi in cui la norma EN746-2 prevede la possibilità di non fare la preventilazione.<br>In questi ultimi casi il bruciatore deve essere costruito obbligatoriamente con controllo di tenuta e valvole gas in classe A | Gas: Pre-purging (default value = 1)<br><b>1</b> = active<br><b>0</b> = deactivated<br>WARNING: in the civil field, the prepurge is mandatory according to the standard EN676. In the industrial fiels, check if the pre purge can be avoided according to the stanrds EN746-2<br>If the prepurge is not performed, the burner must be equipped with two valves and the proving system. | OEM / Service | x | x | x |
| 223 | Limite ripetizioni pressostato gas di minima pressione (valore fabbrica = 16 - range impostazione:1 - 16)  | Repetition limit pressure switch-min-gas (default value = 16 - range:1 - 16)  | OEM / Service | x | x | x |
| 225 | Gas: tempo di preventilazione (valore fabbrica = 20s - range impostazione:20s - 60min)   | Gas: Prepurge time (default value = 20s - range:20s - 60min)  | OEM / Service | x | x | x |
| 226 | Gas: tempo di preaccensione (valore fabbrica = 2s - range impostazione:0.2s - 60min)   | Gas: Preignition time (default value = 2s - range: 0.2s - 60min)  | OEM / Service | x | x | x |
| 227 | Gas: tempo di sicurezza 1 (TSA1) (valore fabbrica = 3s - range impostazione:0.2 - 10s)   | Gas: Safety time 1 (TSA1) (default value = 3s - range: 0.2 - 10s)   | OEM           | x | x | x |
| 229 | Gas: tempo di risposta a cadute di pressione entro TSA1 e TSA2 (valore fabbrica = 1.8s - range impostazione:0.2s - 9.8s)   | Gas: time to respond to pressure faults in TSA1 e TSA2 (default value = 1.8s - range: 0.2s - 9.8s)  | OEM           | x | x | x |
| 230 | Gas: Intervallo 1 (valore fabbrica = 2s - range impostazione:0.2s - 60min)   | Gas: Interval 1 (default value = 2s - range: 0.2s - 60min)  | OEM / Service | x | x | x |
| 231 | Gas: tempo di sicurezza 2 (TSA2) (valore fabbrica = 3s - range impostazione:0.2 - 10s)   | Gas: Safety time 2 (TSA2) (default value = 3s - range:0.2 - 10s)  | OEM           | x | x | x |
| 232 | Gas: Intervallo 2 (valore fabbrica = 2s - range impostazione:0.2s - 60min)   | Gas: Interval 2 (default value = 2s - range:0.2s - 60min)   | OEM / Service | x | x |   |
| 233 | Gas: Tempo postcombustione (valore fabbrica = 8s - range impostazione:0.2s - 60s)  | Gas: postcombustion time (default value = 8s - range:0.2s - 60s)  | OEM / Service | x | x | x |
| 234 | Gas: Tempo postventilazione (valore fabbrica = 0.2s - range impostazione:0.2s - 180min)  | Gas: Postpurge time (default value = 0.2s - range:0.2s - 180min)  | OEM / Service | x | x | x |

|     |   |   |               |   |   |   |
|-----|---|---|---------------|---|---|---|
| 236 | Gas: Pressostato gas di minima (default = 1)<br>0 = inattivo<br>1 = pressostato gas di minima (a monte valvola V1)<br>2 = controllo perditavalvole via pressostato (montato tra le valvole V1 e V2)   | Gas: Pressure switch-min input<br>0 = inactive<br>1 = pressure switch-min (upstream of fuel valve 1 (V1))<br>2 = valve proving via pressure switch-min (between fuel valves 1 (V1) and 2 (V2))                  | OEM / Service | x | x |   |
| 237 | Gas: Pressostato gas di massima / ingresso-POC<br>0 = inattivo<br>1= pressostato gas di massima<br>2= POC<br>3 = pressostato controllo perdite  | Gas: Pressure switch-max / POC input<br>0 = inactive 1 = pressure switch-max<br>2 = POC<br>3 = pressure switch valve proving  |               |   | x | x |
| 239 | Gas: Forzatura al funzionamento intermittente<br>0 = disattivato<br>1 = attivato<br>Attenzione : di default questo parametro è attivo = (1); esso è modificabile solo su LMV37. Dal punto di vista della sicurezza, il funzionamento continuo è valido esclusivamente per bruciatori di gas con elettrodo di rilevazione. | Gas: Forced intermittent operation 0 = deactivated 1 = activated  | OEM           |   |   | x |
| 240 | Limite ripetizioni perdita di fiamma (valore fabbrica = 2 - range impostazione:1 - 2)   | Repetition limit loss of flame (default value= 2 - range:1 - 2)   | OEM           | x | x | x |
| 241 | Gas: esecuzione controllo tenuta (valore fabbrica = 2)<br><b>0</b> = no controllo tenuta<br><b>1</b> = controllo tenuta in avviamento<br><b>2</b> = controllo tenuta in arresto<br><b>3</b> = controllo tenuta in arresto e in avviamento   | Gas: execution proving test (default value= 2)<br><b>0</b> = no proving test<br><b>1</b> = proving test on startup<br><b>2</b> = proving test on shutdown<br><b>3</b> = proving test on shutdown and on startup | OEM / Service | x | x | x |
| 242 | Gas: tempo evacuazione controllo tenuta (valore fabbrica = 3s - range impostazione:0.2s - 10s)  | Gas: proving test evacuation time (default value = 3s - range:0.2s - 10s)   | OEM           | x | x | x |

|     |   |   |               |   |   |   |
|-----|---|---|---------------|---|---|---|
| 243 | Gas: tempo pressione atmosferica controllo tenuta (valore fabbrica = 10s - range impostazione:0.2s - 60s)   | Gas: proving test time atmospheric pressure (default value = 10s - range:0.2s - 60s)  | OEM           | x | x | x |
| 244 | Gas: tempo riempimento controllo tenuta (valore fabbrica = 3s - range impostazione:0.2s - 10s)  | Gas: proving test filling time (default value = 3s - range:0.2s - 10s)  | OEM           | x | x | x |
| 245 | Gas: tempo test pressione gas (valore fabbrica = 10s - range impostazione:0.2s - 60s)   | Gas: proving test time gas pressure (default value = 10s - range:0.2s - 60s)  | OEM           | x | x | x |
| 246 | Gas: tempo attesa consenso pressostato di minima (valore fabbrica = 10s - range impostazione:0.2s - 60s)<br>Se la pressione del gas è troppo bassa, in fase 22 non verrà eseguito l'avviamento: il sistema compie un numero impostabile di tentativi finché non si arriva al blocco. Il tempo di attesa tra un tentativo e il successivo viene raddoppiato ad ogni tentativo. | Gas: waiting time gas shortage (default value = 10s - range:0.2s - 60s)<br>If the gas pressure is too low, in phase 22 the startup will not be performed: the system tries for a certain number of times the it locks out. The time interval between two attempts is doubled at each attempt.               | OEM           | x | x | x |
| 248 | Gas: Tempo di post-ventilazione 3 (abortito con regolatore di potenza (LR)-ON)  | Gas: Postpurge time 3 (abortion with load controller (LR)-ON)   | OEM / Service | x | x | x |
| 261 | Olio: sonda rilevazione fiamma attivo (valore fabbrica = 0)<br><b>0</b> = QRB../QRC..<br><b>1</b> = ION / QRA..   | Oil: active detector flame evaluation (default value = 0)<br><b>0</b> = QRB../QRC..<br><b>1</b> = ION / QRA..   | OEM / Service | x | x | x |
| 262 | Olio: preventilazione (valore fabbrica = 1)<br><b>1</b> = attivo<br><b>0</b> = non attivo<br>In ambito civile la norma EN267 rende obbligatoria la preventilazione. In ambito industriale, vedere i casi in cui la norma EN746-2 prevede la possibilità di non fare la preventilazione.   | Oil: prepurging (default value = 1)<br><b>0</b> = deactivated<br><b>1</b> = activated<br><b>0</b> = deactivated<br>WARNING: in the civil field, the prepurge is mandatory according to the standard EN267. In the industrial fiels, check if the pre purge can be avoided according to the standard EN746-2 | OEM / Service | x | x | x |
| 265 | Olio: tempo preventilazione (valore fabbrica = 15s - range impostazione:15s - 60min)  | Oil: prepurging time (default value = 15s - range:15s - 60min)  | OEM / Service | x | x | x |
| 266 | Olio: tempo preaccensione (valore fabbrica = 2s - range impostazione:0.2s - 60min)  | Oil: preignition time (default value = 2s - range:0.2s - 60min)   | OEM / Service | x | x | x |
| 267 | Olio: tempo di sicurezza 1 (TSA1) (valore fabbrica = 5s - range impostazione:0.2 - 15s)   | Oil: safety time 1 (TSA1) (default value = 5s - range:0.2 - 15s)  | OEM           | x | x | x |
| 269 | Olio: tempo di risposta a cadute di pressione entro TSA1 e TSA2 (valore fabbrica = 1.8s - range impostazione:0.2s - 14.8s)  | Oil: time to respond to pressure faults in TSA1 and TSA2 (default value = 1.8s - range:0.2s - 14.8s)  | OEM           | x | x | x |

|     |  |   |               |   |   |   |
|-----|--|---|---------------|---|---|---|
| 270 | Olio: Intervallo 1 (valore fabbrica = 2s - range impostazione:0.2s - 60min)  | Oil: Interval 1 (default value = 2s - range:0.2s - 60min)   | OEM / Service | x | x | x |
| 271 | Olio: tempo di sicurezza 2 (TSA2) (valore fabbrica = 3s - range impostazione:0.2 - 10s)  | Oil: safety time 2 (TSA2) (default value = 3s - range:0.2 - 10s)  | OEM           | x | x | x |
| 272 | Olio: Intervallo 2 (valore fabbrica = 2s - range impostazione:0.2s - 60min)  | Oil: Interval 2 (default value = 2s - range:0.2s - 60min)   | OEM / Service | x | x | x |
| 273 | Olio: Tempo postcombustione (valore fabbrica = 8s - range impostazione:0.2s - 60s)   | Oil: Postcombustion time (default value = 8s - range:0.2s - 60s)  | OEM / Service | x | x | x |
| 274 | Olio: Tempo postventilazione (valore fabbrica = 0.2s - range impostazione:0.2s - 180min)   | Oil: Postpurging time (default value = 0.2s - range:0.2s - 180min)  | OEM / Service | x | x | x |
| 276 | Olio : Pressostato olio di minima (default = 1)<br>0 = inattivo<br>1 = attivo dalla fase 38<br>2 = attivo dal tempo di sicurezza (TSA)   | Oil. Pressure switch-min input<br>0 = inactive<br>1 = active from phase 38<br>2 = active from safety time (TSA)   | OEM / Service | x | x |   |
| 277 | Olio: Pressostato olio di massima / ingresso-POC<br>0 = inattivo<br>1= pressostato olio di massima<br>2= POC   | Oil: Pressure switch-max/POC input<br>0 = inactive<br>1 = pressure switch-max<br>2 = POC  |               |   | x |   |
| 279 | Olio: Forzatura al funzionamento intermittente<br>0 = disattivato<br>1 = attivato<br>Attenzione : di default questo parametro è attivo = (1); esso è modificabile solo su LMV37..          | Oil: Forced intermittent operation 0 = deactivated 1 = activated  | OEM           |   | x | x |
| 280 | Limite ripetizioni perdita di fiamma (valore fabbrica = 2 - range impostazione:1 - 2)  | Repetition limit value loss of flame (default value = 2 - range:1 - 2)  | OEM           | x | x | x |
| 281 | Olio: tempo iniezione olio (valore fabbr. = 1)<br><b>0</b> = preaccensione corta (Ph38 - fase programma 38)<br><b>1</b> = preaccensione lunga (con ventilatore) (Ph22 - fase programma 22) | Oil: time oil ignition (default value = 1)<br><b>0</b> = short preignition (Ph38-progr. phase 38)<br><b>1</b> = long preignition (with fan) (Ph22 - program phase 22) | OEM / Service | x | x | x |
| 284 | Olio: Tempo di post-ventilazione 3 (abortito con regolatore di potenza (LR)-ON   | Oil: Postpurge time 3 (abortion with load controller (LR)-ON  | OEM / Service | x | x | x |

**Blocco 300: Controllo bruciatore (solo con LMV26)**

| Param. | Descrizione   | Description   | Password      | LMV20<br>LMV27 | LMV26 | LMV37 |
|--------|---|---|---------------|----------------|-------|-------|
| 301    | <p>Combustibile 1 : Modalità funzionamento bruciatore ( rampa combustibile, modulante / multistadio, servocomandi, ecc.)</p> <p>__ = non definito (cancellazione curve)</p> <p><b>1</b> = accensione diretta a gas (G mod)</p> <p><b>2</b> = accensione tramite pilota gas con attacco tra le due elettrovalvole EV1/EV2 del gas (Gp1 mod)</p> <p><b>3</b> = accensione tramite pilota gas con attacco a monte dell'elettrovalvola EV1 del gas (Gp2 mod)</p> <p><b>4</b> = accensione a gasolio - modulante (Lo mod)</p> <p><b>5</b> = accensione a gasolio - bistadio (Lo 2 stage)</p> <p><b>6</b> = accensione a gasolio - tristadio (Lo 3 stage)</p> <p><b>7</b> = accensione diretta a gas - regolazione pneumatica (G mod pneu)</p> <p><b>8</b> = accensione tramite pilota gas con attacco tra le due elettrovalvole EV1/EV2 del gas - regolazione pneumatica (Gp1 mod pneu)</p> <p><b>9</b> = accensione tramite pilota gas con attacco a monte dell'elettrovalvola EV1 del gas - regolazione pneumatica (Gp2 mod pneu)</p> <p><b>10</b> = olio modulante con accensione tramite pilota (LOGp mod)</p> | <p>Fuel 1 : Burner operating mode (fuel train, modulating / multistage, actuators, etc..)</p> <p>__ = undefined (delete curves)</p> <p><b>1</b> = gas direct ignition (G mod)</p> <p><b>2</b> = ignition by gas pilot connected between the two gas solenoid valves EV1/EV2 (Gp1 mod)</p> <p><b>3</b> = ignition by gas pilot connected upstream the gas EV1 (Gp2 mod)</p> <p><b>4</b> = light oil ignition - modulating (Lo mod)</p> <p><b>5</b> = light oil ignition - double stage (Lo 2 stage)</p> <p><b>6</b> = light oil ignition - three stage (Lo 3 stage)</p> <p><b>7</b> = gas direct ignition - pneumatic regulation (G mod pneu)</p> <p><b>8</b> = ignition by gas pilot connected between the two gas solenoid valves EV1/EV2 - pneumatic regulation (Gp1 mod pneu)</p> <p><b>9</b> = ignition by gas pilot connected upstream the gas EV1 - pneumatic regulation (Gp2 mod pneu)</p> <p><b>10</b> = LoGp mod</p> | OEM / Service |                | x     |       |

|     |   |   |               |  |   |  |
|-----|---|---|---------------|--|---|--|
|     | <p><b>11</b> = olio 2 stadi con accensione tramite pilota (LOGp 2-stage)</p> <p><b>12</b> = olio modulante con 2 valvole combustibile (LOmod 2 valvole)</p> <p><b>13</b> = olio modulante con 2 valvole combustibile e con accensione tramite pilota (LOGp 2 valvole)</p> <p><b>14</b> = gas modulante pneumatico senza servomotori (Gmod pneu)</p> <p><b>15</b> = gas rampa Gp1 modulante pneumatico senza servomotori (Gp1 mod pneu)</p> <p><b>16</b> = gas rampa Gp2 modulante pneumatico senza servomotori (Gp2 mod pneu)</p> | <p><b>11</b> = LoGp 2-stage</p> <p><b>12</b> = Lo mod 2 fuel valves</p> <p><b>13</b> = LoGp mod 2 fuel valves</p> <p><b>14</b> = G mod pneu without actuator</p> <p><b>15</b> = Gp1 mod pneu without actuator</p> <p><b>16</b> = Gp2 mod pneu without actuator</p>  |               |  |   |  |
|     | <p><b>17</b> = olio LO 2 stadi senza servomotori</p> <p><b>18</b> = olio LO 3 stadi senza servomotori</p> <p><b>19</b> = gas Gmod con solo servomotore gas</p> <p><b>20</b> = gas Gp1 mod con solo servomotore gas</p> <p><b>21</b> = gas Gp2 mod con solo servomotore gas</p> <p><b>22</b> = olio LO mod con solo servomotore olio</p>   | <p><b>17</b> = Lo 2-stage without actuator</p> <p><b>18</b> = Lo 3-stage without actuator</p> <p><b>19</b> = G mod gas actuator only</p> <p><b>20</b> = Gp1 mod gas actuator only</p> <p><b>21</b> = Gp2 mod gas actuator only</p> <p><b>22</b> = Lo mod oil actuator only</p>  |               |  | x |  |
| 321 | <p>Combustibile 1 - Gas: sonda rilevazione fiamma attivo (valore fabbrica = 1) -</p> <p><b>0</b> = QRB../QRC..</p> <p><b>1</b> = ION / QRA..</p>  | <p>Fuel 1 - Gas: active detector flame evaluation (default value = 1)</p> <p><b>0</b> = QRB../QRC..</p> <p><b>1</b> = ION / QRA..</p>   | OEM / Service |  | x |  |
| 322 | <p>Combustibile 1 - Gas: Preventilazione (valore fabbrica = 1)</p> <p><b>1</b> = attivo</p> <p><b>0</b> = non attivo</p> <p>ATTENZIONE : In ambito civile la norma EN676 rende obbligatoria la preventilazione. In ambito industriale, vedere i casi in cui la norma EN746-2 prevede la possibilità di non fare la preventilazione.</p> <p>In questi ultimi casi il bruciatore deve essere costruito obbligatoriamente con controllo di tenuta e valvole gas in classe A.</p>   | <p>Fuel 1 - Gas: Pre-purging (default value = 1)</p> <p><b>1</b> = active</p> <p><b>0</b> = deactivated</p> <p>WARNING: in the civil field, the prepurge is mandatory according to the standard EN676. In the industrial fiels, check if the pre purge can be avoided according to the stanrds EN746-2</p> <p>If the prepurge is not performed, the burner must be equipped with two valves and the proving system.</p> | OEM / Service |  | x |  |
| 323 | <p>Limite ripetizioni pressostato gas di minima pressione (valore fabbrica = 16 - range impostazione:1 - 16)</p>  | <p>Repetition limit pressure switch-min-gas (default value = 16 - range:1 - 16)</p>   | OEM / Service |  | x |  |
| 325 | <p>Combustibile 1 - Gas: tempo di preventilazione (valore fabbrica = 20s - range impostazione:20s - 60min)</p>  | <p>Fuel 1 - Gas: Prepurge time (default value = 20s - range:20s - 60min)</p>  | OEM / Service |  | x |  |



|     |  |   |               |  |   |  |
|-----|--|---|---------------|--|---|--|
| 326 | Combustibile 1 - Gas: tempo di preaccensione (valore fabbrica = 2s - range impostazione:0.2s - 60min)  | Fuel 1 - Gas: Preignition time (default value = 2s - range: 0.2s - 60min)   | OEM / Service |  | x |  |
| 327 | Combustibile 1 - Gas: tempo di sicurezza 1 (TSA1) (valore fabbrica = 3s - range impostazione:0.2 - 10s)  | Fuel 1 - Gas: Safety time 1 (TSA1) (default value = 3s - range: 0.2 - 10s)  | OEM           |  | x |  |
| 329 | Combustibile 1 - Gas: tempo di risposta a cadute di pressione entro TSA1 e TSA2 (valore fabbrica = 1.8s - range impostazione:0.2s - 9.8s)  | Fuel 1 - Gas: time to respond to pressure faults in TSA1 e TSA2 (default value = 1.8s - range: 0.2s - 9.8s)   | OEM           |  | x |  |
| 330 | Combustibile 1 - Gas: Intervallo 1 (valore fabbrica = 2s - range impostazione:0.2s - 60min)  | Fuel 1 - Gas: Interval 1 (default value = 2s - range: 0.2s - 60min)   | OEM / Service |  | x |  |
| 331 | Combustibile 1 - Gas: tempo di sicurezza 2 (TSA2) (valore fabbrica = 3s - range impostazione:0.2 - 10s)  | Fuel 1 - Gas: Safety time 2 (TSA2) (default value = 3s - range:0.2 - 10s)   | OEM           |  | x |  |
| 332 | Combustibile 1 - Gas: Intervallo 2 (valore fabbrica = 2s - range impostazione:0.2s - 60min)  | Fuel 1 - Gas: Interval 2 (default value = 2s - range:0.2s - 60min)  | OEM / Service |  | x |  |
| 333 | Combustibile 1 - Gas: Tempo postcombustione (valore fabbrica = 8s - range impostazione:0.2s - 60s)   | Fuel 1 - Gas: postcombustion time (default value = 8s - range:0.2s - 60s)   | OEM / Service |  | x |  |
| 334 | Combustibile 1 - Gas: Tempo postventilazione (valore fabbrica = 0.2s - range impostazione:0.2s - 180min)   | Fuel 1 - Gas: Postpurge time (default value = 0.2s - range:0.2s - 180min)   | OEM / Service |  | x |  |
| 336 | Combustibile 1 - Gas: Pressostato gas di minima (default = 1)<br>0 = inattivo<br>1 = pressostato gas di minima (a monte valvola V1)<br>2 = controllo perditavalvole via pressostato (montato tra le valvole V1 e V2) | Fuel 1 - Gas: Pressure switch-min input<br>0 = inactive<br>1 = pressure switch-min (upstream of fuel valve 1 (V1))<br>2 = valve proving via pressure switch-min (between fuel valves 1 (V1) and 2 (V2)) | OEM / Service |  | x |  |
| 337 | Combustibile 1 - Gas: Pressostato gas di massima / ingressoPOC<br>0 = inattivo<br>1= pressostato gas di massima<br>2= POC<br>3 = pressostato controllo perdite   | Fuel 1 - Gas: Pressure switch-max / POC input<br>0 = inactive 1 = pressure switch-max<br>2 = POC<br>3 = pressure switch valve proving   |               |  | x |  |

|     |  |  |               |  |   |  |
|-----|--|--|---------------|--|---|--|
| 340 | Limite ripetizioni perdita di fiamma (valore fabbrica = 2 - range impostazione:1 - 2)  | Repetition limit loss of flame (default value= 2 - range:1 - 2)  | OEM           |  | x |  |
| 341 | Combustibile 1 - Gas: esecuzione controllo tenuta (valore fabbrica = 2)<br><b>0</b> = no controllo tenuta<br><b>1</b> = controllo tenuta in avviamento<br><b>2</b> = controllo tenuta in arresto<br><b>3</b> = controllo tenuta in arresto e in avviamento   | Fuel 1 - Gas: execution proving test (default value= 2)<br><b>0</b> = no proving test<br><b>1</b> = proving test on startup<br><b>2</b> = proving test on shutdown<br><b>3</b> = proving test on shutdown and on startup   | OEM / Service |  | x |  |
| 342 | Combustibile 1 - Gas: tempo evacuazione controllo tenuta (valore fabbrica = 3s - range impostazione:0.2s - 10s)  | Fuel 1 - Gas: proving test evacuation time (default value = 3s - range:0.2s - 10s)   | OEM           |  | x |  |
| 343 | Combustibile 1 - Gas: tempo pressione atmosferica controllo tenuta (valore fabbrica = 10s - range impostazione:0.2s - 60s)   | Fuel 1 - Gas: proving test time atmospheric pressure (default value = 10s - range:0.2s - 60s)  | OEM           |  | x |  |
| 344 | Combustibile 1 - Gas: tempo riempimento controllo tenuta (valore fabbrica = 3s - range impostazione:0.2s - 10s)  | Fuel 1 - Gas: proving test filling time (default value = 3s - range:0.2s - 10s)  | OEM           |  | x |  |
| 345 | Combustibile 1 - Gas: tempo test pressione gas (valore fabbrica = 10s - range impostazione:0.2s - 60s)   | Fuel 1 - Gas: proving test time gas pressure (default value = 10s - range:0.2s - 60s)  | OEM           |  | x |  |
| 346 | Combustibile 1 - Gas: tempo attesa consenso pressostato di minima (valore fabbrica = 10s - range impostazione:0.2s - 60s)<br>Se la pressione del gas è troppo bassa, in fase 22 non verrà eseguito l'avviamento: il sistema compie un numero impostabile di tentativi finché non si arriva al blocco. Il tempo di attesa tra un tentativo e il successivo viene raddoppiato ad ogni tentativo. | Fuel 1 - Gas: waiting time gas shortage (default value = 10s - range:0.2s - 60s)<br>If the gas pressure is too low, in phase 22 the startup will not be performed: the system tries for a certain number of times the it locks out. The time interval between two attempts is doubled at each attempt. | OEM           |  | x |  |
| 348 | Combustibile 1 - Gas: Tempo di post-ventilazione 3 (abortito con regolatore di potenza (LR)-ON   | Fuel 1 - Gas: Postpurge time 3 (abortion with load controller (LR)-ON  | OEM / Service |  | x |  |
| 361 | Combustibile 1 - Olio: sonda rilevazione fiamma attivo (valore fabbrica = 0)<br><b>0</b> = QRB../QRC..<br><b>1</b> = ION / QRA..   | Fuel 1 - Oil: active detector flame evaluation (default value = 0)<br><b>0</b> = QRB../QRC..<br><b>1</b> = ION / QRA..   | OEM / Service |  | x |  |

|     |  |   |               |  |   |  |
|-----|--|---|---------------|--|---|--|
| 362 | Combustibile 1 - Olio: preventilazione (valore fabbrica = 1)<br>1 = attivo<br>0 = non attivo<br>In ambito civile la norma EN267 rende obbligatoria la preventilazione. In ambito industriale, vedere i casi in cui la norma EN746-2 prevede la possibilità di non fare la preventilazione. | Fuel 1 - Oil: prepurging (default value = 1)<br>0 = deactivated<br>1 = activated<br>0 = deactivated<br>WARNING: in the civil field, the prepurge is mandatory according to the standard EN267. In the industrial fiels, check if the pre purge can be avoided according to the standard EN746-2 | OEM / Service |  | x |  |
| 365 | Combustibile 1 - Olio: tempo preventilazione (valore fabbrica = 15s - range impostazione:15s - 60min)  | Fuel 1 - Oil: prepurging time (default value = 15s - range:15s - 60min)   | OEM / Service |  | x |  |
| 366 | Combustibile 1 - Olio: tempo preaccensione (valore fabbrica = 2s - range impostazione:0.2s - 60min)  | Fuel 1 - Oil: preignition time (default value = 2s - range:0.2s - 60min)  | OEM / Service |  | x |  |
| 367 | Combustibile 1 - Olio: tempo di sicurezza 1 (TSA1) (valore fabbrica = 5s - range impostazione:0.2 - 15s)   | Fuel 1 - Oil: safety time 1 (TSA1) (default value = 5s - range:0.2 - 15s)   | OEM           |  | x |  |
| 369 | Combustibile 1 - Olio: tempo di risposta a cadute di pressione entro TSA1 e TSA2 (valore fabbrica = 1.8s - range impostazione:0.2s - 14.8s)  | Fuel 1 - Oil: time to respond to pressure faults in TSA1 and TSA2 (default value = 1.8s - range:0.2s - 14.8s)   | OEM           |  | x |  |
| 370 | Combustibile 1 - Olio: Intervallo 1 (valore fabbrica = 2s - range impostazione:0.2s - 60min)   | Fuel 1 - Oil: Interval 1 (default value = 2s - range:0.2s - 60min)  | OEM / Service |  | x |  |
| 371 | Combustibile 1 - Olio: tempo di sicurezza 2 (TSA2) (valore fabbrica = 3s - range impostazione:0.2 - 10s)   | Fuel 1 - Oil: safety time 2 (TSA2) (default value = 3s - range:0.2 - 10s)   | OEM           |  | x |  |
| 372 | Combustibile 1 - Olio: Intervallo 2 (valore fabbrica = 2s - range impostazione:0.2s - 60min)   | Fuel 1 - Oil: Interval 2 (default value = 2s - range:0.2s - 60min)  | OEM / Service |  | x |  |
| 373 | Combustibile 1 - Olio: Tempo postcombustione (valore fabbrica = 8s - range impostazione:0.2s - 60s)  | Fuel 1 - Oil: Postcombustion time (default value = 8s - range:0.2s - 60s)   | OEM / Service |  | x |  |
| 374 | Combustibile 1 - Olio: Tempo postventilazione (valore fabbrica = 0.2s - range impostazione:0.2s - 180min)  | Fuel 1 - Oil: Postpurging time (default value = 0.2s - range:0.2s - 180min)   | OEM / Service |  | x |  |
| 377 | Combustibile 1 - Olio: Pressostato olio di massima / ingressoPOC<br>0 = inattivo<br>1= pressostato olio di massima<br>2= POC   | Fuel 1 - Oil: Pressure switch-max/POC input<br>0 = inactive<br>1 = pressure switch-max<br>2 = POC   |               |  | x |  |

|     |   |  |               |  |   |  |
|-----|---|--|---------------|--|---|--|
| 380 | Limite ripetizioni perdita di fiamma (valore fabbrica = 2 - range impostazione:1 - 2)   | Repetition limit value loss of flame (default value = 2 - range:1 - 2)   | OEM           |  | x |  |
| 381 | Combustibile 1 - Olio: tempo iniezione olio (valore fabbr. = 1)<br><b>0</b> = preaccensione corta (Ph38 - fase programma 38)<br><b>1</b> = preaccensione lunga (con ventilatore) (Ph22 - fase programma 22) | Fuel 1 - Oil: time oil ignition (default value = 1)<br><b>0</b> = short preignition (Ph38-progr. phase 38)<br><b>1</b> = long preignition (with fan) (Ph22 - program phase 22) | OEM / Service |  | x |  |
| 384 | Combustibile 1 - Olio: Tempo di post-ventilazione 3 (abortito con regolatore di potenza (LR)-ON)  | Fuel 1 - Oil: Postpurge time 3 (abortion with load controller (LR)-ON)   | OEM / Service |  | x |  |

**Blocco 400: Impostazione curve rapporto aria/combustibile**

| Param. | Descrizione  | Description  | Password      | LMV20<br>LMV27 | LMV26 | LMV37 |
|--------|--|--|---------------|----------------|-------|-------|
| 401    | Curve controllo servocomando combustibile (F): si accede alla lista dei punti da impostare (da P0 a P9) - consultare paragrafo "Impostazione curve"                    | Ratio control curve fuel actuator (F): it accesses to the parameter list of the points to be set (P0 to P9) - see paragraph "Setting the curves" | OEM / Service | x              | x     | x     |
| 402    | Curve controllo servocomando aria (A): si accede alla lista dei punti da impostare (da P0 a P9) - consultare paragrafo "Impostazione curve"                            | Ratio control curve air actuator (A): it accesses to the parameter list of the points to be set (P0 to P9) - see paragraph "Setting the curves"  | OEM / Service | x              | x     | x     |
| 403    | Curve controllo inverter (F + A): si accede alla lista dei punti da impostare (da P0 a P9) - consultare paragrafo "Impostazione curve"                                 | Ratio control curves VSD (curve setting only)  | SO            |                | x     | x     |
| 404    | Combustibile 1 - Curve controllo servocomando combustibile 1 (F): si accede alla lista dei punti da impostare (da P0 a P9) - consultare paragrafo "Impostazione curve" | Fuel 1: Ratio control curves fuel actuator (curve setting only)  | SO            |                | x     |       |
| 405    | Combustibile 1 - Curve controllo servocomando aria (A): si accede alla lista dei punti da impostare (da P0 a P9) - consultare paragrafo "Impostazione curve"           | Fuel 1: Ratio control curves air actuator (curve setting only)   | SO            |                | x     |       |
| 406    | Combustibile 1 - Curve controllo inverter (F + A): si accede alla lista dei punti da impostare (da P0 a P9) - consultare paragrafo "Impostazione curve"                | Fuel 1: Ratio control curves VSD (curve setting only)  | SO            |                | x     |       |

**Blocco 500: Controllo rapporto aria/combustibile**

| Param. | Descrizione   | Description   | Password      | LMV20 | LMV26 | LMV37 |
|--------|---|---|---------------|-------|-------|-------|
|        |   |   |               | LMV27 |       |       |
| 501    | Posizione <b>servocomando combustibile</b> in assenza di fiamma (no-flame)<br><b>Indice 0</b> = posizione di sosta = 0°<br><b>Indice 1</b> = posizione preventilazione = 0°<br><b>Indice 2</b> = posizione postventilazione = 15°   | No-flame position fuel actuator<br><br><b>Index 0</b> = no-load position = 0°<br><b>Index 1</b> = prepurge position = 0°<br><b>Index 2</b> = postpurge position = 15°           | OEM / Service | x     | x     | x     |
| 502    | Posizione <b>servocomando aria</b> in assenza di fiamma (no-flame)<br><b>Indice 0</b> = posizione di sosta = 0°<br><b>Indice 1</b> = posizione preventilazione = 90°<br><b>Indice 2</b> = posizione postventilazione = 45°  | No-flame position air actuator<br><br><b>Index 0</b> = no-load position = 0°<br><b>Index 1</b> = prepurge position = 90°<br><b>Index 2</b> = postpurge position = 45°           | OEM / Service | x     | x     | x     |
| 503    | % <b>giri motore con inverter</b> 0% = ventilatore fermo, 100% = ventilatore al massimo della velocità<br><b>Indice 0</b> = posizione di sosta = 0%<br><b>Indice 1</b> = posizione preventilazione = 100%<br><b>Indice 2</b> = posizione postventilazione = 50%                     | No-flame speeds VSD<br>Index 0 = no-load speed = 0%<br>Index 1 = prepurge speed = 100%<br>Index 2 = postpurge speed = 50%   | OEM / Service |       | x     | x     |
| 504    | Combustibile 1 - Posizione <b>servocomando combustibile</b> in assenza di fiamma (no-flame)<br><b>Indice 0</b> = posizione di sosta = 0°<br><b>Indice 1</b> = posizione preventilazione = 0°<br><b>Indice 2</b> = posizione postventilazione = 15°                                  | Fuel 1<br>No-flame position fuel actuator<br><br><b>Index 0</b> = no-load position = 0°<br><b>Index 1</b> = prepurge position = 0°<br><b>Index 2</b> = postpurge position = 15° | OEM / Service |       | x     |       |
| 505    | Combustibile 1 - Posizione <b>servocomando aria</b> in assenza di fiamma (no-flame)<br><b>Indice 0</b> = posizione di sosta = 0°<br><b>Indice 1</b> = posizione preventilazione = 90°<br><b>Indice 2</b> = posizione postventilazione = 45°   | Fuel 1<br>No-flame position air actuator<br><br><b>Index 0</b> = no-load position = 0°<br><b>Index 1</b> = prepurge position = 90°<br><b>Index 2</b> = postpurge position = 45° | OEM / Service |       | x     |       |
| 506    | Combustibile 1 - % <b>giri motore con inverter</b><br>0% = ventilatore fermo, 100% = ventilatore al massimo della velocità<br><b>Indice 0</b> = posizione di sosta = 0%<br><b>Indice 1</b> = posizione preventilazione = 100%<br><b>Indice 2</b> = posizione postventilazione = 50% | Fuel 1<br>No-flame speeds VSD<br>Index 0 = no-load speed = 0%<br>Index 1 = prepurge speed = 100%<br>Index 2 = postpurge speed = 50%   | OEM / Service |       | x     |       |
| 522    | Tempo rampa di salita inverter  | Ramp up   | OEM / Service |       | x     | x     |
| 523    | Tempo rampa di discesa inverter   | Ramp down   | OEM / Service |       | x     | x     |

|     |   |   |               |  |   |   |
|-----|---|---|---------------|--|---|---|
| 542 | Attivazione inverter/ventilatore PWM (PWM = Pulse-Width Modulation)<br>0=disattivato 1=attivato | Activation of VSD / PWM fan<br>(PWM = Pulse-Width Modulation) | OEM / Service |  | x | x |
|-----|---|---|---------------|--|---|---|

| 544 |                             |                                      | Parametro 544                            |                           |                           |                           | OEM / Service | x | x | x |
|-----|-----------------------------|--------------------------------------|--|---------------------------|---------------------------|---------------------------|---------------|---|---|---|
|     | Servocomando                | Parametro velocità servo-comando 613 | Modulazione<br><b>32s</b>                | Modulazione<br><b>48s</b> | Modulazione<br><b>64s</b> | Modulazione<br><b>80s</b> |               |   |   |   |
|     |                             |                                      | Massima distanza tra i punti della curva |                           |                           |                           |               |   |   |   |
|     | Servocomando (<= 5Nm)       | 5s / 90°                             | 31°                                      | 46°                       | 62°                       | 77°                       |               |   |   |   |
|     | Servocomando <b>SQM33.7</b> | 17s / 90°                            | <b>9°<br/>(1)</b>                        | 13°                       | 18°                       | 22°                       |               |   |   |   |

(1) in questo caso la max. posizione di 90° non può essere raggiunta

|     |   |  |               |   |   |   |
|-----|---|--|---------------|---|---|---|
| 545 | Percentuale minima di carico per modulazione (valore fabbrica = n.d. - range impostazione:20%-100%)                   | Lower load limit (default value = n.d. - range:20%-100%)             | OEM / Service | x | x | x |
| 546 | Percentuale massima di carico per modulazione (valore fabbrica = n.d. - range impostazione:20%-100%)                  | Higher load limite (default value = n.d. - range:20%-100%)           | OEM / Service | x | x | x |
| 565 | Combustibile 1 - Percentuale minima di carico per modulazione (valore fabbrica = n.d. - range impostazione:20%-100%)  | Fuel 1<br>Lower load limit (default value = n.d. - range:20%-100%)   | OEM / Service |   | x |   |
| 566 | Combustibile 1 - Percentuale massima di carico per modulazione (valore fabbrica = n.d. - range impostazione:20%-100%) | Fuel 1<br>Higher load limite (default value = n.d. - range:20%-100%) | OEM / Service |   | x |   |

**Blocco 600: Servocomandi**

| Param. | Descrizione   | Description  | Password      | LMV20<br>LMV27 | LMV26 | LMV37 |
|--------|---|--|---------------|----------------|-------|-------|
| 601    | Impostazione punto di riferimento<br><b>Indice 0</b> = combustibile<br><b>Indice 1</b> = aria<br><b>0</b> = chiuso (<0°)<br><b>1</b> = aperto (>90°)  | Selection of reference point<br><b>Index 0</b> = fuel<br><b>Index 1</b> = air<br><b>0</b> = closed (<0°)<br><b>1</b> = open (>90°)   | OEM           | x              | x     | x     |
| 602    | Direzione rotazione del servocomando<br><b>Indice 0</b> = combustibile<br><b>Indice 1</b> = aria<br><b>0</b> = antiorario<br><b>1</b> = orario<br>VEDI MESSAGGIO DI "ATTENZIONE"<br>RIPORTATO SOTTO.                  | Actuator's direction of rotation<br><b>Index 0</b> = fuel<br><b>Index 1</b> = air<br><b>0</b> = counterclockwise<br><b>1</b> = clockwise<br>SEE "WARNING" MESSAGE QUOTED<br>BELOW.             | OEM           | x              | x     | x     |
| 606    | Limite tolleranza per monitoraggio posizione (0.1°)<br><b>Indice 0</b> = combustibile<br><b>Indice 1</b> = aria   | Tolerance limit of position monitoring (0.1°)<br><b>Index 0</b> = fuel<br><b>Index 1</b> = air   | OEM / Service | x              | x     | x     |
| 608    | Combustibile 1 - Impostazione punto di riferimento<br><b>Indice 0</b> = combustibile<br><b>Indice 1</b> = aria<br><b>0</b> = chiuso (<0°)<br><b>1</b> = aperto (>90°)   | Fuel 1 :<br>Selection of reference point<br><b>Index 0</b> = fuel<br><b>Index 1</b> = air<br><b>0</b> = closed (<0°)<br><b>1</b> = open (>90°)   | OEM           |                | x     |       |
| 609    | Combustibile 1 - Direzione rotazione del servocomando<br><b>Indice 0</b> = combustibile<br><b>Indice 1</b> = aria<br><b>0</b> = antiorario<br><b>1</b> = orario<br>VEDI MESSAGGIO DI "ATTENZIONE"<br>RIPORTATO SOTTO. | Fuel 1 :<br>Actuator's direction of rotation<br><b>Index 0</b> = fuel<br><b>Index 1</b> = air<br><b>0</b> = counterclockwise<br><b>1</b> = clockwise<br>SEE "WARNING" MESSAGE QUOTED<br>BELOW. | OEM           |                | x     |       |
| 610    | Combustibile 1 - Limite tolleranza per monitoraggio posizione (0.1°)<br><b>Indice 0</b> = combustibile<br><b>Indice 1</b> = aria  | Fuel 1 :<br>Tolerance limit of position monitoring (0.1°)<br><b>Index 0</b> = fuel<br><b>Index 1</b> = air   | OEM / Service |                | x     |       |



|     |  |   |     |   |   |   |
|-----|--|---|-----|---|---|---|
| 611 | <p>Tipo di riferimento dei servocomandi<br/> index 0 = fuel (default = 0 (riferimento standard))<br/> index 1 = air (default = 0 (riferimento standard))<br/> 0 = standard<br/> 1 = fermo entro il raggio utile<br/> 2 = fermi interni (SQN1...)<br/> 3 = entrambi</p> | <p>Type of referencing<br/> Index 0 = fuel<br/> Index 1 = air<br/> 0 = standard<br/> 1 = stop within usable range<br/> 2 = internal stop (SQN1...)<br/> 3 = both</p>            | OEM | x | x | x |
| 612 | <p>Combustibile 1 - Tipo di riferimento del servocomando combustibile<br/> 0 = standard<br/> 1 = fermo entro il raggio utile<br/> 2 = fermi interni (SQN1...)<br/> 3 = entrambi</p>  | <p>Fuel 1:<br/> Type of reference for fuel actuator<br/> 0 = standard<br/> 1 = range stop in the usable range<br/> 2 = internal range stop (SQN1...)<br/> 3 = both</p>          | OEM |   | x |   |
| 613 | <p>Tipo di servocomando<br/> <b>Indice 0</b> = combustibile<br/> <b>Indice 1</b> = aria<br/> 0 = 5s / 90° (1Nm, 1,2Nm, 3Nm)<br/> 1 = 10s / 90° (6Nm)<br/> 2 = 17s / 90° (10Nm)</p>   | <p>Type of actuator<br/> <b>Index 0</b> = fuel<br/> <b>Index 1</b> = air<br/> 0 = 5 s / 90° (1Nm, 1,2Nm, 3Nm)<br/> 1 = 10 s / 90° (6Nm)<br/> 2 = 17 s / 90° (10Nm)</p>          | OEM | x | x | x |
| 614 | <p>Combustibile 1 :Tipo di servocomando<br/> <b>Indice 0</b> = combustibile<br/> <b>Indice 1</b> = aria<br/> 0 = 5s / 90° (1Nm, 1,2Nm, 3Nm)<br/> 1 = 10s / 90° (6Nm)<br/> 2 = 17s / 90° (10Nm)</p>   | <p>Fuel 1 : Type of actuator<br/> <b>Index 0</b> = fuel<br/> <b>Index 1</b> = air<br/> 0 = 5 s / 90° (1Nm, 1,2Nm, 3Nm)<br/> 1 = 10 s / 90° (6Nm)<br/> 2 = 17 s / 90° (10Nm)</p> | OEM |   | x |   |
| 641 | <p>Attivazione procedura di standardizzazione inverter (riferirsi al codice errore 82)<br/> 0 = standardizzazione disattivata<br/> 1 = standardizzazione attivata</p>  | <p>Control of speed standardization of VSD Error diagnostics of negative values (refer to error code 82)0 = no speed standardization 1 = speed standardization active</p>       |     |   | x | x |

|     |   |  |               |       |   |   |
|-----|---|--|---------------|-------|---|---|
| 645 | Configurazione uscita analogica % di carico<br>(valore fabbrica = 0)<br><b>0</b> = DC 0..10 V<br><b>1</b> = DC 2..10 V<br><b>2</b> = DC 0/2..10 V | Configuration of analog output (default value<br>= 0)<br><b>0</b> = DC 0..10 V<br><b>1</b> = DC 2..10 V<br><b>2</b> = DC 0/2..10 V | OEM / Service | LMV27 | x | x |
|-----|---|--|---------------|-------|---|---|



**ATTENZIONE:** per il servocomando SQM3x impostare la rotazione in base alla funzione del servocomando.  
 Per il servocomando SQN1x, impostare **sempre** il verso antiorario, indipendentemente dal modello scelto per il funzionamento.

**Blocco 700: Storico errori**

| <b>Param.</b> | <b>Descrizione</b>                              | <b>Description</b>                          | <b>Password</b> |
|---------------|---|---|-----------------|
| 701           | Storico errori: 701 - 725.01.codice             | Error history: 701 - 725.01.code            | Service / Info  |
| °             | Storico errori: 701 - 725.02.codice diagnostico | Error history: 701 - 725.02.diagnostic code | Service / Info  |
| °             | Storico errori: 701 - 725.03.classe errore      | Error history: 701 - 725.03.error class     | Service / Info  |
| °             | Storico errori: 701 - 725.04.fase               | Error history: 701 - 725.04.phase           | Service / Info  |
| °             | Storico errori: 701 - 725.05.contatore avvii    | Error history: 701 - 725.05.startup counter | Service / Info  |
| 725           | Storico errori: 701 - 725.06.carico             | Error history: 701 - 725.06.load            | Service / Info  |

**Blocco 900: Dati di processo**

| Param. | Descrizione   | Description  | Password       |
|--------|---|--|----------------|
| 903    | Potenza attuale (valore fabbrica = 0% - range impostazione = 0-100%)<br><b>Indice 0</b> = combustibile<br><b>Indice 1</b> = aria                          | Current output (default value = 0% - range = 0-100%)<br><b>Index 0</b> = fuel<br><b>Index 1</b> = air                                    | Service / Info |
| 922    | Posizione incrementale servocomandi (valore fabbrica = 0% - range impostazione = -50% - 150%)<br><b>Indice 0</b> = combustibile<br><b>Indice 1</b> = aria | Incremental position of actuators (default value = 0% - range = -50% - 150%)<br><b>Index 0</b> = fuel<br><b>Index 1</b> = air            | Service / Info |
| 935    | Giri motore assoluti  | Absolute speed   | OEM / Service  |
| 936    | Giri motore in fase standardizzazione   | Standardized speed   | Service / Info |
| 942    | Sorgente potenza attiva   | Active load source   | OEM / Service  |
| 945    | Solo con <b>LMV26</b> :<br>Combustibile attuale<br>0 = combustibile 0<br>1 = combustibile 1   | Actual fuel<br>0 = fuel 0<br>1 = fuel 1  | Service / Info |
| 947    | Risultato interrogazione contatti (codifica bit)  | Result of contact sensing (bit-coded)  | Service / Info |
| 950    | Stato relè (codifica bit)   | Required relay state (bit-coded)   | Service / Info |
| 954    | Intensità di fiamma ( 0% ÷ 100%);<br>minima corrente 30% = 4µA;<br>massima corrente 100% = 16µA;<br>massima corrente ammissibile = 40µA.                  | Intensity of flame (range = 0% - 100%)<br>minimum current 30% = 4µA;<br>maximum current 100% = 16µA;<br>maximum current possible = 40µA. | Service / Info |
| 961    | Stato moduli esterni e display  | Status of external modules and display   | Service / Info |
| 981    | Errore memoria: codice  | Error memory: code   | Service / Info |
| 982    | Errore memoria: codice diagnostica  | Error memory: diagnostic code  | Service / Info |
| 992    | Flag di errore  | Error Flags  | OEM / Service  |

## Riferimento dei servocomandi

Per controllare la posizione dei servocomandi, viene utilizzato un trasduttore incrementale ottico. Il riferimento dei servocomandi viene effettuato dopo avere dato tensione al bruciatore. Dopo ogni spegnimento, in fase 10, viene eseguito, automaticamente, il riferimento dei servocomandi per evitare l'accumulo di errori di posizionamento che potrebbero portare allo spegnimento del bruciatore. Se si verifica un errore di posizionamento, il sistema commuta alla fase di sicurezza (Fase 01) individuando i servocomandi con codice di errore di riferimento. La posizione del punto di riferimento dipende dal Costruttore del bruciatore e può essere  $<0^\circ$  (posizione CHIUSO) o  $>90^\circ$  (posizione APERTO).

Durante la fase 10 ("Corsa di ritorno" - "Homerun") viene definito il punto di riferimento dei servocomandi: con punto di riferimento a  $0^\circ$ , il servocomando una volta raggiunta la posizione di chiusura ( $0^\circ$ ) va oltre tale punto fino a trovare il punto di riferimento per poi riposizionarsi a  $0^\circ$ . Con punto di riferimento a  $90^\circ$  (completa apertura), una volta raggiunta la posizione, il servocomando andrà oltre tale punto fino a trovare il punto di riferimento per poi riposizionarsi a  $90^\circ$ . Qualora i due servocomandi siano uguali, in corrispondenza di uno di essi, il Costruttore del bruciatore inserirà un blocco meccanico, dalla parte opposta al punto di riferimento, in modo che non possano essere scambiati di posizione.

**NOTA:** Se durante la fase di controllo del punto di riferimento, quando il servocomando si trova nella zona al disotto dello  $0^\circ$  oppure al di sopra dei  $90^\circ$ , viene tolta la tensione, il servocomando nel tentativo di orientarsi può finire fuori della zona di controllo e pertanto non riesce a trovare la posizione di riferimento. Per ritrovare la posizione di riferimento, togliere tensione e ridarla subito dopo, quando il servocomando nella fase di controllo si avvicina alla zona corretta, togliere tensione e ridarla subito dopo. In questo modo, il servocomando dovrebbe ritrovare il quadrante di lavoro corretto e riposizionarsi allo  $0^\circ$ .

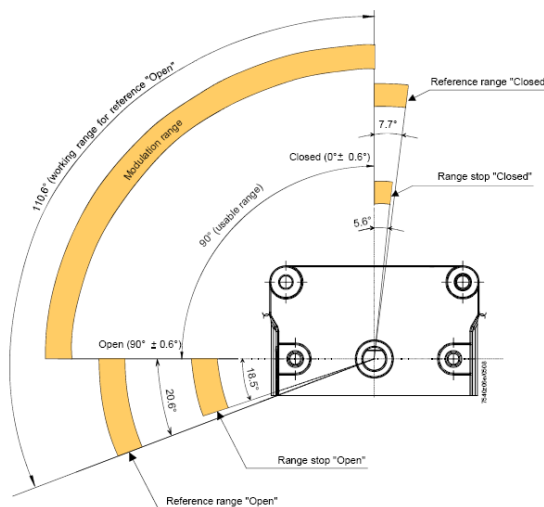

| Param. | Descrizione  | Description  | Password |
|--------|--|--|----------|
| 601    | Impostazione punto di riferimento<br><b>Indice 0</b> = combustibile<br><b>Indice 1</b> = aria<br><b>0</b> = chiuso ( $<0^\circ$ )<br><b>1</b> = aperto ( $>90^\circ$ ) | Selection of reference point<br><b>Index 0</b> = fuel<br><b>Index 1</b> = air<br><b>0</b> = closed ( $<0^\circ$ )<br><b>1</b> = open ( $>90^\circ$ ) | OEM      |

Se si scambia la posizione dei servocomandi (codice errore: 85), il bruciatore si arresterà e cercherà di ricalibrarsi per tre volte dopodiché se non ci riesce, andrà in blocco. Una volta risolto il problema, premere RESET, per fare ripartire il bruciatore.

## Controllo di tenuta

Solo se il bruciatore è costruito con controllo di tenuta il parametro è utilizzabile, diversamente si dovrà modificare anche la rampa gas con gruppo valvole dotato di bobine separate e pressostato controllo perdite. Durante il controllo di tenuta, la valvola del gas dal lato bruciatore viene aperta per prima per portare lo spazio di test alla pressione atmosferica. La valvola viene quindi chiusa non appena la pressione nello spazio di test non eccede un certo valore, misurato dal pressostato di controllo perdite (PGCP). Viene quindi aperta la valvola di alimentazione per riempire il tubetto del gas. Una volta chiusa la valvola, la pressione non deve scendere sotto un certo livello. E' possibile scegliere se effettuare il controllo di tenuta all'avvio, durante lo spegnimento o in entrambe le fasi (parametro 241).

## Punti della curva

Esistono 10 punti nella curva di rapporto aria/combustibile: T

P0 = Punto di accensione utilizzato solo per eseguire l'accensione, successivamente il bruciatore passa automaticamente sul punto P1 (bassa fiamma) senza ritornare su P0.

Il punto di accensione P0 può essere regolato a seconda delle necessità indipendentemente dal resto della curva. P1 = Bassa fiamma

P9 = Alta Fiamma

## PROGRAMMAZIONE DELL'UNITÀ LMV.../

La completa programmazione dell'LMV... va eseguita solo nel caso l'unità non sia mai stata programmata o sia stata resettata (esempio ricambio).

La procedura di programmazione prevede l'impostazione obbligatoria dei seguenti elementi principali:

- 1 se LMV.. è un ricambio, inserire il "burner ID" (parametro **113**) almeno 4 cifre i
- 2 impostazione del tipo di rampa combustibile (parametro "**201**")
- 3 impostazione dei punti della curva di rapporto aria/combustibile (Gruppo parametri "**400**")
- 4 impostazione della percentuale di carico massimo (parametro "**546**")
- 5 impostazione della percentuale di carico minimo (parametro "**545**").



**ATTENZIONE:** se, alla prima accensione, compare un messaggio di errore del tipo "Loc...", premere il tasto ENTER (InFo) finché non compare il messaggio "Reset". Dopodiché premere nuovamente il tasto Enter per resettare.

Se, all'accensione si visualizzerà la scritta "Off" significa che l'unità è già stata programmata e, in questo caso, seguire le istruzioni a partire dal successivo capitolo "Avvio del bruciatore con LMV... è già programmata".

Se invece, alla prima accensione dell'LMV..., nel display dell'AZL si visualizzerà la scritta:

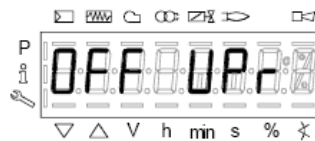

Significa che l'unità non è mai stata programmata o che non è impostato un tipo di funzionamento (rampe combustibile) o che non è stata configurata completamente.

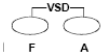
Premere contemporaneamente i pulsanti **F** (Fuel - combustibile) e **A** (Air - aria)  fino a che il display visualizza **code** e successivamente 7 trattini in basso di cui il primo a sinistra lampeggiante.



Premere il pulsante "+" fino a visualizzare la prima cifra della password (la password di default è 9876) e premere **ENTER (InFo)**: a questo punto la cifra si trasforma in trattino centrale, mentre il secondo trattino in basso lampeggia. Premere il pulsante "+" fino a visualizzare la seconda cifra, premere **ENTER (InFo)**.

Ripetere fino all'ultima cifra e premere **ENTER (InFo)**, poi ancora **ENTER (InFo)** fino a che compare la scritta **PARA** e successivamente compare sul display il codice del blocco parametri "**400**".



premere nuovamente il tasto **ENTER (InFo)**, per accedere all'impostazione del funzionamento (rampa combustibile - fuel train): il parametro "201" lampeggia:



Nell'esempio inseriremo la configurazione: **1** = accensione diretta a gas (G mod).

Le altre possibilità sono le seguenti:

| Param. | Descrizione   | Description  | Password      |
|--------|---|--|---------------|
| 201    | Modalità funzionamento bruciatore ( rampa comb., mod. / multistadio, servocom., ecc.)<br>___ = non definito (cancellazione curve)___ =<br><b>1</b> = accensione diretta a gas (G mod)<br><b>2</b> = accensione tramite pilota gas con attacco tra le due elettrovalvole EV1/EV2 gas (Gp1 mod)<br><b>3</b> = accens. tramite pilota gas con attacco a monte dell'elettrov. EV1 del gas (Gp2 mod)<br><b>4</b> = accensione a gasolio - modul. (Lo mod)<br><b>5</b> = accens. a gasolio - bistadio (Lo 2 stage)<br><b>6</b> = accens. a gasolio - tristadio (Lo 3 stage) | Burner operating mode (fuel train, mod / multi-stage, actuators, etc.)<br>___ = undefined (delete curves)<br><b>1</b> = gas direct ignition(G mod)<br><b>2</b> = gas pilot ignition with connection between the two gas solenodi valves EV1/EV2 (Gp1 mod)<br><b>3</b> = gas pilot ignition with connection upstream the gas solenoid valve EV1 (Gp2 mod)<br><b>4</b> = Light Oil - modulating (Lo mod)<br><b>5</b> = Light Oil - 2stages (Lo 2 stage)<br><b>6</b> = Light Oil - 3stages (Lo 3 stage) | OEM / Service |

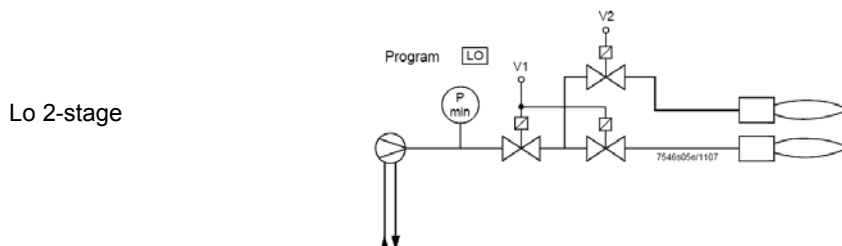
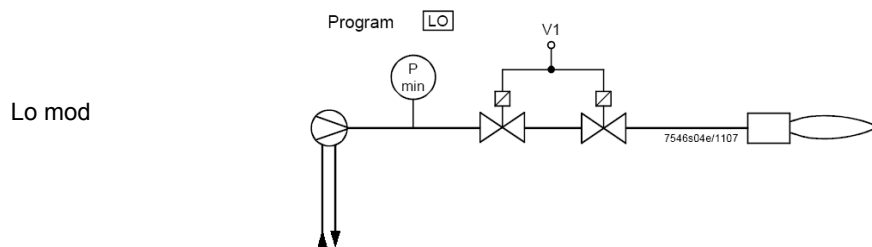
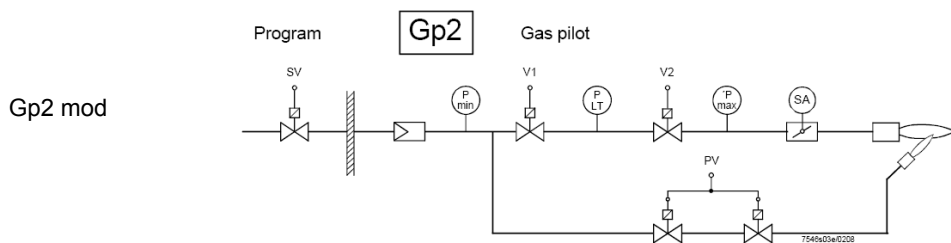
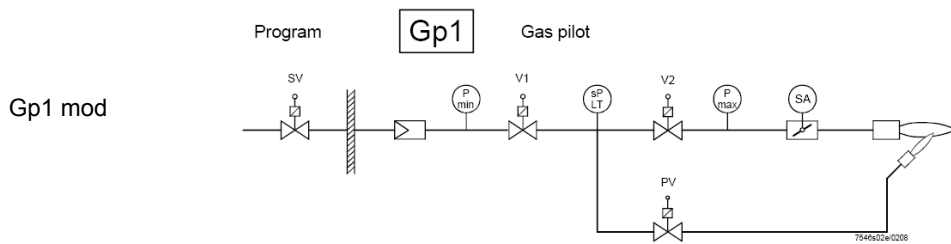
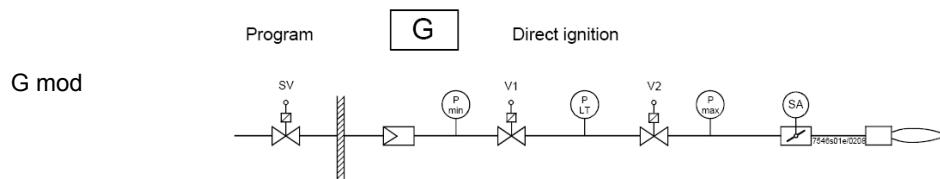

Lo 3-stage

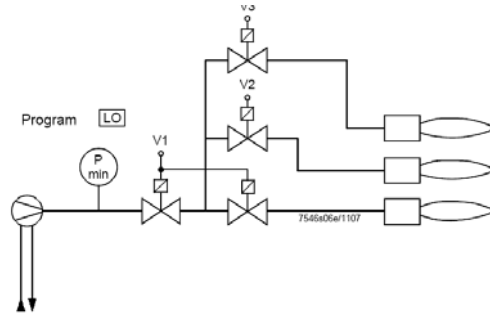

Volendo configurare per esempio la rampa gas Gmod (configurazione 1).

Selezionare il tipo di rampa premendo ENTER e poi, il tasto "+". Premere ENTER per confermare: verrà visualizzata solo la cifra "1" a destra del display.

Quindi, premere ESC  per uscire. A questo punto viene visualizzato:

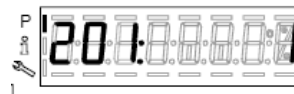

Premere "+" per fare comparire il primo punto da impostare P0.

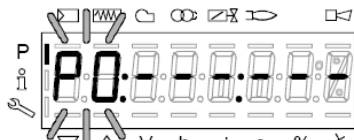

Premere "F" e "+" per aumentare l'angolo di apertura del servocomando combustibile "0F" fino al valore desiderato (per esempio 12° ÷ 15° -vedi sotto) per il punto di accensione oppure "F" e "-" per diminuire l'angolo:

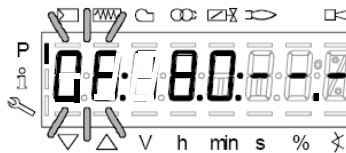

Volendo impostare l'angolo di apertura della serranda dell'aria "0A" nel punto di accensione (per esempio a 10° - vedi sotto) premere "A" e contemporaneamente "+" oppure "-":

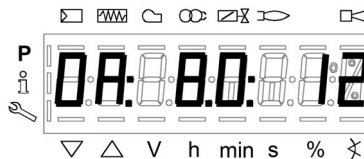

A questo punto sono state impostate le quantità di combustibile e di aria nel punto di accensione P0

LMV37: solo per i bruciatori con comando motore ventilatore via inverter, tenendo premuti i tasti **F + A**, con i tasti + e - si può impostare la % dei giri motore ventilatore per il punto di accensione **P0**.

Il punto P0 impostato in questo modo serve solamente per la prima accensione, una volta però regolato lo stabilizzatore per l'alta fiamma, si dovrà ritornare al punto P0 e riaggiustare i valori.

Premendo il tasto "+" si passa a impostare il punto P9 per stabilire i valori di aria e combustibile nel punto di massima potenza:

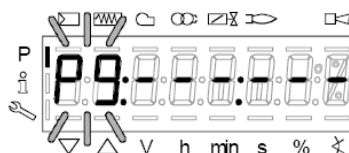

procedere con la stessa modalità descritta sopra per l'impostazione dei valori di apertura dei servocomandi aria (**A**) e combustibile (**F**) ed eventuale inverter (**F+A**) per LMV37:





**ATTENZIONE:** per la prima taratura del bruciatore, si consiglia di impostare il punto di carico massimo P9 agli stessi valori del punto di accensione (o poco superiori), in modo da raggiungere, successivamente, il punto di P9 in sicurezza (vedi paragrafo successivo).

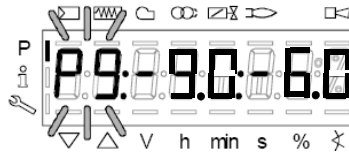

Premendo il tasto “+” sul display apparirà il messaggio:

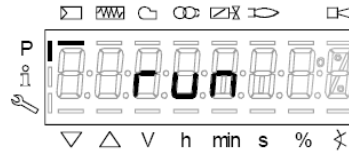

il bruciatore è pronto per partire. A questo punto si possono impostare i punti della curva, in base ai valori di combustione, premendo il tasto “enter”.

## Impostazione "a caldo"

- 1 Una volta premuto il tasto "enter", se la serie termostatica fosse aperta comparirà la scritta Ph12, quindi chiudere la serie termostatica e l'unità esegue tutto il ciclo di preventilazione ( vedi tabella fasi ) fermandosi in posizione P0 senza però accendere.
- 2 Premendo il tasto "+", il bruciatore accende e il rapporto aria/combustibile può essere quindi accuratamente impostato in presenza di fiamma modificando aria e combustibile nel punto P0 per rendere stabile il punto di accensione.
- 3 Premendo nuovamente "+" viene visualizzato il successivo punto P1 (pari a P0 - l'unità copia i dati del punto di accensione P0 nel punto P1 automaticamente);
- 4 premendo nuovamente "+", comparirà il messaggio "Calc": l'unità sta elaborando i punti della curva di rapporto aria/combustibile fino al punto P9 precedentemente impostato. Dopo l'elaborazione viene visualizzato il punto P2 calcolato.
- 5 Continuando a premere "+", si naviga sulla curva calcolata fino al punto P9.

**Nota** : se il punto non lampeggia, significa che i servocomandi non hanno ancora raggiunto la posizione impostata.

- 6 Per Impostare il punto P9 ai valori di portata necessari alla massima potenza desiderata, procedere nel seguente modo:

**Nota: L'obiettivo e' quello di aprire completamente la farfalla del gas per poter successivamente regolare la portata del gas in alta fiamma unicamente dallo stabilizzatore del gruppo valvole.**

- Procedere gradualmente aumentando per primo solo di alcuni gradi il servocomando della serranda dell'aria e successivamente aumentando solo di alcuni gradi anche il servocomando del combustibile, sempre verificando tramite l'analisi di combustione che l'eccesso d'aria rimanga entro dei limiti tollerabili. ( dal 3% al 7% di O<sub>2</sub> ) diversamente, aggiustare l'eccesso d'aria solo dal servocomando aria;
- Continuare ad aumentare ancora gradualmente prima l'angolo del servocomando dell'aria e poi quello del servocomando combustibile con le stesse modalità attuate in precedenza, lo scopo appunto è di arrivare gradualmente alla condizione finale in cui la farfalla del gas risulti completamente aperta, cioè di 60÷70° ( o, nel caso di combustibile liquido, il regolatore di portata del gasolio, raggiunga il valore desiderato ).

Vedi esempio:

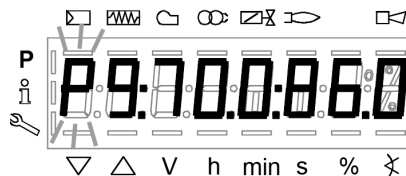

- Se al punto precedente, durante la fase di apertura del servocomando combustibile, dovesse verificarsi un eccessivo incremento della portata di gas, ridurla unicamente tramite lo stabilizzatore del gruppo valvole, quindi continuare ad aumentare l'angolo del servocomando combustibile fino a raggiungere la massima apertura della farfalla gas (60÷70°) e verificando l'eccesso d'aria con l'analisi.
  - Nel caso in cui nel gruppo valvole oltre allo stabilizzatore sia anche una valvola gas regolabile, Aprire completamente e gradualmente anche la valvola del gas, sempre controllando/limitando la portata dallo stabilizzatore dello stesso gruppo valvole.
- 7 Una volta raggiunta la condizione in cui, la farfalla del gas è completamente aperta e anche l'eventuale valvola del gas è completamente aperta, determinare la portata del gas unicamente dallo stabilizzatore sui valori richiesti dall'impianto.
  - 8 Regolare l'apertura del servocomando serranda aria per ottenere i valori di eccesso d'aria ottimali (normalmente compresi tra 3÷4.8% O<sub>2</sub>).

**Nota1:** nel punto di alta fiamma (carico massimo), ogni volta che si modifica la portata del gas allo stabilizzatore, devono essere ricontrollati tutti i punti da P8 a P0 procedendo verso il basso lungo la curva, reimpostandoli se necessario.

- 9 Una volta definito il punto P9 ( Alta fiamma ), procedere a regolare i punti più bassi, tenendo premuto il tasto "-" per alcuni secondi

fino a visualizzare "Calc": l'unità ricalcola automaticamente la curva;

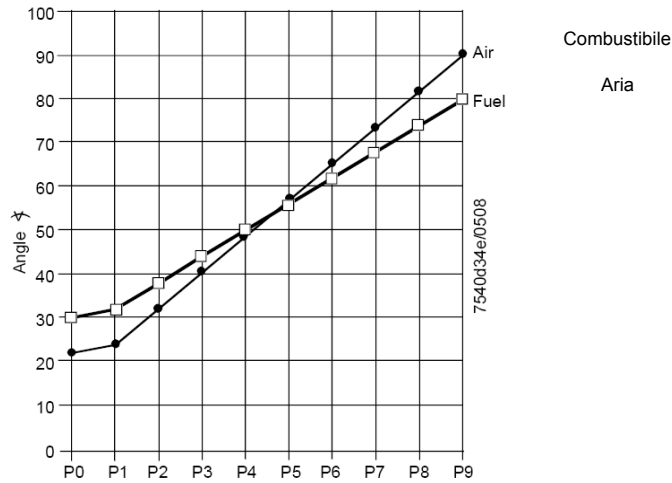

- 10 Automaticamente, l'unità si porterà al punto P8 calcolato: verificare la combustione nel punto, se necessario modificarlo.
- 11 Premere il tasto "-" per scendere a tutti i punti inferiori e verificare la combustione, se necessario modificare i punti.

**Nota:** se in un punto intermedio (per esempio P5), la variazione della posizione dei servocomandi rispetto al punto P5 calcolato dall'unità è ampia, tenere premuto ancora il tasto "-" finché verrà di nuovo visualizzato "Calc". La curva viene ricalcolata verso il punto P1..

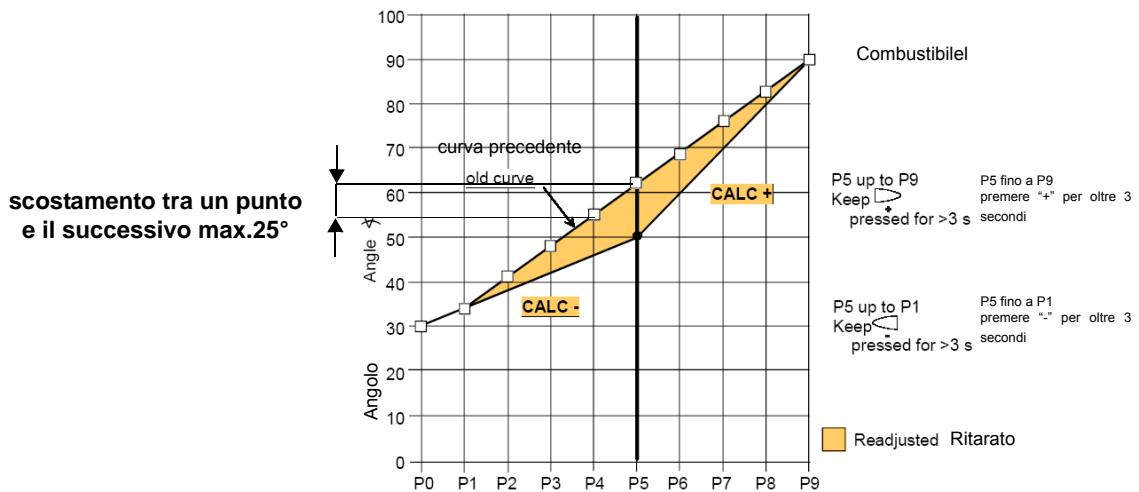

- 12 premere il tasto "-" per scendere a tutti i punti inferiori fino a P0 e verificare la combustione, se necessario modificare i punti come descritto sopra.
- 13 Al termine della programmazione dei punti, premendo ESC, appare il parametro "546" (impostazione carico massimo); premere ENTER (InFo) e poi "+" fino al 100%, poi premere ancora ENTER (InFo) e ESC.



- 14 Successivamente premere "+" appare "545" (impostazione carico minimo): premere ENTER e quindi "+" fino al 20%, poi ENTER, quindi ESC per tre volte. Comparirà, quindi, il messaggio "oP" e un numero corrispondente alla percentuale di carico alla quale il bruciatore sta funzionando.

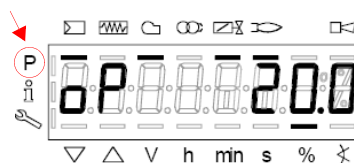

Il trattino in corrispondenza del simbolo "P" (evidenziato in figura) scomparirà, indicando che l'unità è uscita dalla programmazione. Il bruciatore funzionerà, quindi, in modo automatico, seguendo la curva impostata.

---

Nota2: Se l'impostazione delle curve viene abbandonata prima (premendo ESC o per arresto dovuto ad avaria), verrà visualizzato il messaggio OFF UPr. finché non saranno impostati tutti i punti.

**Nota 4:** se durante la parametrizzazione della curva, si verifica un errore che porta al blocco di sicurezza, la stessa parametrizzazione verrà interrotta..

### ***Impostazione "a freddo"***

L'impostazione "a freddo" (senza fiamma) può essere applicata solo nel caso in cui si conoscano già i valori dei punti della curva (ad esempio, in caso di sostituzione dell'LMV)..



**A bruciatore spento modificando un punto della curva, al successivo riavvio del bruciatore l'AZL2x mostra OFF UPr (OFF UPr0 o OFF UPr1 per LMV26). L'LMV.. quindi, richiede un nuovo avvio "caldo" (vedi procedura paragrafo "Impostazione a caldo") con la verifica della correttezza di tutti i punti da P0 a P9 della curva.**

## AVVIO DEL BRUCIATORE CON LMV... GIÀ PROGRAMMATA

All'accensione dell'LMV, il display dell'AZL visualizzerà:



Il bruciatore esce dalla fabbrica già con una programmazione di base. La curva rapporto aria/combustibile viene impostata con il punto di massima potenza P9 poco sopra o uguale a P0. Per la taratura del bruciatore sull'impianto, si deve ora regolare il punto di massima potenza ai valori di portata effettivamente necessari. Si dovrà quindi scorrere i punti della curva, premendo più volte il tasto “+” fino a raggiungere il punto P9: a questo punto, regolare la posizione dei servocomandi aria (per la serranda) e combustibile (per la farfalla del gas o per il regolatore dell'olio), regolando contemporaneamente la portata del combustibile tramite lo stabilizzatore di pressione (nel caso di gas) o tramite il regolatore di pressione (nel caso dell'olio), controllando i valori di combustione. Una volta regolato il bruciatore alla massima potenza, premere il tasto “-” per più di 5 secondi per linearizzare la curva verso il basso. Si otterrà in questo modo una retta: procedere con il controllo della combustione punto per punto e, nel caso, modificare i punti (se necessario, linearizzare di nuovo).

Prima di accendere il bruciatore premere contemporaneamente **F** e **A** comparirà:





inserire la password secondo la procedura riportata al capitolo “Programmazione dell'LMV...”.

Premere ENTER finché comparirà:

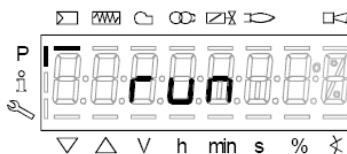

Premere ancora ENTER: verrà visualizzato:



premere il tasto **ENTER (InFo)**  : a display verrà visualizzata la fase 12:

Ph12 (fase12): fase *Stand-by*

Chiudendo la serie termostatica, inizierà il ciclo di avviamento del bruciatore:

Ph22 (fase22): fase *Avvio ventilatore* (motore ventilatore = ON, valvole intercettazione = ON)

Ph24 (fase24): fase *Verso posizione preventilazione*

Ph30 (fase30): fase *Posizione preventilazione* (vengono visualizzati i secondi del conto alla rovescia)

Ph36 (fase36): fase *Verso posizione di accensione*

Ph38 (fase38): fase *Preaccensione*

Ph40 (fase40): *1° tempo di sicurezza* (trasformatore di accensione ON)

Ph42 (fase42): *1° tempo di sicurezza* (trasformatore di accensione OFF), tempo di preaccensione OFF

Ph44 (fase44): *Intervallo1*

La sequenza di avvio termina con la fase 44.

**Il bruciatore risulta acceso e in posizione “P1” (punto di bassa fiamma).**



Impostare la curva di rapporto aria/combustibile come descritto nella sezione “impostazione a caldo” al precedente capitolo “Programmazione dell’LMV2x”.

**Nota:** altre fasi sono:

Ph60 = funzionamento (OP= in modulazione)

Ph62 = verso il minimo per lo spegnimento

Ph70 = spento ma in ventilazione dopo il burntime

Ph72 = verso posizione postventilazione

Ph74 = postventilazione (si visualizzano i secondi del conto alla rovescia)

Premere quindi  (+/- contemporaneamente) verrà visualizzato il parametro **546: Impostazione carico massimo**.

Premere quindi  (+/- contemporaneamente) per uscire dalla programmazione delle curve.

Verrà visualizzato:

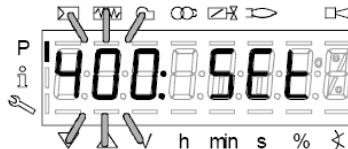

Premere  una seconda volta: il display visualizzerà la percentuale di carico alla quale il bruciatore sta funzionando.

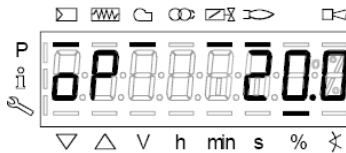

Quando il generatore avrà raggiunto il set-point impostato, il bruciatore andrà in stand-by: il display visualizzerà

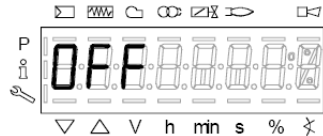

---

### **Blocco manuale**

Il sistema può essere bloccato manualmente premendo simultaneamente **ENTER (InFo)** e qualsiasi altro tast sull'AZL2.. Questa funzione permette all'utente di fermare il sistema quando si verifica un'emergenza. Nel fare il reset, verranno eseguite le seguenti operazioni:

- Il relè di allarme e il display avaria sono spenti
- la posizione di blocco viene cancellata
- l'unità fa un reset e poi commuta su Stand-by (pausa)

A questo punto, per eseguire il reset premere il tasto **enter (InFo)** finché non verrà visualizzato il messaggio "RESET" e rilasciare immediatamente; se si continua a tenere premuto il tasto, verranno visualizzati i menù **Info** e **Service** e il sistema rimarrà in blocco.

| <b>Codice errore / Error code</b> | <b>Codice diagnostico / Diagnostic code</b> | <b>Descrizione / Meaning</b>                               |
|-----------------------------------|---|--|
| 167                               | 2   | Blocco manuale tramite AZL2.. / Manual lockout via AZL2... |

### **Uscita automatica dalla programmazione**

Il tempo di uscita automatica dalla programmazione, può essere impostato tra i 10 e i 120 minuti, utilizzando il parametro 127 (Timeout for menu operation). Se durante il periodo impostato non verrà eseguita alcuna operazione sull'AZL..., l'unità uscirà dalla programmazione per passare al livello Info/Service.

**Attenzione! Questa interruzione della comunicazione tra LMV2 e AZL durante la programmazione delle curve porterà al blocco dell'unità.**

| <b>Codice erroreC</b> | <b>Codice diagnostico</b> | <b>Descrizione</b>   |
|-----------------------|---------------------------|--|
| 167                   | 8                         | Blocco manuale e interruzione della comunicazione con PC<br>Manual locking |

## Accesso ai livelli

L'accesso ai vari livelli parametri si può fare con opportune combinazioni di tasti come mostrato nello schema a blocchi seguente:

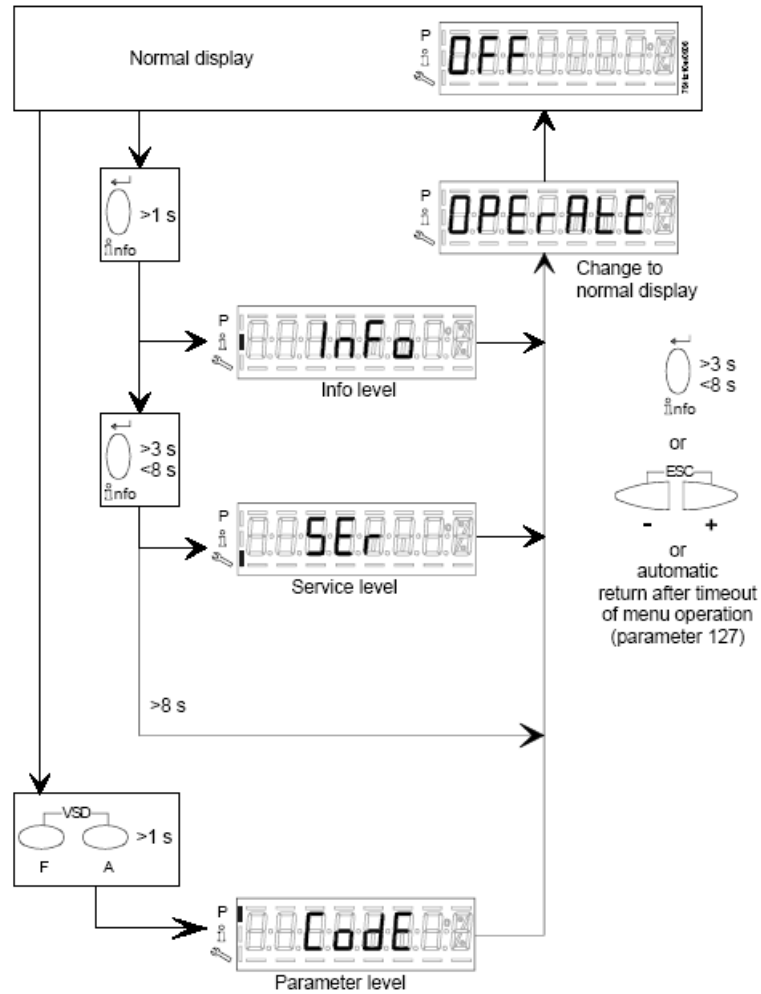

Il bruciatore e di conseguenza l'LMV... escono dalla fabbrica con una prima configurazione e taratura delle curve aria e combustibile.



## Livello Info

Per entrare nel livello **Info** procedere nel modo seguente::

- 1 da qualsiasi posizione del menù, premere contemporaneamente i pulsanti **+** e **-** quindi il programma si porterà all'inizio: sul display compare **OFF**.

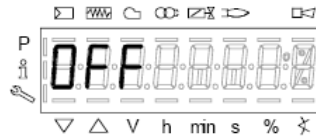

- 2 Premere il pulsante **enter** (**InFo**) , fino a che sul display compare **InFo**,



- 3 subito dopo sul display compare il primo codice (167) lampeggiante con a destra l'eventuale dato memorizzato. Premendo il pulsante **+** o il pulsante **-** si scorre la lista dei parametri.
- 4 Se a destra compare un tratto punto-linea non c'è spazio per la visualizzazione completa, premendo ancora **enter** per un tempo da 1 a 3 secondi si visualizza il dato esteso. Premendo **enter** o **+** e **-** contemporaneamente si esce dalla visualizzazione del parametro e si ritorna al numero parametro lampeggiante. Il livello **Info** visibile a tutti mostra alcuni parametri base e cioè:

| Paramtro | Descrizione  |
|----------|--|
| 167      | Volume combustibile (m³, l, ft³, gal - azzerabile) |
| 162      | Ore di funzionamento (azzerabile)                  |
| 163      | Ore di funzionamento apparecchio                   |
| 164      | Partenze bruciatore (resettabile)                  |
| 166      | Numero totale di partenze                          |
| 113      | Numero bruciatore almeno 4 cifre (es. matricola)   |
| 107      | Versione software                                  |
| 102      | Data software                                      |
| 103      | Matricola apparecchio LMV...                       |
| 104      | Codice costruttore                                 |
| 105      | Versione   |
| 143      | Libero   |

- 5 Esempio: selezionare il parametro 102 per visualizzare la data:

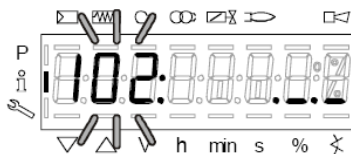

verrà visualizzato il parametro lampeggiante e a fianco una stringa di punti linea “\_.” ..

- 6 premere il tasto **InFo** per 1-3 secondi: comparirà la data
- 7 premere **InFo** per tornare al parametro “102”;
- 8 premendo **+** o **-** si continua a scorrere la lista dei parametri (vedi tabella sopra); oppure, premendo **ESC** o **InFo** per più secondi verrà visualizzato
- 9 Una volta raggiunto l'ultimo parametro (143) premendo ancora il pulsante **+**, sul display lampeggia la scritta **End**.

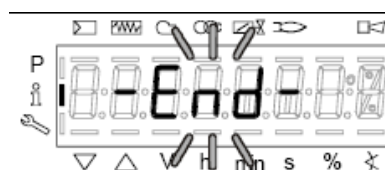

- 10 Premere **InFo**  per più di tre secondi o

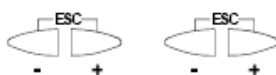

per uscire dalla modalità **InFo** e tornare al display princi-



Se durante il corso del funzionamento, viene visualizzato un messaggio del tipo:

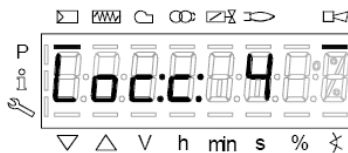

significa che il bruciatore è in **blocco (Lockout)** con codice errore (Error code): nell'esempio "Codice errore: 4". Verrà visualizzato alternato anche il messaggio



"Codice diagnostico" (Diagnostic code): nell'esempio "Codice diagnostico: 3". Registrare i numeri e verificare nella tabella errori il tipo di avaria."

Per eseguire il reset, premere il tasto **InFo** per un secondo:



L'interfaccia AZL può visualizzare anche il codice di un evento che non ha portato all'arresto. Il display visualizza il codice corrente **c** alternato con il codice diagnostico **d**:



Premere **InFo** per tornare a visualizzare le fasi:  
Esempio: Codice errore 111 / codice diagnostico 0



Per eseguire il reset, premere il tasto **InFo** per un secondo. Registrare i numeri e verificare nella tabella errori il tipo di avaria.

## Livello Service

Per accedere alla modalità Service premere il tasto **InFo** finchè verrà visualizzato.



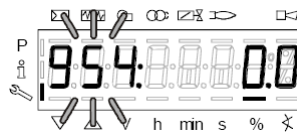

Il livello Service permetti di visualizzare informazioni sull'intensità di fiamma, posizione servocomandi, numero e codici di blocco:

| Paramtro | Descrizione   |
|----------|---|
| 954      | Intensità di fiamma   |
| 121      | % potenza di uscita, se indefinito = funzionamento automatico<br><b>ATTENZIONE!!!</b> : lasciare il parametro come di default indefinito altrimenti il bruciatore non riparte |
| 922      | Posizione servocomandi, 00= fuel; 01= air   |
| 161      | Numero di blocchi   |
| 701..725 | Storico blocchi (vedi capitolo 23 manuale)  |

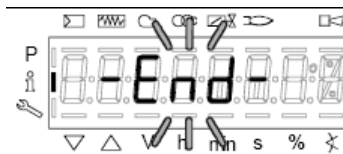

- 1 il primo parametro visualizzato è il "954": a destra è indicata la percentuale dell'intensità di fiamma. Premendo il pulsante + o il pulsante - si scorre la lista dei parametri.
- 2 Una volta raggiunto l'ultimo parametro, premendo ancora il pulsante + , sul display lampeggia la scritta **End**.

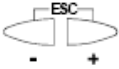

- 3 Premere **InFo**  oper per più di tre osecondi o  per uscire dalla modalità **InFo** e tornare al display principale (Operate - funzionamento)



## TABELLA FASI

Durante il funzionamento, verranno visualizzate in successione le varie fasi del programma. Nella tabella sottostante viene riportato il significato di ogni fase.

| Fase /Phase | Funzione  | Function  |
|-------------|---|---|
| Ph00        | Fase blocco   | Lockout phase   |
| Ph01        | Fase di sicurezza   | Safety phase  |
| Ph10        | t10 = tempo raggiungimento posizione riposo   | t10 = home run  |
| Ph12        | Pausa   | Standby (stationary)  |
| Ph22        | t22 = tempo di salita ventilatore (motore ventilatore = ON, valvola intercettazione di sicurezza = ON)  | t22 = fan ramp up time (fan motor = ON, safety shutoff valve = ON)                    |
| Ph24        | Verso posizione preventilazione   | Traveling to the prepurge position  |
| Ph30        | t1 = tempo preventilazione  | t1 = prepurge time  |
| Ph36        | Verso posizione accensione  | Traveling to the ignition position  |
| Ph38        | t3 = tempo preaccensione  | t3 = preignition time   |
| Ph40        | TSA1 = primo tempo sicurezza (trasformatore accensione ON)  | TSA1= 1st safety time (ignition transformer ON)                                       |
| Ph42        | TSA1 = primo tempo sicurezza (trasformatore accensione OFF)   | TSA1 = 1st safety time (ignition transformer OFF), t42 = preignition time OFF         |
| Ph44        | t44 = intervallo 1  | t44 = interval 1  |
| Ph50        | TSA2 = secondo tempo sicurezza  | TSA2 = 2nd safety time  |
| Ph52        | t52 = intervallo 2  | t52 = interval 2  |
| Ph60        | Funzionamento 1 (stazionario)   | Operation 1 (stationary)  |
| Ph62        | t62 = massimo tempo bassa fiamma (funzionamento 2, in preparazione per spegnimento, verso bassa fiamma) | t62 = max. time low-fire (operation 2, preparing for shutdown, traveling to low-fire) |
| Ph70        | t13 = tempo postcombustione   | t13 = afterburn time  |
| Ph72        | Verso posizione postcombustione   | Traveling to the postpurge position   |
| Ph74        | t8 = tempo postventilazione   | t8 = postpurge time   |
| Ph80        | t80 = tempo evacuazione controllo tenuta valvole  | t80 = valve proving test evacuation time  |
| Ph81        | t81 = tempo perdita pressione atmosferica, prova atmosferica  | t81 = leakage time test time atmospheric pressure, atmospheric test                   |
| Ph82        | t82 = test perdita, test riempimento  | t82 = leakage test filling test, filling  |
| Ph83        | t83 = tempo perdita pressione gas, test pressione   | t83 = leakage test time gas pressure, pressure test                                   |
| Ph90        | Tempo attesa "mancanza gas"   | Gas shortage waiting time   |

## BACKUP PARAMETRI SU AZL2x

Su l'AZL2x è possibile salvare la configurazione LMV per poi scaricarla su di un'altro apparecchio.

Per fare questo:

accedere alla programmazione premendo contemporaneamente **F** e **A** comparirà:



inserire la password secondo la procedura riportata al capitolo "Programmazione dell'LMV...".

Premere ENTER finché comparirà:



con il pulsante



portarsi nel gruppo parametri **000** e premere



; con i pulsanti **+** e **-** selezionare il parametro **050**

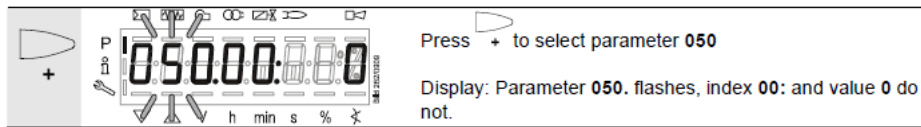

premere

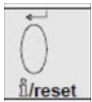

il display mostra



premere nuovamente



con il pulsante **+** selezio-

nare **1** e avviare il processo di backup premendo



Dopo circa 5 secondi il processo di backup finisce ed il display mostra

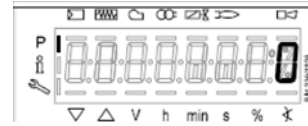

**Si raccomanda di eseguire una procedura di backup ogni volta che si modificano i parametri dell' LMV per averne una copia dentro l'AZL2x!**

## RESTORE PARAMETRI DA AZL2x a LMV..



Per copiare la configurazione salvata precedentemente su AZL2x procedere come segue:  
 accedere alla programmazione premendo contemporaneamente **F** e **A** comparirà:





inserire la password secondo la procedura riportata al capitolo "Programmazione dell'LMV...".  
 Premere ENTER finché comparirà:

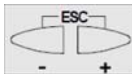



 **Per poter copiare la configurazione da AZL2x a LMV.. è importante che il tipo di LMV sia lo stesso (per esempio LMV20 con LMV20 etc.) e che il parametro 113 "Burner ID" del bruciatore sia lo stesso valore salvato nella configurazione da copiare.**

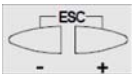

Con i pulsanti  portarsi al gruppo parametri **100**, premere  e sempre con i pulsanti **+** e **-** portarsi al

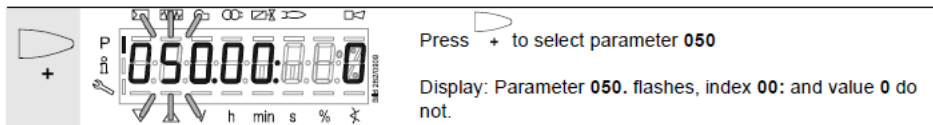
parametro **113 "Burner ID"**, premere  e verificare (e/o modificare con le frecce ripremendo **enter** per confermare) il valore

Con i pulsanti  portarsi al gruppo parametri **000**, premere  e selezionare il parametro **050**



premere  il display mostra  con il pulsante  si visualizza

 premere nuovamente  con il pulsante **+** selezionare **1** e avviare il processo di restore pre-

mendo .

Dopo circa 5 secondi il processo di restore finisce ed il display mostra  
 Ora, LMV ha la stessa configurazione che era memorizzata sull'AZL2x.

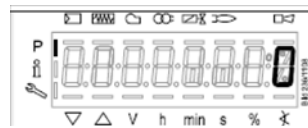

**TABELLE CODICI ERRORI**

| Cod. errore | Cod. diagnostico   | Descrizione   | Interventi   |
|-------------|--|---|--|
| <b>2</b>    | #  | <b>Mancanza fiamma alla fine di TSA1</b>  | Controllare sensore rilevazione fiamma. Controllare il punto di accensione   |
|             | 1  | Mancanza fiamma alla fine di TSA1   | Controllare sensore rilevazione fiamma. Controllare il punto di accensione   |
|             | 2  | Mancanza fiamma alla fine di TSA2   | Controllare sensore rilevazione fiamma. Controllare il punto di accensione   |
|             | 4  | Mancanza fiamma alla fine di TSA1 (versioni software inferiori a V02.00)                              | Controllare sensore rilevazione fiamma. Controllare il punto di accensione   |
| <b>3</b>    | #  | <b>Mancanza pressione aria</b>  | Controllare funzionamento pressostato aria   |
|             | 0  | Pressostato aria disattivo  | Controllare funzionamento pressostato aria   |
|             | 1  | Pressostato aria disattivo subito dopo l'avvio del motore ventilatore                                 | Controllare il collegamento /funzionamento pressostato aria  |
|             | 4  | Pressostato aria attivo prima dell'avvio  | Controllare il collegamento /funzionamento pressostato aria  |
|             | 20   | Pressione aria, pressione in camera di combustione - in partenza preventilazione                      |  |
|             | 68   | Pressione aria, POC - in partenza preventilazione   |  |
|             | 84   | Pressione aria, pressione in camera di combustione, POC - in partenza preventilazione                 |  |
| <b>4</b>    | #  | <b>Luce estranea</b>  |  |
|             | 0  | Luce estranea durante l'avvio   | Controllare sonda rilevazione fiamma   |
|             | 1  | Luce estranea durante lo spegnimento  |  |
|             | 2  | Luce estranea durante l'avvio – impedimento avvio   |  |
|             | 6  | Luce estranea durante l'avvio,pressione aria – impedimento avvio                                      |  |
|             | 18   | Luce estranea durante l'avvio, pressione in camera di combustione – impedimento avvio                 |  |
|             | 24   | Luce estranea durante l'avvio, pressione aria, pressione in camera di combustione – impedimento avvio |  |
|             | 66   | Luce estranea durante l'avvio, POC – inizio prevenzione   |  |
|             | 70   | Luce estranea durante l'avvio, pressione aria, POC – impedimento avvio                                |  |
|             | 82   | Luce estranea durante l'avvio, pressione in camera di combustione, POC – impedimento avvio            |  |
| 86          | Luce estranea durante l'avvio, pressione aria, pressione in camera di combustione, POC – impedimento avvio |   |  |
| <b>7</b>    | #  | <b>Distacco fiamma</b>  | Controllare sonda rilevazione fiamma   |
|             | 0  | Distacco fiamma   |  |
|             | 3  | Distacco fiamma (versioni software inferiori a V02.00)  |  |
|             | 3..255   | Distacco della fiamma con TÜV test  |  |
| <b>12</b>   | #  | <b>Controllo tenuta valvole</b>   |  |
|             | 0  | Perdita valvola 1   | Controllare che la valvola dal lato gas non abbia perdite<br>Controllare che non ci sia un circuito aperto<br>Controllare che la valvola fal lato bruciatore non abbia perdite |
|             | 1  | Perdita valvola 2   | Controllare che il pressostato controllo perdite PGCP sia chiuso in presenza di pressione gas<br>Controllare che non ci sia un corto-circuito                                  |

|                 |          |  |  |
|-----------------|----------|--|--|
|                 | 2        | Controllo tenuta non possibile   | Controllo tenuta attivato, ma pressostato di minima selezionato come ingresso funzione per X9-04 (controllare i parametri 238 e 241)   |
|                 | 3        | Controllo tenuta non possibile   | Controllo tenuta attivato, ma non assegnato ingresso (controllare i parametri 236 e 237)   |
|                 | 4        | Controllo tenuta non possibile   | Controllo tenuta attivato, ma assegnati 2 ingressi (settare parametro 237 come pressostato di massima o POC)   |
|                 | 5        | Controllo tenuta non possibile   | Controllo tenuta attivato, ma assegnati 2 ingressi (settare parametri 236 e 237)   |
|                 | 81       | V1 non tiene   | Verificare se la valvola lato gas non tiene.<br>Verificare cablaggio per escludere interruzioni.   |
|                 | 83       | V2 non tiene   | Verificare se la valvola lato bruciatore non tiene.<br>Verificare se l'interruttore di pressione per test perdite è chiuso quando è presente pressione gas.<br>Verificare cablaggio per escludere cortocircuiti. |
| <b>14</b>       | <b>#</b> | <b>POC</b>   |  |
|                 | 0        | POC aperto   | Controllare se con valvole chiuse il contatto è chiuso   |
|                 | 1        | POC chiuso   | Controllare il cablaggio;<br>Verificare se il contatto di chiusura della valvola si apre quando la valvola è comandata   |
|                 |          | POC aperto - impedimento avvio   | Controllare il cablaggio e verificare se c'è una interruzione della linea;<br>Controllare se con valvole chiuse il contatto è chiuso   |
| <b>19</b>       | 80       | Pressione in camera di combustione, POC – impedimento avvio  | Controllare se il pressostato è chiuso in assenza di pressione in camera di combustione;<br>Controllare il cablaggio del pressostato POC   |
| <b>20</b>       | <b>#</b> | <b>Pmin</b>  |  |
|                 | 0        | Mancanza minima pressione gas/olio   | Controllare il pressostato di minima e l'alimentazione del gas<br>Controllare il pressostato di minima e l'alimentazione dell'olio   |
|                 | 1        | Mancanza pressione - impedimento avvio   | Controllare il cablaggio del pressostato   |
| <b>21</b>       | <b>#</b> | <b>Pressostato di massima/ POC</b>   |  |
|                 | 0        | Intervento pressostato di massima<br><b>POC</b> aperto (versioni software inferiori a V02.00)                                | Controllare il cablaggio e vedere se c'è una interruzione;<br><b>POC</b> : Verificare se il contatto di chiusura della valvola è chiusa  |
|                 | 1        | <b>POC</b> chiuso (versioni software inferiori a V02.00)   | Controllare il cablaggio;<br>Verificare se il contatto di chiusura della valvola si apre quando la valvola è comandata   |
| <b>22 OFF S</b> | <b>#</b> | <b>Catena sicurezze / flangia bruciatore</b>   |  |
|                 | 0        | Catena sicurezze / flangia bruciatore aperta   | Controllare i dispositivi di sicurezza   |
|                 | 1        | Catena sicurezze / flangia bruciatore aperta - impedimento avvio   | Controllare i dispositivi di sicurezza   |
|                 | 3        | Catena sicurezze / flangia bruciatore, luce estranea - impedimento avvio   | Controllare i dispositivi di sicurezza   |
|                 | 5        | Catena sicurezze / flangia bruciatore, pressione aria - impedimento avvio  | Controllare i dispositivi di sicurezza   |
|                 | 17       | Catena sicurezze / flangia bruciatore, pressione in camera di combustione - impedimento avvio                                | Controllare i dispositivi di sicurezza   |
|                 | 19       | Catena sicurezze / flangia bruciatore, luce estranea, pressione in camera di combustione - impedimento avvio                 | Controllare i dispositivi di sicurezza   |
|                 | 21       | Catena sicurezze / flangia bruciatore, pressione aria, pressione in camera di combustione - impedimento avvio                | Controllare i dispositivi di sicurezza   |
|                 | 23       | Catena sicurezze / flangia bruciatore, luce estranea, pressione aria, pressione in camera di combustione - impedimento avvio | Controllare i dispositivi di sicurezza   |
|                 | 65       | Catena sicurezze / flangia bruciatore, POC - impedimento avvio   | Controllare i dispositivi di sicurezza   |



|    |    |   |   |
|----|----|---|---|
|    | 67 | Catena sicurezze / flangia bruciatore, luce estranea, POC - impedimento avvio   | Controllare i dispositivi di sicurezza                                |
|    | 69 | Catena sicurezze / flangia bruciatore, pressione aria, POC - impedimento avvio  | Controllare i dispositivi di sicurezza                                |
|    | 71 | Catena sicurezze / flangia bruciatore, luce estranea, pressione aria, POC - impedimento avvio                                     | Controllare i dispositivi di sicurezza                                |
|    | 81 | Catena sicurezze / flangia bruciatore, pressione in camera di combustione, POC - impedimento avvio                                | Controllare i dispositivi di sicurezza                                |
|    | 83 | Catena sicurezze / flangia bruciatore, luce estranea, pressione in camera di combustione, POC - impedimento avvio                 | Controllare i dispositivi di sicurezza                                |
|    | 85 | Catena sicurezze / flangia bruciatore, pressione aria, pressione in camera di combustione, POC - impedimento avvio                | Controllare i dispositivi di sicurezza                                |
|    | 87 | Catena sicurezze / flangia bruciatore, luce estranea, pressione aria, pressione in camera di combustione, POC - impedimento avvio | Controllare i dispositivi di sicurezza                                |
| 50 | #  | Errore interno  | Eseguire reset; se l'errore continua a ripetersi, sostituire l'unità  |
| 51 | #  |   |   |
| 55 | #  |   |   |
| 56 | #  |   |   |
| 57 | #  |   |   |
| 58 | #  |   |   |
| 60 | 0  |   |   |
| 61 | #  | Cambio combustibile   |   |
|    | 0  | Combustibile 0  | Nessun errore - cambiamento di combustibile 0                         |
|    | 1  | Combustibile 1  | Nessun errore - cambiamento di combustibile 1                         |
| 62 | #  | Segnale errato combustibile / Informazioni combustibile   |   |
|    | 0  | Manca segnale combustibile scelto   | Verificare cablaggio elettrico  |
|    | 1  | Differente segnale scelta combustibile tra microprocessori  | Fare un reset; se l'errore si ripete sostituire LMV                   |
|    | 2  | Differente segnale scelta combustibile tra microprocessori  | Fare un reset; se l'errore si ripete sostituire LMV                   |
|    | 3  | Segnale combustibile scelto presente su entrambi i morsetti   | Verificare cablaggio elettrico  |
| 65 | #  | Errore interno  | Eseguire reset; se l'errore continua a ripetersi, sostituire l'unità  |
| 66 | #  |   |   |
| 67 | #  |   |   |
| 70 | #  | Errore controllo rapporto combustibile/aria   |   |
|    | 23 | Portata non valida  |   |
|    | 26 | Punti curva non definiti  | Impostare i punti delle curve per i servocomandi                      |
| 71 | #  | Posizione speciale non definita   |   |
|    | 0  | Posizione pausa   | Impostare posizione sosta per i servocomandi utilizzati               |
|    | 1  | Posizione postventilazione  | Impostare posizione postventilazione per i servocomandi utilizzati    |
|    | 2  | Posizione preventilazione   | Impostare posizione preventilazione per i servocomandi utilizzati     |
|    | 3  | Posizione accensione  | Impostare posizione accensione per i servocomandi utilizzati          |
| 72 | #  | Errore interno controllo rapporto combustibile/aria   | Eseguire reset; se l'errore continua a ripetersi, sostituire l'unità. |
| 73 | #  | Errore interno controllo rapporto combustibile/aria   |   |
|    | 23 | Calcolo posizione, carico in funzionamento multistadio non valido (gasolio)   | Carico non valido   |

|           |   |   |   |
|-----------|---|---|---|
|           | 26  | Calcolo posizione, punti curve non definiti, in funzionamento multistadio (gasolio)   | Impostare punti curve per servocomandi  |
| <b>75</b> | #   | Errore interno controllo rapporto combustibile/aria: controllo sincronismo  |   |
|           | 1   | Errore posizionamento carico attuale  |   |
|           | 2   | Errore posizionamento carico finale   |   |
|           | 4   | Errore sincronismo posizioni finali   |   |
| <b>76</b> | #   | Errore interno controllo rapporto combustibile/aria   | Eseguire reset; se l'errore continua a ripetersi, sostituire l'unità  |
| <b>80</b> | #   | Controllo range di limitazione inverter   | L'LMV potrebbe non correggere la differenza di velocità e raggiunto un limite di gamma di controllo<br>1 - Non è stata eseguita la standardizzazione<br>2 - Tempo rampa di salita e discesa inverter troppo corta rispetto a impostazioni inverter (par. 522 e 523)<br>3 - Segnale comando inverter no impostato correttamente (par. 645)<br>4 - Inverter non segue LMV, verificare impostazioni su inverter              |
| <b>81</b> | 1   | Controllo range di limitazione inverter nella parte inferiore   | Velocità inverter troppo alta   |
|           | 2   | Memorizzazione della velocità standardizzata non riuscita   | Velocità inverter troppo bassa  |
| <b>82</b> | 1   | Input di limitazione velocità inverter interrotto   | Troppe interferenze elettromagnetiche sulla linea del sensore, migliorare EMC   |
|           | #   | Errori durante la standardizzazione dell'inverter   |   |
|           | 1   | Tempo rampa di discesa inverter troppo lungo  | Tempo rampa di discesa su inverter più lungo rispetto a LMV par. 523  |
|           | 2   | Input di limitazione velocità inverter interrotto   | Bloccare l'LMV, poi resettarlo e ripetere la standardizzazione  |
|           | 3   | Interruzione sulla linea sensore giri   | Unità di base non riceve impulsi da sensore di velocità<br>1 - Il motore non gira<br>2 - Il sensore non è collegato<br>3 - Il sensore non è attivato dal disco sensore (controllare distanza)   |
|           | 4   | Variazione di velocità / tempo rampa inverter troppo lungo / velocità sotto il limite minimo per la standardizzazione   | Il motore non ha raggiunto una velocità stabile dopo la rampa di salita<br>1 - Tempo rampa di salita e discesa inverter troppo corta rispetto a impostazioni inverter (par. 522 e 523)<br>2 - Segnale comando inverter no impostato correttamente (par. 645)<br>3 - Inverter non segue LMV, verificare impostazioni su inverter<br>4 - Velocità inverter si trova sotto il minimo per la standardizzazione (650 giri/min) |
|           | 5   | Senso di rotazione motore sbagliato   |   |
|           | 6   | Il sensore di giri non misura correttamente i giri  |   |
|           | 7   | Velocità standardizzata non valida  | La velocità standardizzata misurata non è nella gamma ammissibile, il motore gira troppo lentamente o troppo velocemente  |
|           | 15  | Microprocessori LMV non indicano la stessa velocità   | Questo può essere causato da una errata standardizzazione (per esempio dopo il ripristino di un set di dati per una nuova LMV), ripetere la standardizzazione   |
|           | 20  | La standardizzazione viene eseguita in una fase sbagliata   | La standardizzazione deve essere eseguita solo nella fase con bruciatore OFF  |
|           | 22  | Attuatore aria senza punto di riferimento   | Attuatore aria non è stato fatto il riferimento o ha perso il suo riferimento<br>1 - Controllare se la posizione di riferimento può essere raggiunta<br>2 - Controllare se gli attuatori sono stati scambiati<br>3 - Se l'errore si verifica solo dopo l'inizio della standardizzazione, l'attuatore potrebbe essere sovraccaricato e non può raggiungere la sua posizione  |
|           | 23  | Inverter disattivato  |   |
| 24        | Nessun modo operativo valido                                  | La standardizzazione è stata avviata senza valido modo operativo; attivare un modo operativo valido e ripetere la standardizzazione                           |   |
| 25        | Controllo del rapporto aria-carburante pneumatico             | La standardizzazione è iniziata con controllo di rapporto aria-combustibile pneumatico; con questo modo di funzionamento la standardizzazione non è possibile |   |
| 128       | Procedura di avviamento senza aver fatto la standardizzazione | L'inverter è controllato ma non standardizzato; fare la standardizzazione   |   |

|           |                      |   |  |
|-----------|----------------------|---|--|
|           | 255                  | Nessuna velocità standardizzata disponibile                               | Il motore gira, ma non è standardizzato; fare la standardizzazione   |
| <b>83</b> | <b>#</b>             | Errore velocità inverter  | La velocità inverter non è stata raggiunta   |
|           | Bit 0 valenza 1      | Limitazione range di controllo basso                                      | La velocità non è stata raggiunta perché controllo range di limitazione è diventato attivo; per misure, fare riferimento al codice di errore 80  |
|           | Bit 1 valenza 2..3   | Limitazione range di controllo alto                                       | La velocità non è stata raggiunta perché controllo range di limitazione è diventato attivo; per misure, fare riferimento al codice di errore 80  |
|           | Bit 2 valenza 4..7   | Interruzione a causa di disturbo degli impulsi sensore giri               | Velocità non è stata raggiunta a causa di troppe interferenze elettromagnetiche sulla linea sensore giri; per misure, fare riferimento al codice di errore 81  |
|           | Bit 3 valenza >=8    | Curva troppo ripida in termini di velocità di rampa                       | Velocità non è stata raggiunta perché è stata rilevata una pendenza della curva troppo ripida.<br>1. Con LMV26 o LMV37 e rampa di 20 s, la pendenza della curva può essere un massimo di 10% della velocità per il cambio tra 2 punti della curva nella modalità di modulazione. Con LMV26 o LMV37 e rampa di 10 s, la pendenza della curva può essere un massimo di 20% della velocità per il cambio tra 2 punti della curva nella modalità di modulazione. Con un LMV26 o LMV37 la rampa di 5 s, la pendenza della curva può essere un massimo di 40% della velocità per il cambio tra 2 punti della curva nella modalità di modulazione.<br>Tra il punto di accensione (P0) e il punto minimo (P1), il cambio di velocità nella modalità di modulazione può essere un massimo del 40%, indipendente dalla rampa impostata su LMV26 o LMV37.<br>2. L'impostazione della rampa inverter nella LMV deve essere circa il 20% in più rispetto alla rampa impostata nell'inverter (parametri 522, 523). |
|           | Bit 4 valenza >=16   | Interruzione segnale del sensore di giri                                  | Nessuna velocità rilevata nonostante il controllo.<br>1. Controllare se il motore gira.<br>2. Controllare se il sensore di velocità fornisce un segnale (LED / controllare la distanza dal disco sensore).<br>3. Controllare il cablaggio dell'inverter.   |
|           | Bit 5 valenza >=32   | Arresto rapido a causa della deviazione di velocità eccessiva             | La deviazione di velocità è stato per circa 1 s > 10% al di fuori del campo previsto.<br>1. Verifica tempi di rampa del LMV26 o LMV37 e inverter.<br>2. Controllare il cablaggio dell'inverter.  |
| <b>84</b> | <b>#</b>             | Pendenza curve servocomandi   |  |
|           | Bit 1 valenza 2..3   | Servoc. combustibile: curva troppo ripida in termini di velocità di rampa | La pendenza della curva deve avere una variazione di massimo 25° tra 2 punti della curva in modulazione  |
|           | Bit 2 valenza 4..7   | Servoc. aria: curva troppo ripida in termini di velocità di rampa         | La pendenza della curva deve avere una variazione di massimo 25° tra 2 punti della curva in modulazione  |
| <b>85</b> | <b>#</b>             | Errore riferimento servocomandi   |  |
|           | 00                   | Errore riferimento servocomando combustibile                              | Riferimento servocomando combustibile non andato a termine. Il punto di riferimento potrebbe non essere stato raggiunto: 1. Controllare che i servocomandi non siano stati cambiati.<br>2. Controllare che i servocomandi non siano bloccati o sovraccarichi   |
|           | 11                   | Errore riferimento servocomando aria                                      | Riferimento servocomando combustibile non andato a termine. Il punto di riferimento potrebbe non essere stato raggiunto: 1. Controllare che i servocomandi non siano stati cambiati.<br>2. Controllare che i servocomandi non siano bloccati o sovraccarichi   |
|           | Bit 7 valenza >= 128 | Errore riferimento dovuto a variazioni parametri                          | L'impostazione di un servocomando (es. punto riferimento) è stata cambiata. Questo errore viene visualizzato per attivare un nuovo riferimento   |
| <b>86</b> | <b>#</b>             | <b>Errore servocomando combustibile</b>                                   |  |
|           | 0                    | Errore posizione  | Posizione finale può non essere raggiunta entro la banda di tolleranza richiesta: controllare che il servocomando non sia bloccato o sovraccarico.   |
|           | Bit 0 valenza 1      | Circuito aperto   | Ai terminali del servocomando viene rilevato un circuito aperto: controllare cablaggio.  |
|           | Bit 3 valenza >=8    | Curva troppo ripida in termini di velocità rampa                          | La pendenza della curva deve avere una variazione di massimo 31° tra 2 punti della curva in modulazione  |
|           | Bit 4 valenza >=16   | Scostamento posizione in confronto all'ultimo riferimento                 | Servocomando sovraccarico o duro meccanicamente: 1. controllare che il servocomando non sia bloccato nella sua corsa; 2. controllare che la coppia sia sufficiente per l'applicazione  |
| <b>87</b> | <b>#</b>             | <b>Errore servocomando aria</b>   |  |

|     |                     |  |  |
|-----|---------------------|--|--|
|     | 0                   | Errore posizione   | Posizione finale può non essere raggiunta entro la banda di tolleranza richiesta: controllare che il servocomando non sia bloccato o sovraccarico.   |
|     | Bit 0 valenza 1     | Circuito aperto  | Ai terminali del servocomando viene rilevato un circuito aperto: controllare cablaggio.  |
|     | Bit 3 valenza >=8   | Curva troppo ripida in termini di velocità rampa   | La pendenza della curva deve avere una variazione di massimo 31° tra 2 punti della curva in modulazione  |
|     | Bit 4 valenza >= 16 | Deviazione in confronto all'ultimo riferimento   | Servocomando sovraccarico o duro meccanicamente<br>1. controllare che il servocomando non sia bloccato nella sua corsa<br>2. controllare che la coppia sia sufficiente per l'applicazione  |
| 90  | #                   | Errore interno controllo bruciatore  |  |
| 91  | #                   | Errore interno controllo bruciatore  |  |
| 93  | #                   | Errore acquisizione segnale fiamma   |  |
|     | 3                   | Corto-circuito del sensore   | Corto-circuito a QRB...: 1. Controllare cablaggio; 2. Possibile avaria della sonda fiamma.   |
| 95  | #                   | <b>Errore relé supervisione</b>  |  |
|     | 3                   | Trasformatore accensione   |  |
|     | 4                   | Valvola combustibile 1   |  |
|     | 5                   | Valvola combustibile 2   |  |
|     | 6                   | Valvola combustibile 3   | Contatto attivo alimentazione esterna. Controllare cablaggio   |
| 96  | #                   | <b>Errore relé supervisione</b>  |  |
| 93  | #                   | Errore acquisizione segnale fiamma   |  |
|     | 3                   | Trasformatore accensione   |  |
|     | 4                   | Valvola combustibile 1   | Contatti relé fusi. Controllare i contatti: 1. Unità collegata all'alimentazione: uscita ventilatore non alimentata  |
|     | 5                   | Valvola combustibile 2   |  |
|     | 6                   | Valvola combustibile 3   | 2. Alimentazione sconnessa: scollegare il ventilatore. Non c'è contatto resistivo tra uscita ventilatore e il conduttore neutro. Se uno dei due test fallisce, rimuovere l'unità perché i contatti sono fusi e non può essere garantita la sicurezza   |
| 97  | #                   | Errore relé supervisione   |  |
|     | 0                   | I contatti del relé di sicurezza si sono fusi o alimentazione estranea sul relé di sicurezza | Controllare i contatti: 1. Unità collegata all'alimentazione: uscita ventilatore non alimentata; 2. Alimentazione sconnessa: scollegare il ventilatore. Non c'è contatto resistivo tra uscita ventilatore e il conduttore neutro. Se uno dei due test fallisce, rimuovere l'unità perché i contatti sono fusi e non può essere garantita la sicurezza. |
| 98  | #                   | Errore relé supervisione   |  |
|     | 2                   | Valvola sicurezza  |  |
|     | 3                   | Trasformatore accensione   |  |
|     | 4                   | Valvola combustibile 1   |  |
|     | 5                   | Valvola combustibile 2   |  |
|     | 6                   | Valvola combustibile 3   | Il relé non commuta. Eseguire reset; se l'errore continua a ripetersi, sostituire l'unità  |
| 99  | #                   | Errore interno controllo relé  | Eseguire reset; se l'errore continua a ripetersi, sostituire l'unità   |
|     | 3                   | Errore interno controllo relé  | Eseguire reset; se l'errore continua a ripetersi, sostituire l'unità<br>Per versioni software V03.10: con errore C99 D3 durante la standardizzazione inverter, disattivare temporaneamente la funzione Allarme impedimento avviamento (parametro 210 = 0)  |
| 100 | #                   |  |  |
| 105 | #                   | Errore interno campionamento contatto  |  |

|            |          |  |  |
|------------|----------|--|--|
|            | 0        | Pressostato minima   | Guasto può essere causato da carichi capacitivi o tensione in DC sugli ingressi della tensione di alimentazione. Il codice diagnostico indica l'ingresso in cui si verifica il problema. |
|            | 1        | Pressostato massima  |  |
|            | 2        | Pressostato controllo perdite                                |  |
|            | 3        | Pressione aria   |  |
|            | 4        | Controllo carico aperto                                      |  |
|            | 5        | Controllo carico on/off                                      |  |
|            | 6        | Controllo carico chiuso                                      |  |
|            | 7        | Catena sicurezza   |  |
|            | 8        | Valvola sicurezza  |  |
|            | 9        | Trasformatore accensione                                     |  |
|            | 10       | Valvola combustibile 1                                       |  |
|            | 11       | Valvola combustibile 2                                       |  |
|            | 12       | Valvola combustibile 3                                       |  |
|            | 13       | Reset  |  |
| <b>106</b> | <b>#</b> | Errore interno interrogazione contatto                       | Eseguire reset; se l'errore continua a ripetersi, sostituire l'unità   |
| <b>107</b> | <b>#</b> |  |  |
| <b>108</b> | <b>#</b> |  |  |
| <b>110</b> | <b>#</b> | Errore interno testo controllo tensione                      | Eseguire reset; se l'errore continua a ripetersi, sostituire l'unità   |
| <b>111</b> | <b>#</b> | Alimentazione sottotensione                                  | Tensione alimentazione troppo bassa  |
| <b>112</b> | <b>0</b> | Ripristino tensione alimentazione                            | Eseguire reset su ripristino alimentazione (no errore)   |
| <b>113</b> | <b>#</b> | Errore interno supervisione tensione                         | Eseguire reset; se l'errore continua a ripetersi, sostituire l'unità   |
| <b>115</b> | <b>#</b> | Errore interno contatore sistema                             |  |
| <b>116</b> | <b>0</b> | Ciclo vita dispositivo in zona critica                       | Raggiunta soglia di allarme. Sostituire l'unità.   |
| <b>117</b> | <b>0</b> | Ciclo vita superato: funzionamento non ammesso.              | Raggiunta soglia di spegnimento. Sostituire l'unità.   |
| <b>120</b> | <b>0</b> | Impulso di Interrupt in ingresso contatore combustib.        | Troppi impulsi di disturbo in ingresso ai contatori combustibile. Migliorare EMC   |
| <b>121</b> | <b>#</b> | Errore interno accesso a EEPROM                              | Eseguire un reset, ripetere l'ultima impostazione / controllare. Ripristinare i parametri, se l'errore persiste, sostituire l'unità.   |
| <b>122</b> | <b>#</b> |  |  |
| <b>123</b> | <b>#</b> |  |  |
| <b>124</b> | <b>#</b> |  |  |
| <b>125</b> | <b>#</b> |  |  |
| <b>126</b> | <b>#</b> |  |  |
| <b>127</b> | <b>#</b> |  |  |
| <b>128</b> | <b>0</b> | Err. int. acc. a EEPROM - sincr. durante inizializzazione    | Eseguire un reset, ripetere l'ultima impostazione / controllare. Ripristinare i parametri, se l'errore persiste, sostituire l'unità.   |
| <b>129</b> | <b>#</b> | Errore interno accesso a EEPROM – sincronizzazione           |  |
| <b>130</b> | <b>#</b> | Errore interno accesso a EEPROM - timetout                   |  |
| <b>131</b> | <b>#</b> | Errore interno accesso a EEPROM - page on abort              |  |
| <b>132</b> | <b>#</b> | Errore int. accesso a EEPROM inizializzazione registro       | Eseguire reset; se l'errore continua a ripetersi, sostituire l'unità   |
| <b>133</b> | <b>#</b> | Errore interno accesso a EEPROM – Richiesta sincronizzazione | Eseguire un reset, ripetere l'ultima impostazione / controllare. Ripristinare i parametri, se l'errore persiste, sostituire l'unità.   |
| <b>134</b> | <b>#</b> |  |  |
| <b>135</b> | <b>#</b> |  |  |
| <b>136</b> | <b>1</b> | Inizia ripristino  | Ripristino da backup (no errore)   |
| <b>137</b> | <b>#</b> | Errore interno – backup / ripristino                         |  |
|            | 157      | Ripristino – ok, ma backup inferiore a insieme dati sistema  | Ripristino con successo, ma insieme dati di backup inferiore a insieme dati di sistema   |
|            | 241      | Ripristino – interruzione per segnale ASN                    | Il Backup ha segnale di accesso ASN non trasmissibile e non può ripristinare l'unità   |

|                |          |  |   |
|----------------|----------|--|---|
|                | 242      | Backup – backup eseguito non consistente                             | Backup contiene errori e non può essere trasferito all'unità  |
|                | 243      | Backup – confronto dati con microprocessore guasto                   | Ripetere reset e backup   |
|                | 244      | Dati Backup non compatibili  | Dati Backup non compatibili con l'attuale versione del software, il ripristino non è possibile.   |
|                | 245      | Errore accesso alla funzione "Ripristino parametri completo"         | Ripetere reset e backup   |
|                | 246      | Scaduto tempo Ripristino durante accesso a EEPROM                    | Ripetere reset e backup   |
|                | 247      | I dati ricevuto sono incosistenti                                    | Dati Backup non non validi, il ripristino non è possibile   |
|                | 248      | Ripristino attualmente non possibile                                 | Ripetere reset e backup   |
|                | 249      | Ripristino interrotto per errore identificazione bruciatore          | Tentativo di Backup su un bruciatore non compatibile  |
|                | 250      | Backup – CRC di una pagina non corretto                              | Dati Backup non validi, il ripristino non è possibile   |
|                | 251      | Backup – identificazione bruciatore non definita                     | Definire identificazione bruciatore e ripetere backup   |
|                | 252      | Dopo il ripristino, le pagine non sono visualizzabili                |   |
|                | 253      | Ripristino attualmente non possibile                                 | Ripetere reset e backup   |
|                | 254      | Interruzione per trasmissione errore                                 |   |
|                | 255      | Interruzione ripristino per tempo scaduto                            | Eseguire un reset, controllare le connessioni e ripetere il backup  |
| <b>146</b>     | <b>#</b> | <b>Timeout interfaccia LMV...</b>                                    | Riferirsi a documentazione Modbus (A7541)   |
|                | 1        | Modbus timeout   |   |
| <b>150</b>     | <b>#</b> | <b>TÜV test</b>  |   |
|                | 1        | Fase non valida  | Il test TÜV può essere avviato solo in fase 60 (funzionamento)  |
|                | 2        | TÜV test, uscita di default troppo bassa                             | TÜV test, uscita predefinito di prova deve essere inferiore al limite inferiore di uscita   |
|                | 3        | TÜV test, uscita di default troppo alta                              | TÜV test, uscita predefinito di prova deve essere più alto del limite superiore di uscitaT  |
|                | 4        | TÜV test, termine test manuale                                       | Nessun errore: Terminato manualmente test di prova TÜV da parte dell'utente   |
|                | 5        | TÜV test timeout Вышло время теста TUV                               | Nessuna perdita di fiamma dopo che le valvole del combustibile sono state chiuse<br>1. Verificare la presenza di luce esterna<br>2. Controllare il cablaggio<br>3. Verificare se una delle valvole sono perdite       |
| <b>165</b>     | <b>#</b> | Errore interno   |   |
| <b>166</b>     | 0        | Errore interno   | Eseguire reset; se l'errore continua a ripetersi, sostituire l'unità  |
| <b>167</b>     | <b>#</b> | Blocco manuale   |   |
|                | 1        | Blocco manuale da contatto   |   |
|                | 2        | Blocco manuale da AZL2...  |   |
|                | 3        | Blocco manuale da PC tool  | Unità è stata bloccata manualmente (no errore)  |
|                | 8        | Blocco manuale da AZL2... Tempo scaduto / interruzione comunicazione | Durante impostazione curva tramite AZL2..., è scaduto il tempo a disposizione per le operazioni all'interno del menù (impostato sul parametro 127), o la comunicazione tra LMV20.100A2BC e AZL2... è stata interrotta |
|                | 9        | Blocco manuale da PC tool. Interruzione comunicazione                | Durante l'impostazione delle curve tramite software ACS410 PC software, la comunicazione tra LMV20.100A2BC e il software ACS410 PC è stata interrotta per più di 30 secondi   |
|                | 33       | Blocco manuale dopo tentativo di ripristino software per PC          | Software per PC ha fatto un tentativo di ripristino anche se il sistema ha funzionato correttamente   |
| <b>168</b>     | <b>#</b> |  |   |
| <b>169</b>     | <b>#</b> | Errore interno di gestione   | Eseguire reset; se l'errore continua a ripetersi, sostituire l'unità  |
| <b>170</b>     | <b>#</b> |  |   |
| <b>171</b>     | <b>#</b> | Interno  | Eseguire reset; se l'errore continua a ripetersi, sostituire l'unità  |
| <b>200 OFF</b> | <b>#</b> | Errore sistema - libero  | No errore   |

|            |                      |   |   |
|------------|----------------------|---|---|
| <b>201</b> | <b>OFF UPr 0 / #</b> | Impedimento avviamento                                | Impedimento avviamento perché non è stata impostata l'unità   |
|            | Bit 0 Valenza 1      | Modo funzionamento non impostato                      |   |
|            | Bit 1 Valenza 2..3   | Rampa combustibile non definita                       |   |
|            | Bit 2 Valenza 4..7   | Curve servocomandi non impostate                      |   |
|            | Bit 3 Valenza 8..15  | Velocità standardizzata non definita                  |   |
|            | Bit 4 Valenza 16..31 | Backup / ripristino non è stato possibile             |   |
| <b>202</b> | <b>#</b>             | Selezione interna modo funzionamento                  | Ridefinire modo funzionamento (parametro 201)   |
| <b>203</b> | <b>#</b>             | Errore interno  | Ridefinire modo funzionamento (parametro 201)<br>Eseguire il reset; se l'errore si ripete, sostituire l'unità |
| <b>204</b> | Numero fase          | Stop programma  | Stop programma attivato (no errore)   |
| <b>205</b> | <b>#</b>             | Errore interno  | Eseguire reset; se l'errore continua a ripetersi, sostituire l'unità  |
| <b>206</b> | 0                    | Combinazione unità non ammessa (unità base - AZL2...) |   |
| <b>207</b> | <b>#</b>             | Compatibilità versione unità di base - AZL2...        |   |
|            | 0                    | Versione unità di base superata                       |   |
|            | 1                    | Versione AZL2... superata                             |   |
| <b>208</b> | <b>#</b>             | Errore interno  | Eseguire reset; se l'errore continua a ripetersi, sostituire l'unità  |
| <b>209</b> | <b>#</b>             | Errore interno  | Eseguire reset; se l'errore continua a ripetersi, sostituire l'unità  |
| <b>210</b> | 0                    | Impost. modo funzion. non autorizzato a unità di base | Selezionare modo funzionamento autorizzato all'unità di base  |
| <b>240</b> | <b>#</b>             |   |   |
| <b>245</b> | <b>#</b>             | Errore interno  | Eseguire reset; se l'errore continua a ripetersi, sostituire l'unità  |
| <b>250</b> | <b>#</b>             |   |   |

# Collegamenti elettrici per LMV20

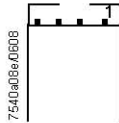
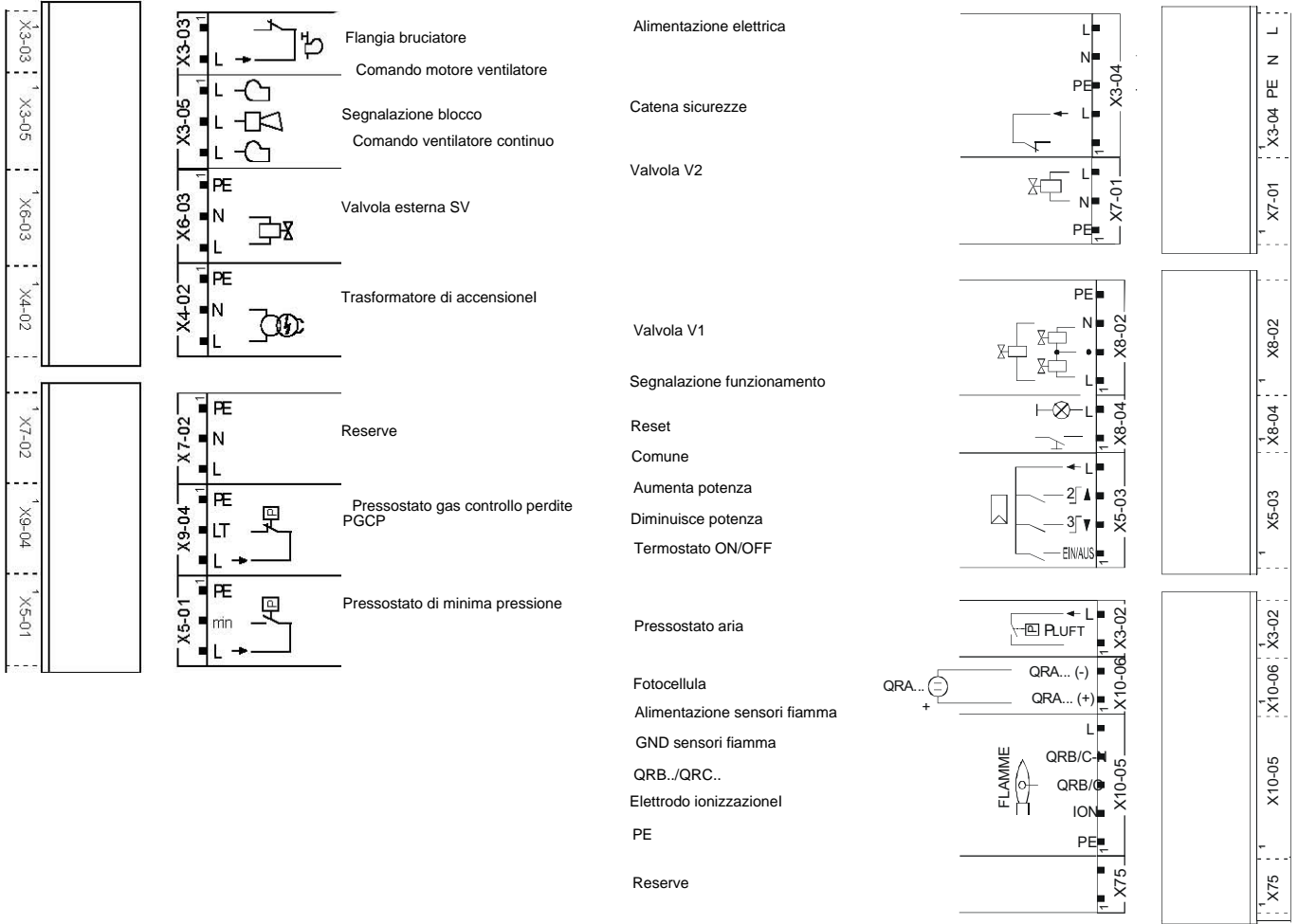

Reserve

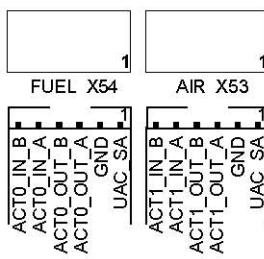

Servocomando combustibile

Servocomando aria



## Varianti collegamenti elettrici per LMV27

### ConnettoreX75



2 - Ingresso segnale contatore

1 - Alimentazione contatore

### ConnettoreX5-02

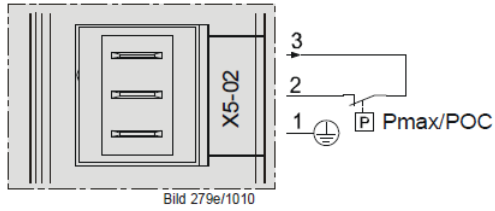

Collegamento Pmax

## Varianti collegamenti elettrici per LMV26

### Connettore X08-04 / X09-04

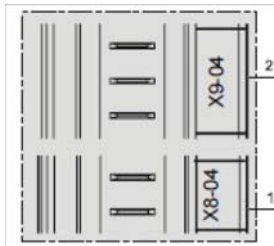

2 - Combustibile 0

1 - Combustibile 1

### Connettore X75

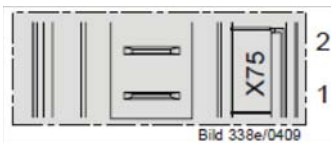

2 - Ingresso segnale contatore

1 - Alimentazione contatore

### Connettore X64

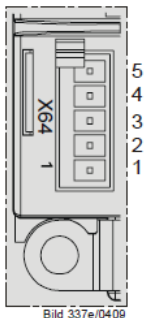

5 - Alimentazione sensore giri

4 - Segnale sensore giri

3 - Segnale di comando inverter o in alternativa 0÷10V % carico

2 - GND (riferimento segnale)

1 - Segnale di comando modulazione (4÷20mA)

### Connettore X74

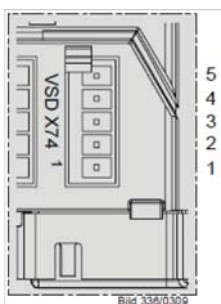

5 - PWM Alimentazione

4 - PWM Segnale sensore giri

3 - Segnale di comando PWM

2 - GND (riferimento segnale)

1 - Alimentazione esterna 24V DC

## Varianti collegamenti elettrici per LMV37

### Connettore X75



2 - Ingresso segnale contatore

1 - Alimentazione contatore

### Connettore X5-02

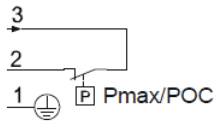
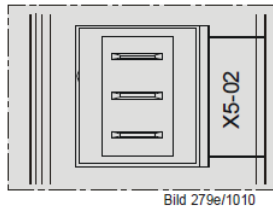

Collegamento Pmax

Pmax/POC

### Connettore X64

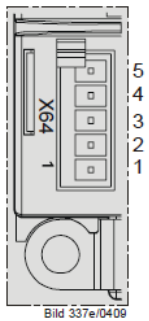

5 - Alimentazione sensore giri

4 - Segnale sensore giri

3 - Segnale di comando inverter o in alternativa 0+10V % carico

2 - GND (riferimento segnale)

1 - Segnale di comando modulazione (4+20mA)

### Connettore X74

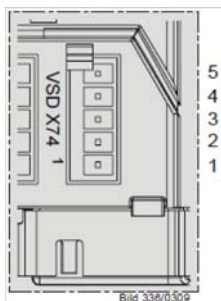

5 - PWM Alimentazione

4 - PWM Segnale sensore giri

3 - Segnale di comando PWM

2 - GND (riferimento segnale)

1 - Alimentazione esterna 24V DC



C.I.B. UNIGAS S.p.A.  
Via L.Galvani, 9 - 35011 Campodarsego (PD) - ITALY  
Tel. +39 049 9200944 - Fax +39 049 9200945/9201269  
web site: [www.cibunigas.it](http://www.cibunigas.it) - e-mail: [cibunigas@cibunigas.it](mailto:cibunigas@cibunigas.it)

Le informazioni contenute in questo documento sono puramente indicative e non impegnative. L'azienda si riserva la facoltà di apportare modifiche senza obbligo di preavviso.

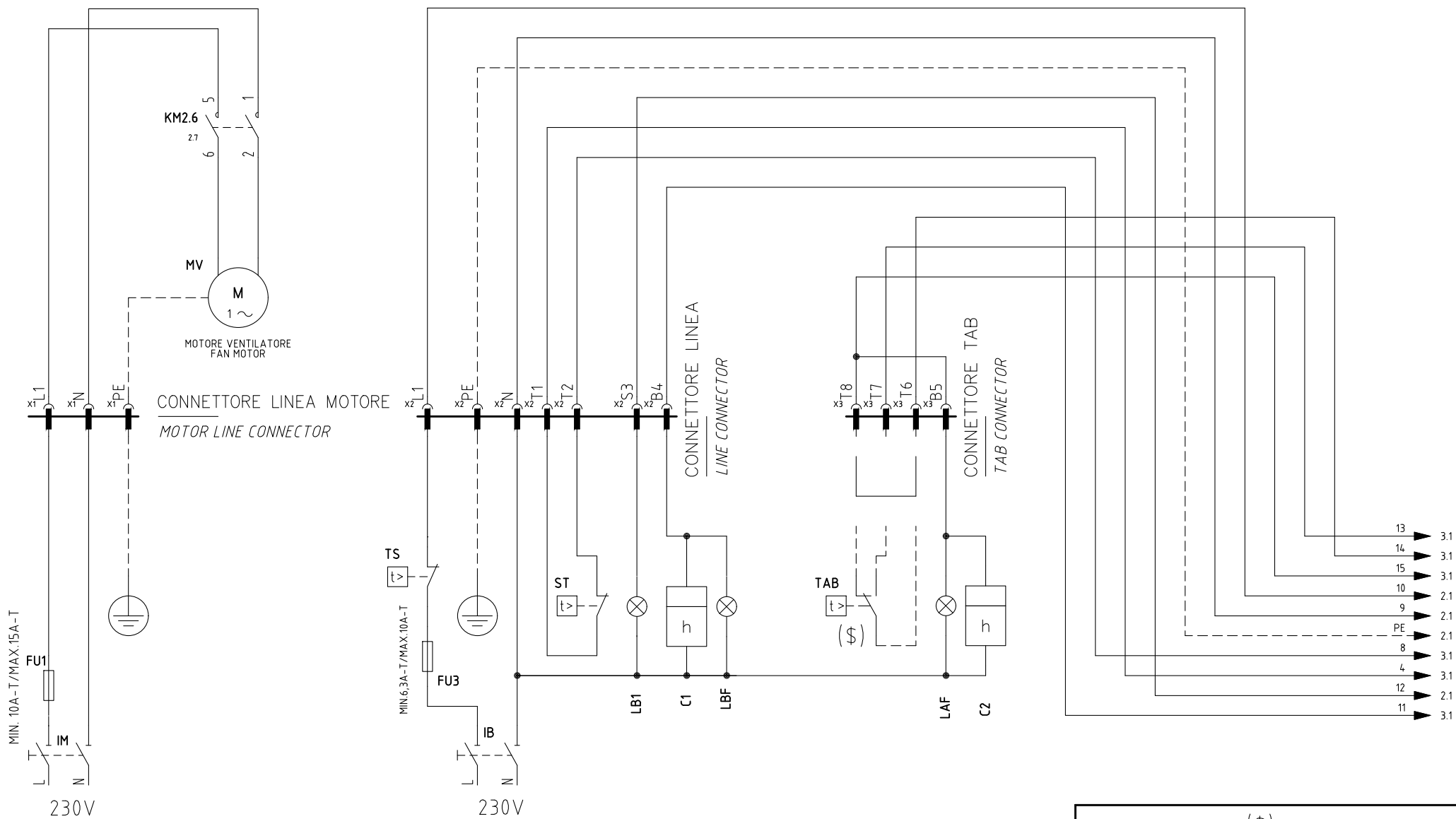

(\$)

SE USATO "TAB", TOGLIERE IL PONTE TRA I MORSETTI T6-T8  
IF USED "TAB", REMOVE THE BRIDGE BETWEEN TERMINALS T6-T8

|      |                           |          |           |
|------|---------------------------|----------|-----------|
| 01   | OPTION "UV" OR "ER" ADDED | 26/11/20 | U. PINTON |
| REV. | MODIFICA                  | DATA     | FIRME     |



Impianto  
TIPI/TYPES NG(X)350/400/550 LG350/400/550  
MODELLO/MODEL x-.PR.x.xx.Y.x.xx

Descrizione  
**VERSIONE CON LMV20  
WITH LMV20 VERSION**

Ordine

Commessa

Esecutore  
U. PINTON

Data Controllato  
26/11/2020

Controllato  
M. MASCHIO

Data 14/01/2009

Revisione 01

Dis. N. 04 - 0755

|       |        |
|-------|--------|
| PREC. | FOGLIO |
| /     | 1      |
| SEGUE | TOTALE |
| 2     | 7      |

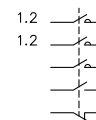
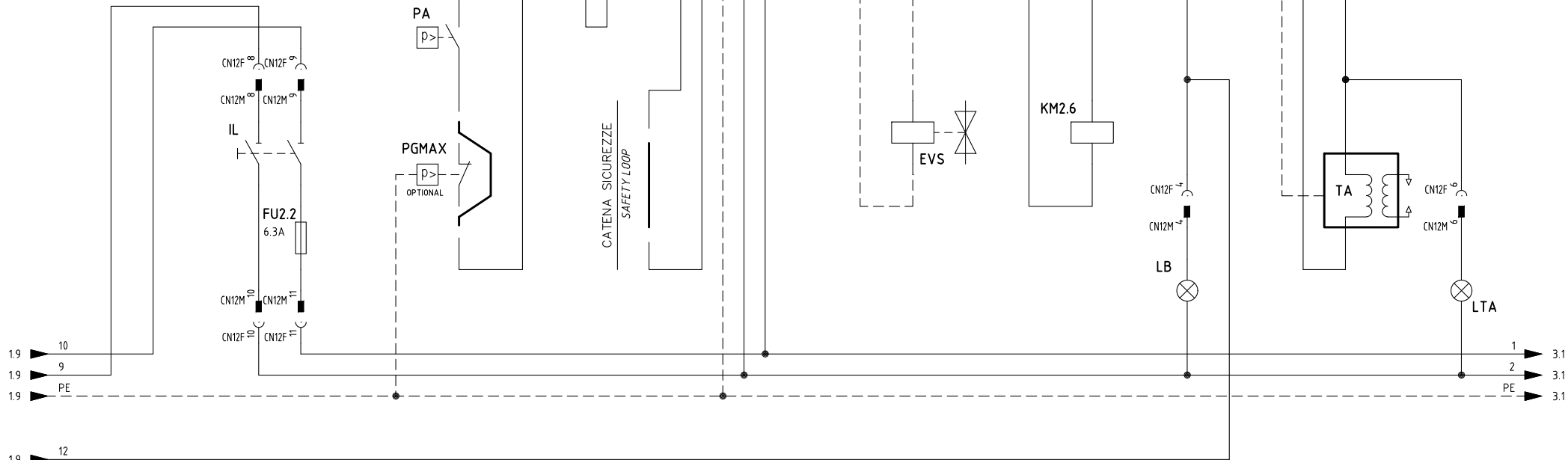
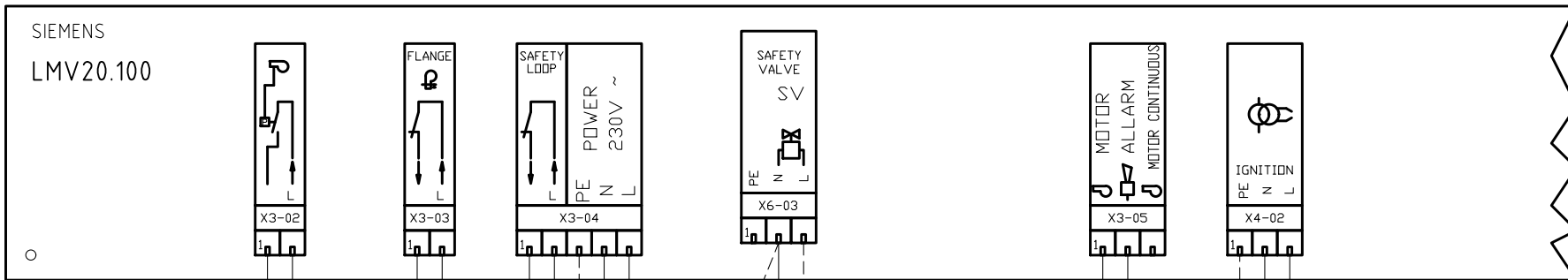

|           |            |       |        |
|-----------|------------|-------|--------|
| Data      | 14/01/2009 | PREC. | FOGLIO |
| Revisione | 01         | 1     | 2      |
| Dis. N.   | 04 - 0755  | SEGUE | TOTALE |
|           |            | 3     | 7      |

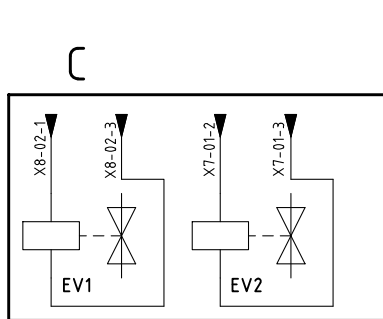
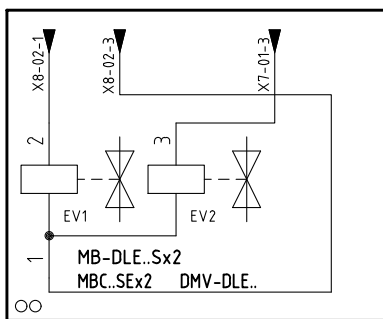
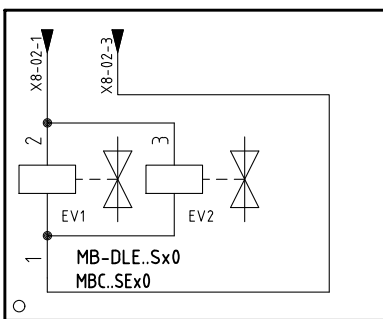
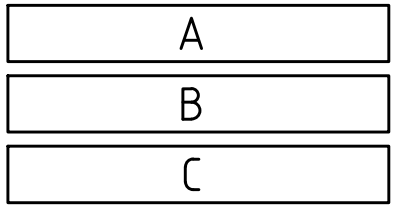
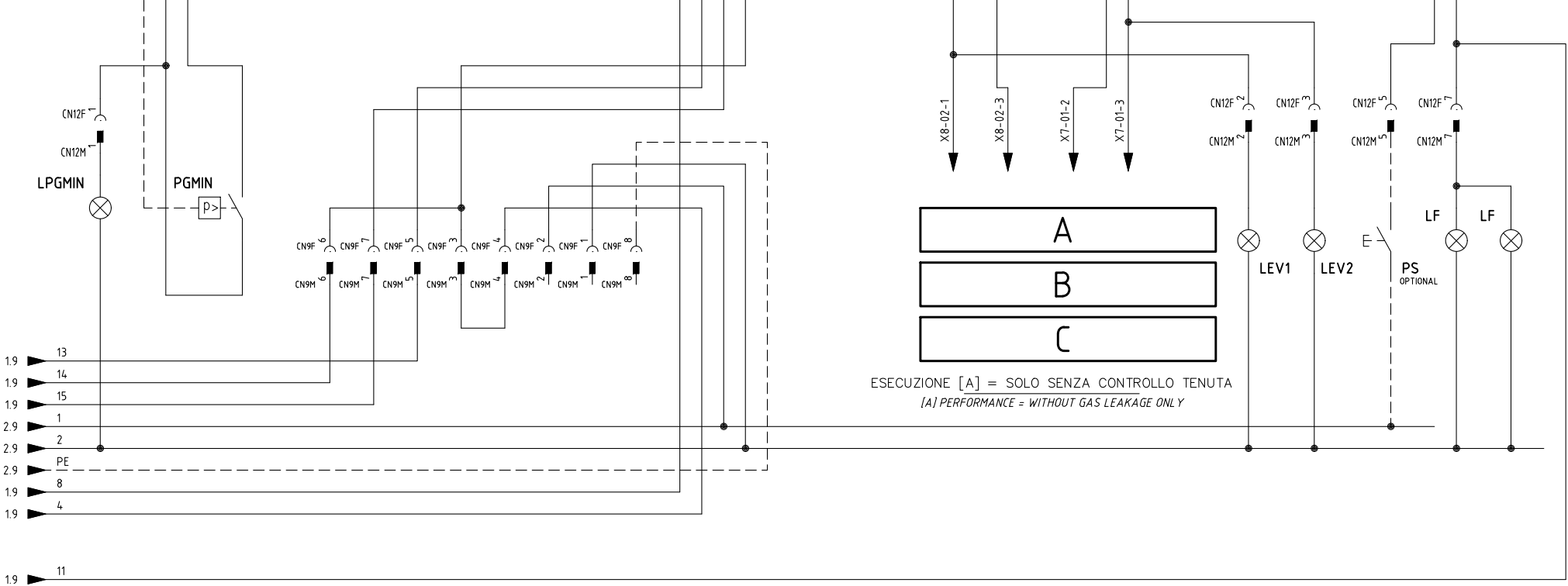
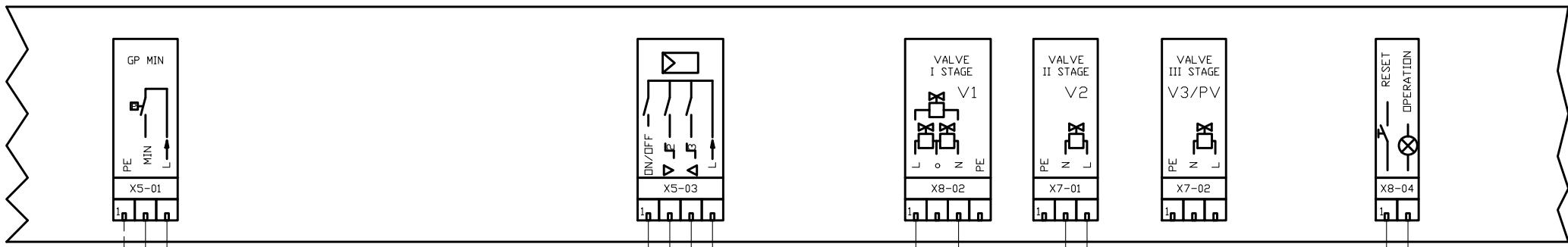

|           |            |       |        |
|-----------|------------|-------|--------|
| Data      | 14/01/2009 | PREC. | FOGLIO |
| Revisione | 01         | 2     | 3      |
| Dis. N.   | 04 - 0755  | SEQUE | TOTALE |
|           |            | 4     | 7      |

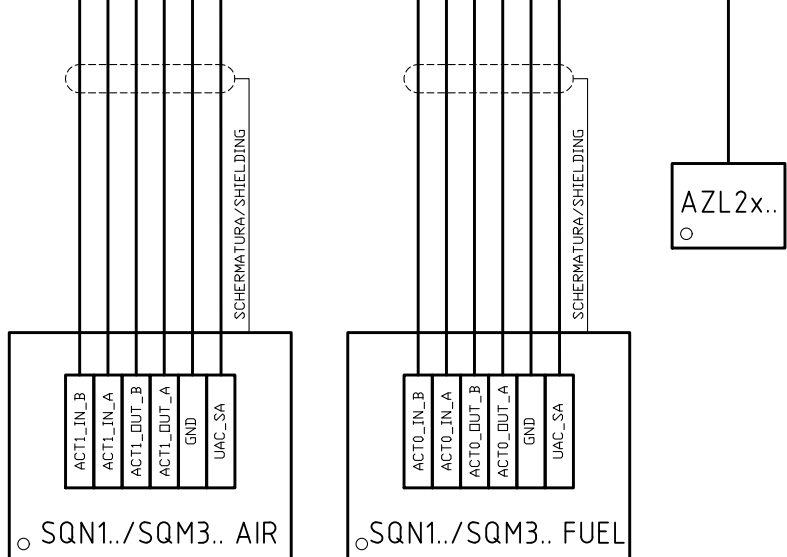
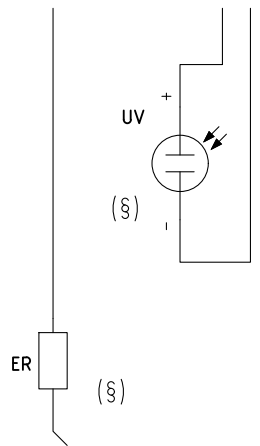
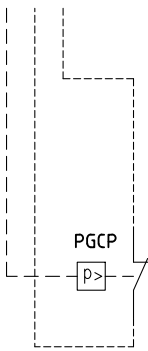
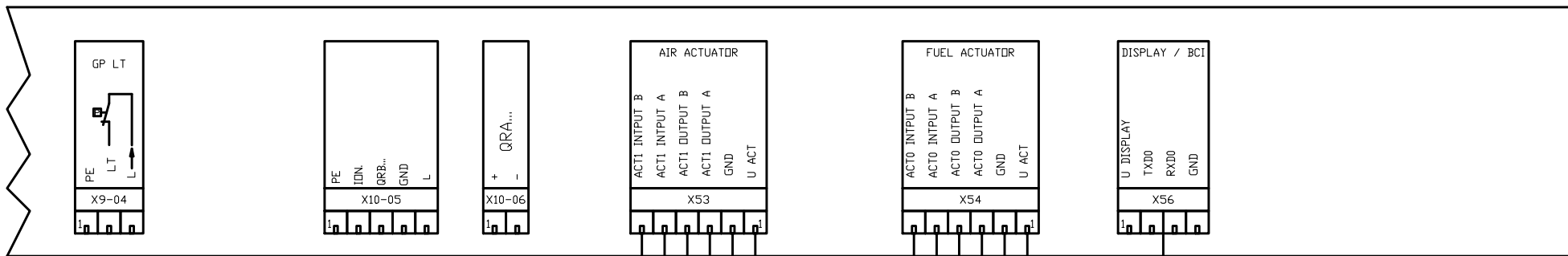

NON USATO PER VERSIONI SENZA CONTROLLO TENUTA  
 NOT USED FOR VERSION WITHOUT GAS LEAKAGE

(§)  
 Sonda [UV] in alternativa a sonda [ER]  
 PROBE [UV] ALTERNATIVE TO PROBE [ER]

|           |            |       |        |
|-----------|------------|-------|--------|
| Data      | 14/01/2009 | PREC. | FOGLIO |
| Revisione | 01         | 3     | 4      |
| Dis. N.   | 04 - 0755  | SEQUE | TOTALE |
|           |            | 5     | 7      |



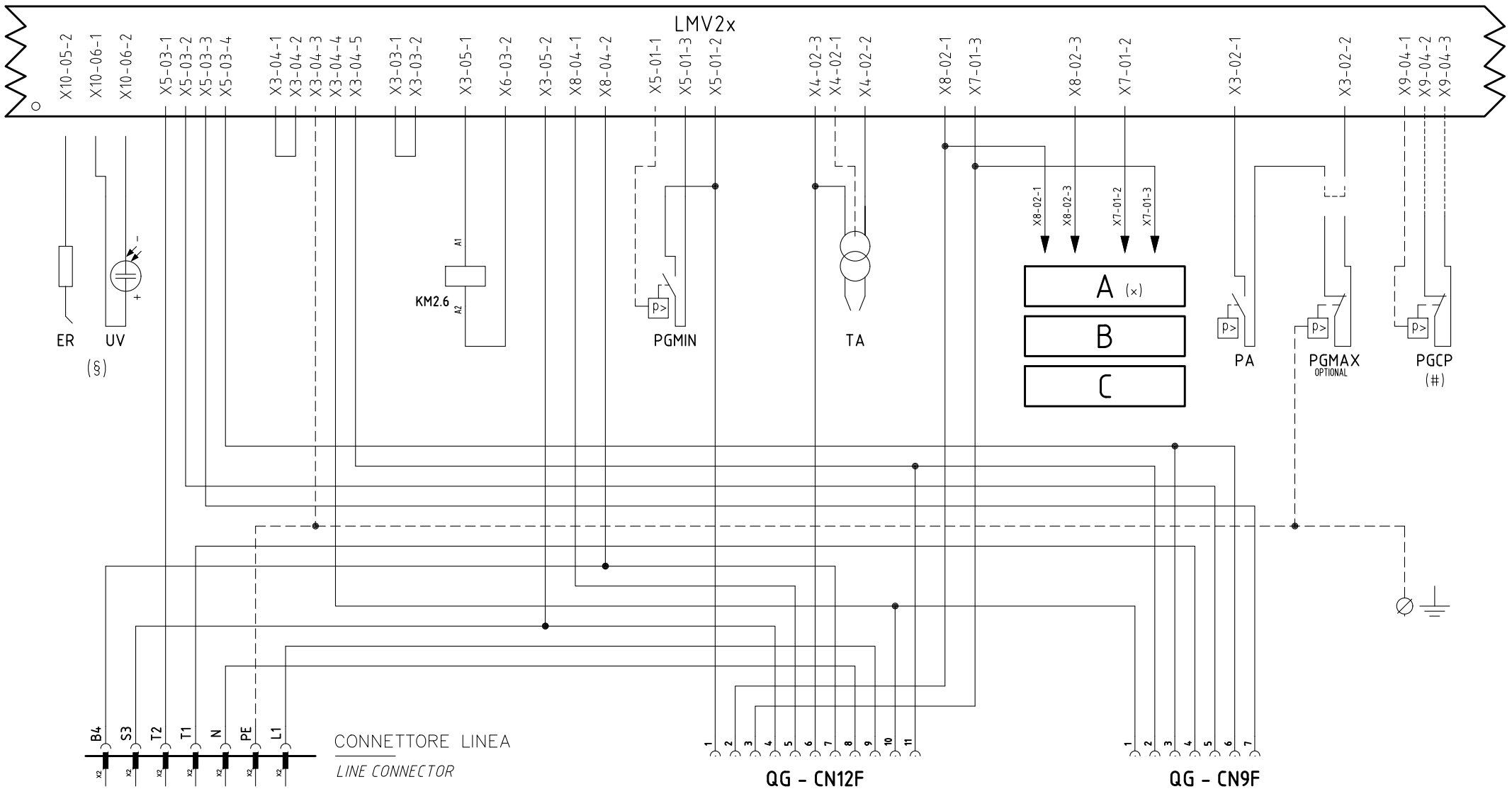

(§)  
SONDA [UV] IN ALTERNATIVA A SONDA [ER]  
PROBE [UV] ALTERNATIVE TO PROBE [ER]

(#)  
NON USATO PER VERSIONI SENZA CONTROLLO TENUTA  
NOT USED FOR VERSION WITHOUT GAS LEAKAGE

(x)  
ESECUZIONE [A] = SOLO SENZA CONTROLLO TENUTA  
[A] PERFORMANCE = WITHOUT GAS LEAKAGE ONLY

INTERFACCIA CONNETTORI / LMV2x  
CONNECTORS / LMV2x INTERFACE

|           |            |       |        |
|-----------|------------|-------|--------|
| Data      | 14/01/2009 | PREC. | FOGLIO |
| Revisione | 01         | 4     | 5      |
| Dis. N.   | 04 - 0755  | SEGUE | TOTALE |
|           |            | 6     | 7      |

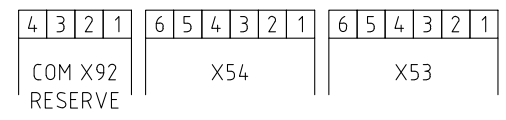
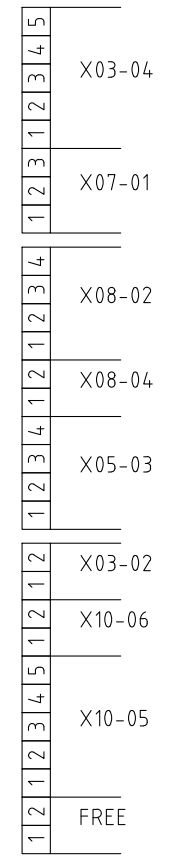
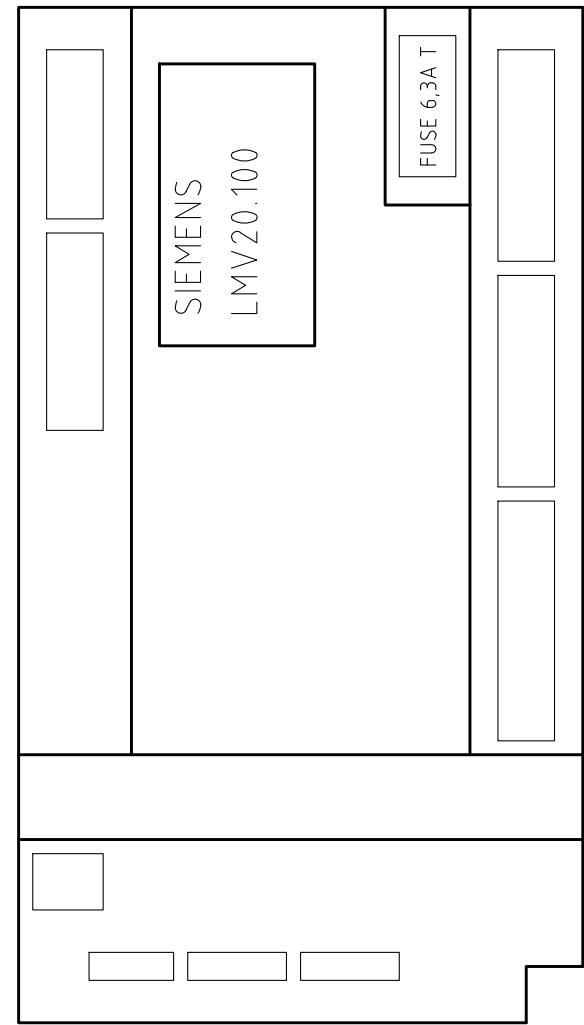
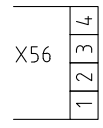
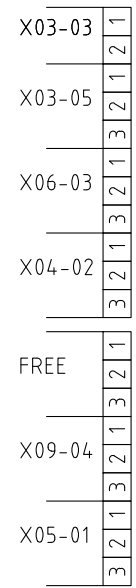
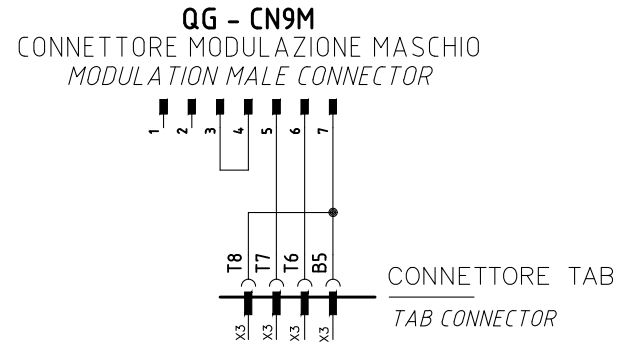
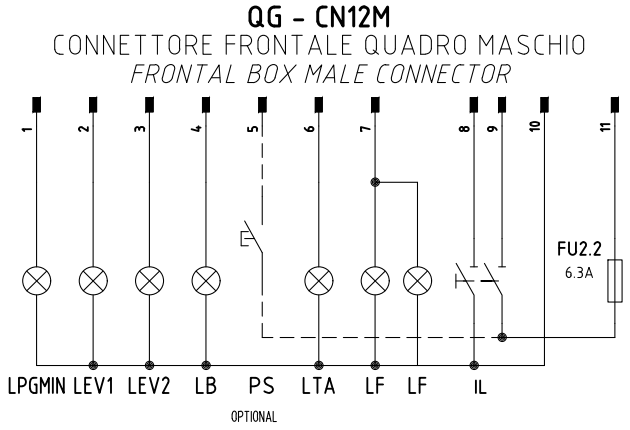

|           |            |       |        |
|-----------|------------|-------|--------|
| Data      | 14/01/2009 | PREC. | FOGLIO |
| Revisione | 01         | 5     | 6      |
| Dis. N.   | 04 - 0755  | SEGUE | TOTALE |
|           |            | 7     | 7      |

| 0                  | 1            | 2  | 3  | 4 | 5 | 6 | 7 | 8 | 9 |
|--------------------|--------------|--|--|---|---|---|---|---|---|
| Sigla/Item         | Foglio/Sheet | Funzione   | Function   |   |   |   |   |   |   |
| AZL2x..            | 4            | INTERFACCIA UTENTE                               | USER INTERFACE                                     |   |   |   |   |   |   |
| C1                 | 1            | CONTAORE FUNZIONAMENTO                           | OPERATION TIME COUNTER                             |   |   |   |   |   |   |
| C2                 | 1            | CONTAORE ALTA FIAMMA                             | HIGH FLAME TIME COUNTER                            |   |   |   |   |   |   |
| DMV-DLE..          | 3            | GRUPPO VALVOLE GAS (ALTERNATIVO)                 | GAS VALVES GROUP (ALTERNATIVE)                     |   |   |   |   |   |   |
| ER                 | 4            | ELETTRODO RILEVAZIONE FIAMMA                     | FLAME DETECTION ELECTRODE                          |   |   |   |   |   |   |
| EV1                | 3            | ELETTROVALVOLA GAS LATO RETE                     | UPSTREAM GAS SOLENOID VALVE                        |   |   |   |   |   |   |
| EV2                | 3            | ELETTROVALVOLA GAS LATO BRUCIATORE               | DOWNSTREAM GAS SOLENOID VALVE                      |   |   |   |   |   |   |
| EVS                | 2            | ELETTROVALVOLA GAS DI SICUREZZA (OPTIONAL)       | SAFETY GAS SOLENOID VALVE (OPTIONAL)               |   |   |   |   |   |   |
| FU1                | 1            | FUSIBILE LINEA MOTORE VENTILATORE                | FAN MOTOR LINE FUSE                                |   |   |   |   |   |   |
| FU2.2              | 2            | FUSIBILE LINEA AUSILIARI                         | AUXILIARY LINE FUSE                                |   |   |   |   |   |   |
| FU3                | 1            | FUSIBILE LINEA BRUCIATORE                        | BURNER LINE FUSE                                   |   |   |   |   |   |   |
| IB                 | 1            | INTERRUTTORE LINEA BRUCIATORE                    | BURNER LINE SWITCH                                 |   |   |   |   |   |   |
| IL                 | 2            | INTERRUTTORE LINEA AUSILIARI                     | AUXILIARY LINE SWITCH                              |   |   |   |   |   |   |
| IM                 | 1            | INTERRUTTORE LINEA MOTORE VENTILATORE            | FAN MOTOR LINE SWITCH                              |   |   |   |   |   |   |
| KM2.6              | 2            | CONTATTORE MOTORE VENTILATORE                    | FAN MOTOR CONTACTOR                                |   |   |   |   |   |   |
| LAF                | 1            | LAMPADA SEGNALAZIONE ALTA FIAMMA BRUCIATORE      | BURNER IN HIGH FLAME INDICATOR LIGHT               |   |   |   |   |   |   |
| LB                 | 2            | LAMPADA SEGNALAZIONE BLOCCO BRUCIATORE           | INDICATOR LIGHT FOR BURNER LOCK-OUT                |   |   |   |   |   |   |
| LB1                | 1            | LAMPADA SEGNALAZIONE BLOCCO BRUCIATORE           | INDICATOR LIGHT FOR BURNER LOCK-OUT                |   |   |   |   |   |   |
| LBF                | 1            | LAMPADA SEGNALAZIONE BASSA FIAMMA BRUCIATORE     | BURNER IN LOW FLAME INDICATOR LIGHT                |   |   |   |   |   |   |
| LEV1               | 3            | LAMPADA SEGNALAZIONE APERTURA [EV1]              | INDICATOR LIGHT FOR OPENING OF ELECTRO-VALVE [EV1] |   |   |   |   |   |   |
| LEV2               | 3            | LAMPADA SEGNALAZIONE APERTURA [EV2]              | INDICATOR LIGHT FOR OPENING OF ELECTRO-VALVE [EV2] |   |   |   |   |   |   |
| LF                 | 3            | LAMPADA SEGNALAZIONE FUNZIONAMENTO BRUCIATORE    | INDICATOR LIGHT BURNER OPERATION                   |   |   |   |   |   |   |
| LF                 | 3            | LAMPADA SEGNALAZIONE FUNZIONAMENTO BRUCIATORE    | INDICATOR LIGHT BURNER OPERATION                   |   |   |   |   |   |   |
| LMV20.100          | 2            | APPARECCHIATURA DI COMANDO                       | CONTROL SCHEME                                     |   |   |   |   |   |   |
| LPGMIN             | 3            | LAMPADA SEGNALAZIONE PRESENZA GAS IN RETE        | INDICATOR LIGHT FOR PRESENCE OF GAS IN THE NETWORK |   |   |   |   |   |   |
| LTA                | 2            | LAMPADA SEGNALAZIONE TRASFORMATORE DI ACCENSIONE | IGNITION TRANSFORMER INDICATOR LIGHT               |   |   |   |   |   |   |
| MB-DLE..Sx0        | 3            | GRUPPO VALVOLE GAS                               | GAS VALVES GROUP                                   |   |   |   |   |   |   |
| MB-DLE..Sx2        | 3            | GRUPPO VALVOLE GAS                               | GAS VALVES GROUP                                   |   |   |   |   |   |   |
| MBC..SEx0          | 3            | GRUPPO VALVOLE GAS (ALTERNATIVO)                 | GAS VALVES GROUP (ALTERNATIVE)                     |   |   |   |   |   |   |
| MBC..SEx2          | 3            | GRUPPO VALVOLE GAS (ALTERNATIVO)                 | GAS VALVES GROUP (ALTERNATIVE)                     |   |   |   |   |   |   |
| MV                 | 1            | MOTORE VENTILATORE                               | FAN MOTOR  |   |   |   |   |   |   |
| PA                 | 2            | PRESSOSTATO ARIA                                 | AIR PRESSURE SWITCH                                |   |   |   |   |   |   |
| PGCP               | 4            | PRESSOSTATO GAS CONTROLLO PERDITE (OPTIONAL)     | GAS LEAKAGE PRESSURE SWITCH (OPTIONAL)             |   |   |   |   |   |   |
| PGMAX              | 2            | PRESSOSTATO GAS DI MASSIMA PRESSIONE (OPTIONAL)  | MAXIMUM PRESSURE GAS SWITCH (OPTIONAL)             |   |   |   |   |   |   |
| PGMIN              | 3            | PRESSOSTATO GAS DI MINIMA PRESSIONE              | MINIMUM GAS PRESSURE SWITCH                        |   |   |   |   |   |   |
| PS                 | 3            | PULSANTE SBLOCCO                                 | RESET BUTTON                                       |   |   |   |   |   |   |
| SQN1../SQM3.. AIR  | 4            | SERVOCOMANDO SERRANDA ARIA                       | AIR DAMPER ACTUATOR                                |   |   |   |   |   |   |
| SQN1../SQM3.. FUEL | 4            | SERVOCOMANDO COMBUSTIBILE                        | FUEL ACTUATOR                                      |   |   |   |   |   |   |
| ST                 | 1            | SERIE TERMOSTATI/PRESSOSTATI                     | SERIES OF THERMOSTATS OR PRESSURE SWITCHES         |   |   |   |   |   |   |
| TA                 | 2            | TRASFORMATORE DI ACCENSIONE                      | IGNITION TRANSFORMER                               |   |   |   |   |   |   |
| TAB                | 1            | TERMOSTATO/PRESSOSTATO ALTA-BASSA FIAMMA         | HIGH-LOW THERMOSTAT/PRESSURE SWITCHES              |   |   |   |   |   |   |
| TS                 | 1            | TERMOSTATO/PRESSOSTATO DI SICUREZZA              | SAFETY THERMOSTAT OR PRESSURE SWITCH               |   |   |   |   |   |   |
| UV                 | 4            | SONDA UV RILEVAZIONE FIAMMA (ALTERNATIVA)        | UV FLAME DETECTOR (ALTERNATIVE)                    |   |   |   |   |   |   |

|           |            |       |        |
|-----------|------------|-------|--------|
| Data      | 14/01/2009 | PREC. | FOGLIO |
| Revisione | 01         | 6     | 7      |
| Dis. N.   | 04 - 0755  | SEGUE | TOTALE |
|           |            | /     | 7      |